

LS

6331

6331-2

6331-3

6331-4

6331-5



Balayez le code  
QR pour vous  
abonner à  
notre chaîne de  
tutoriels.

**vtech**<sup>®</sup>

**Guide d'utilisation  
(version canadienne)**

## Félicitations

pour l'achat de votre nouveau produit VTech. Avant d'utiliser ce téléphone, veuillez lire les instructions de sécurité importantes.

Ce guide contient toutes les fonctions et les procédures de dépannage nécessaires à l'installation et au fonctionnement de votre nouveau téléphone VTech. Pour obtenir de l'aide, faire des achats et connaître toutes les nouveautés de VTech, visitez notre site Web à l'adresse [phones.vtechcanada.com](http://phones.vtechcanada.com).



Les téléphones identifiés par ce logo réduisent le bruit et les interférences lorsqu'ils sont utilisés avec la plupart des prothèses auditives et implants cochléaires dotés d'une bobine en "T". Le logo TIA-1083 Compliant est une marque déposée de la Telecommunications Industry Association. Utilisé sous licence.



Le programme ENERGY STAR<sup>MD</sup> ([www.energystar.gov](http://www.energystar.gov)) reconnaît et encourage l'utilisation de produits qui économisent l'énergie et contribuent à la protection de notre environnement. Nous sommes fiers d'apposer sur ce produit l'étiquette ENERGY STAR<sup>MD</sup> indiquant qu'il répond aux dernières directives en matière d'efficacité énergétique.

## Instructions de sécurité importantes



Lors de l'utilisation de votre équipement téléphonique, des précautions de base doivent toujours être prises afin de réduire les risques d'incendie, d'électrocution et de blessure, notamment les suivantes :

1. Lisez et comprenez toutes les instructions.
2. Respectez tous les avertissements et toutes les instructions figurant sur le produit.
3. Ne l'utilisez qu'avec des appareils Bluetooth homologués UL. Débranchez ce produit de la prise murale avant de le nettoyer.
4. Ne pas utiliser de nettoyants liquides ou en aérosol. Utilisez un chiffon humide pour le nettoyage.
5. **MISE EN GARDE** : Ne pas installer le socle du téléphone à une hauteur supérieure à 2 mètres.
6. N'utilisez pas ce produit à proximité de l'eau, par exemple près d'une baignoire, d'un lavabo, d'un évier de cuisine, d'un bac à linge ou d'une piscine, ou dans un sous-sol humide ou une douche.
7. Ne placez pas ce produit sur une table, une étagère, un support ou toute autre surface instable.
8. Évitez de placer le système téléphonique dans des endroits soumis à des températures extrêmes, à la lumière directe du soleil ou à d'autres appareils électriques. Protégez votre téléphone de l'humidité, de la poussière, des liquides corrosifs et des fumées.
9. Des emplacements et des ouvertures à l'arrière ou au bas du socle du téléphone et du combiné sont prévus pour la ventilation. Pour les protéger de la surchauffe, ces ouvertures ne doivent pas être obstruées en plaçant le produit sur une surface molle telle qu'un lit, un canapé ou un tapis. Ce produit ne doit jamais être placé à proximité ou au-dessus d'un radiateur ou d'une bouche de chaleur. Ce produit ne doit pas être placé dans un endroit où il n'y a pas de ventilation adéquate.
10. Ce produit ne doit être utilisé qu'à partir du type de source d'alimentation indiqué sur l'étiquette de marquage. Si vous n'êtes pas sûr du type d'alimentation électrique de votre domicile ou de votre bureau, consultez votre revendeur ou la compagnie d'électricité locale.
11. Ne laissez rien reposer sur le cordon d'alimentation. N'installez pas ce produit dans un endroit où l'on pourrait marcher sur le cordon.
12. N'introduisez jamais d'objets de quelque nature que ce soit dans ce produit par les emplacements

du socle du téléphone ou du combiné, car ils pourraient toucher des points de tension dangereux ou créer un court-circuit. Ne jamais renverser de liquide sur l'appareil.

13. Pour réduire le risque d'électrocution, ne démontez pas ce produit, mais confiez-le à un service de réparation agréé. L'ouverture ou le retrait de parties du socle du téléphone ou du combiné autres que les portes d'accès spécifiées peut vous exposer à des tensions dangereuses ou à d'autres risques. Un réassemblage incorrect peut provoquer une électrocution lors de l'utilisation ultérieure du produit.
14. Ne surchargez pas les prises murales et les rallonges.
15. Débranchez ce produit de la prise murale et confiez-le à un service de réparation agréé dans les conditions suivantes :
  - Si le cordon d'alimentation ou la fiche est endommagé ou effiloché.
  - Si un liquide a été renversé sur le produit.
  - Si le produit a été exposé à la pluie ou à l'eau.
  - Si le produit ne fonctionne pas normalement en suivant les instructions d'utilisation. Ne réglez que les commandes couvertes par le mode d'emploi. Un mauvais réglage des autres commandes peut entraîner des dommages et nécessite souvent une intervention importante d'un technicien autorisé pour rétablir le fonctionnement normal de l'appareil.
  - Si le produit est tombé et que le socle du téléphone et/ou le combiné ont été endommagés.
  - Si le produit présente un changement distinct de performance.
16. Évitez d'utiliser un téléphone (autre qu'un téléphone sans fil) pendant un orage. Il y a un faible risque d'électrocution dû à la foudre.
17. N'utilisez pas le téléphone pour signaler une fuite de gaz à proximité de la fuite. Dans certaines circonstances, une étincelle peut se produire lorsque l'adaptateur est branché sur la prise de courant ou lorsque le combiné est replacé sur son socle. Il s'agit d'un phénomène courant associé à la fermeture de tout circuit électrique. L'utilisateur ne doit pas brancher le téléphone sur une prise de courant ni placer un combiné chargé dans le socle, si le téléphone se trouve dans un environnement contenant des concentrations de gaz inflammables ou favorisant les flammes, à moins qu'il n'y ait une

ventilation adéquate. Une étincelle dans un tel environnement pourrait provoquer un incendie ou une explosion. Ces environnements peuvent être les suivants : utilisation médicale d'oxygène sans ventilation adéquate, gaz industriels (solvants de nettoyage, vapeurs d'essence, etc.), fuite de gaz naturel, etc.

18. Ne placez le combiné de votre téléphone près de votre oreille que lorsqu'il est en mode de conversation normal.
19. L'adaptateur d'alimentation est conçu pour être correctement orienté dans une position verticale ou au sol. Les broches ne sont pas conçues pour maintenir la fiche en place si elle est branchée dans une prise au plafond, sous la table ou dans une armoire.
20. Pour les équipements enfichables, la prise de courant doit être installée à proximité de l'équipement et doit être facilement accessible.
21.   **MISES EN GARDE** : N'utilisez que les piles indiquées dans ce guide. L'utilisation d'un mauvais type d'accumulateur pour le combiné peut entraîner un risque d'explosion. Utilisez uniquement les piles rechargeables fournies ou les piles de remplacement (BT162342/BT262342) pour le combiné. Ne jetez pas les piles au feu. Elles risquent d'exploser.
  - Ne pas utiliser la pile dans les conditions suivantes :
    - » Température élevée ou basse extrême pendant l'utilisation, l'entreposage ou le transport.
    - » Remplacement d'une pile par un type de pile incorrect qui peut neutraliser une protection.
    - » L'élimination d'une pile dans le feu ou dans un four chaud, ou l'écrasement ou le découpage mécanique d'une pile, qui peut entraîner une explosion.
    - » Laisser une batterie dans un environnement où la température est extrêmement élevée, ce qui peut entraîner une explosion ou la fuite d'un liquide ou d'un gaz inflammable.
    - » Une pile soumise à une appuiez sur ion d'air extrêmement basse qui peut entraîner une explosion ou une fuite de liquide ou de gaz inflammable.
22. Utilisez uniquement l'adaptateur fourni avec ce produit. Une polarité ou une tension incorrecte de l'adaptateur peut sérieusement endommager l'appareil.
23. La plaque signalétique appliquée est située en bas ou à proximité de l'appareil.

## CONSRVEZ CES INSTRUCTIONS

### Pile

- N'utilisez que les piles fournies ou équivalentes. Pour commander des piles de remplacement, visitez notre site Web à [phones.vtechcanada.com](http://phones.vtechcanada.com) ou composez le 800-267-7377.
- Ne pas jeter la pile au feu. Consultez les codes locaux de gestion des déchets pour connaître les instructions spéciales de mise au rebut.
- Ne pas ouvrir ou mutiler la pile. L'électrolyte libéré est corrosif et peut provoquer des brûlures ou des blessures aux yeux ou à la peau. L'électrolyte peut être toxique en cas d'ingestion.
- Manipulez les piles avec précaution afin de ne pas créer de court-circuit avec des matériaux conducteurs.
- Ne rechargez la pile fournie avec ce produit qu'en respectant les instructions et les limites spécifiées dans ce guide.

### Précautions pour les utilisateurs de stimulateurs cardiaques implantés

Stimulateurs cardiaques (uniquement pour les téléphones numériques sans fil) : Wireless Technology Research, LLC (WTR), une entité de recherche indépendante, a mené une évaluation multidisciplinaire des interférences entre les téléphones portables sans fil et les stimulateurs cardiaques implantés. Avec le soutien de la Food and Drug Administration (FDA), WTR recommande aux médecins de :

### Patients porteurs d'un stimulateur cardiaque

- Les téléphones sans fil doivent être placés à une distance d'au moins six pouces du stimulateur cardiaque.
- Il ne faut PAS placer les téléphones sans fil directement au-dessus du stimulateur cardiaque, par exemple dans une poche de poitrine, lorsqu'il est allumé.
- Le téléphone sans fil doit être utilisé à l'oreille opposée au stimulateur cardiaque.

L'évaluation de WTR n'a pas identifié de risque pour les passants porteurs d'un stimulateur cardiaque du fait de l'utilisation de téléphones sans fil par d'autres personnes.

## À propos des téléphones sans fil

- **Confidentialité** : Les mêmes caractéristiques qui rendent un téléphone sans fil pratique créent certaines limitations. Les appels téléphoniques sont transmis par ondes radio entre le socle du téléphone et le combiné sans fil. Il est donc possible que les conversations téléphoniques sans fil soient interceptées par des équipements de réception radio se trouvant dans le rayon d'action du combiné sans fil. C'est pourquoi il ne faut pas penser que les conversations téléphoniques sans fil sont aussi privées que celles des téléphones filaires.
- **Alimentation électrique** : Le socle de ce téléphone sans fil doit être connecté à une prise électrique en état de marche. La prise électrique ne doit pas être commandée par un interrupteur mural. Il n'est pas possible d'effectuer des appels à partir du combiné sans fil si le socle du téléphone est débranché, éteint ou si l'alimentation électrique est interrompue.
- **Interférence potentielle avec le téléviseur** : Certains téléphones sans fil fonctionnent à des fréquences qui peuvent provoquer des interférences avec les téléviseurs et les magnétoscopes. Pour minimiser ou éviter ces interférences, ne placez pas le socle du téléphone sans fil à proximité ou au-dessus d'un téléviseur ou d'un magnétoscope. En cas d'interférence, éloigner le téléphone sans fil du téléviseur ou du magnétoscope permet souvent de réduire ou d'éliminer l'interférence.
- **Piles rechargeables** : Manipulez les piles avec précaution afin de ne pas créer de court-circuit avec des matériaux conducteurs tels que des bagues, des bracelets et des clés. La pile ou le conducteur pourrait surchauffer et causer des dommages. Respectez la polarité entre la pile et le chargeur de piles.
- **Piles rechargeables à l'hydrure métallique de nickel** : Mettez ces piles au rebut de manière sûre. Ne brûlez pas et ne percez pas la pile. Comme les autres piles de ce type, si elles sont brûlées ou percées, elles peuvent libérer une substance caustique susceptible de provoquer des blessures.

## Mode ÉCO

Cette technologie d'économie d'énergie réduit la consommation d'énergie pour une performance optimale de la batterie. Le mode ÉCO s'active automatiquement dès que le combiné est synchronisé avec le socle du téléphone.

## Le sceau RBRC

Le sceau RBRC apposé sur la pile à l'hydrure métallique de nickel indique que VTech Communications, Inc. participe volontairement à un programme industriel de collecte et de recyclage de ces piles à la fin de leur vie utile, lorsqu'elles sont mises hors service aux États-Unis et au Canada.

Le programme offre une alternative pratique à la mise à la poubelle ou aux déchets municipaux des piles à l'hydrure métallique de nickel usagées, ce qui peut être illégal dans votre région.

La participation de VTech vous permet de déposer facilement la pile usagée chez les détaillants locaux participant au programme ou dans les centres de service après-vente agréés pour les produits VTech.

Veuillez appeler le **1 (800) 8 BATTERY<sup>MD</sup>** pour obtenir des informations sur le recyclage des piles Ni-MH et les interdictions/restrictions de mise au rebut dans votre région. La participation de VTech à ce programme fait partie de son engagement à protéger notre environnement et à préserver les ressources naturelles.

**Le sceau RBRC et 1 (800) 8 BATTERY<sup>MD</sup> sont des marques de commerce de Call2recycle, Inc.**



## Réglementations de la FCC, ACTA et I.-C.

### Article 15 de la FCC

Cet équipement a été testé et déclaré conforme aux exigences d'un appareil numérique de classe B en vertu de l'article 15 des règlements de la Commission fédérale des communications (FCC). Ces exigences sont destinées à fournir une protection raisonnable contre les interférences nuisibles dans une installation résidentielle. Cet équipement génère, utilise et peut émettre des fréquences radio et, s'il n'est pas installé et utilisé conformément aux instructions, peut causer des interférences nuisibles aux communications radio. Cependant, il n'y a aucune garantie que des interférences ne se produiront pas dans une installation particulière. Si cet équipement provoque des interférences nuisibles à la réception de la radio ou de la télévision, ce qui peut être déterminé en éteignant et en allumant l'équipement, l'utilisateur est encouragé à essayer de corriger les interférences en prenant une ou plusieurs des mesures suivantes :

- Réorienter ou déplacer l'antenne de réception.
- Augmenter la distance entre l'équipement et le récepteur.
- Brancher l'appareil sur une prise de courant située sur un circuit différent de celui sur lequel le récepteur est branché.
- Consulter le revendeur ou un technicien radio/TV expérimenté pour obtenir de l'aide.

Les changements ou modifications apportés à cet équipement sans l'approbation expresse de la partie responsable de la conformité peuvent annuler le droit de l'utilisateur à faire fonctionner l'équipement.

Cet appareil est conforme à l'article 15 des règlements de la FCC. Son fonctionnement est soumis aux deux conditions suivantes : (1) cet appareil ne doit pas provoquer d'interférences nuisibles et (2) cet appareil doit accepter toute interférence reçue, y compris les interférences susceptibles de provoquer un fonctionnement indésirable. La confidentialité des communications peut ne pas être garantie lors de l'utilisation de ce téléphone.

Pour garantir la sécurité des utilisateurs, la FCC/ISED a établi des critères concernant la quantité d'énergie de radiofréquence pouvant être absorbée en toute sécurité par un utilisateur ou un spectateur, en fonction de l'utilisation prévue du produit. Ce produit a été testé et jugé conforme aux critères de la FCC/ISED. Le combiné peut être tenu en toute sécurité contre l'oreille de l'utilisateur. Le socle du téléphone

doit être installé et utilisé de manière à ce que les parties du corps de l'utilisateur autres que les mains soient maintenues à une distance d'environ 20 cm (8 pouces) ou plus.

Cet appareil numérique de classe B est conforme aux exigences canadiennes :

CAN ICES-3 (B)/NMB-3(B).

### Article 68 de la FCC et ACTA

Cet équipement est conforme à l'article 68 des règlements de la FCC et aux exigences techniques adoptées par le Conseil administratif pour les équipements terminaux (ACTA). L'étiquette apposée à l'arrière ou sous l'appareil contient, entre autres, un identifiant de produit au format US:AAAEQ##TXXXX. Cet identifiant doit être fourni à votre fournisseur de services téléphoniques sur demande.

La fiche et la prise utilisées pour connecter cet équipement au câblage des locaux et au réseau téléphonique doivent être conformes aux règlements de l'article 68 et aux exigences techniques adoptées par l'ACTA. Un cordon téléphonique et une fiche modulaire conformes sont fournis avec ce produit. Il est conçu pour être connecté à une prise modulaire compatible également conforme. Une prise RJ11 doit normalement être utilisée pour la connexion à une seule ligne et une prise RJ14 pour deux lignes. Voir les instructions d'installation dans le manuel de l'utilisateur.

L'indice d'équivalence de la sonnerie (REN) est utilisé pour déterminer le nombre d'appareils que vous pouvez connecter à votre ligne téléphonique et qui sonneront quand on vous appellera. Le REN de ce produit est codé comme les 6e et 7e caractères suivant le US : dans l'identifiant du produit (par exemple, si ## est 03, le REN est 0,3). Dans la plupart des régions, mais pas toutes, la somme de tous les REN doit être inférieure ou égale à cinq (5,0). Pour plus d'informations, veuillez contacter votre fournisseur de services téléphoniques.

Cet équipement ne peut pas être utilisé avec des lignes de groupe. Si vous disposez d'un équipement de numérotation d'alarme spécialement câblé connecté à votre ligne téléphonique, assurez-vous que la connexion de cet équipement ne désactive pas votre équipement d'alarme. Si vous avez des questions sur ce qui peut désactiver l'équipement d'alarme, consultez votre fournisseur de services téléphoniques ou un installateur qualifié.

Si cet équipement fonctionne mal, il doit être débranché de la prise modulaire jusqu'à ce que le problème soit résolu. Le remplacement de cet équipement téléphonique ne peut être effectué que par le fabricant ou ses agents agréés. Pour les procédures de remplacement, suivez les instructions décrites dans la section "Garantie limitée".

Si cet équipement nuit au réseau téléphonique, le fournisseur des services téléphoniques peut interrompre temporairement votre service téléphonique. Le fournisseur de services téléphoniques est tenu de vous avertir avant d'interrompre le service. S'il n'est pas possible de vous prévenir, vous serez informé dès que possible. Vous aurez la possibilité de remédier au problème et le fournisseur de services téléphoniques est tenu de vous informer de votre droit de déposer une plainte auprès de la FCC. Votre fournisseur de services téléphoniques peut apporter des modifications à ses installations, à son équipement, à son fonctionnement ou à ses procédures susceptibles d'affecter le bon fonctionnement de ce produit. Si ce produit est équipé d'un combiné avec ou sans fil, il est compatible avec les appareils auditifs.

Si ce produit dispose d'emplacements de numérotation en mémoire, vous pouvez choisir d'y enregistrer des numéros de téléphone d'urgence (par exemple, police, pompiers, services médicaux).

Si vous enregistrez ou testez des numéros d'urgence, veuillez :

Restez en ligne et expliquez brièvement la raison de l'appel avant de raccrocher.

Effectuer ces activités en dehors des heures de pointe, par exemple tôt le matin ou tard le soir.

### Industrie Canada

Cet appareil contient un (des) émetteur(s)/récepteur(s) exempté(s) de licence qui est (sont) conforme(s) au(x) CNR exempté(s) de licence d'Innovation, Sciences et Développement économique Canada.

Le fonctionnement est soumis aux deux conditions suivantes : (1) cet appareil ne doit pas provoquer d'interférences et (2) cet appareil doit accepter toute interférence, y compris les interférences susceptibles d'entraîner un fonctionnement indésirable. La confidentialité des communications peut ne pas être garantie lors de l'utilisation de ce téléphone.

Le terme "IC : " précédant le numéro de certification/enregistrement signifie uniquement que les spécifications techniques d'Industrie Canada ont été respectées.

L'indice d'équivalence de la sonnerie (REN) de cet équipement terminal est de 0,1. L'indice REN indique le nombre maximal de dispositifs pouvant être connectés à une interface téléphonique. La terminaison d'une interface peut être constituée de n'importe quelle combinaison de dispositifs, à condition que la somme des REN de tous les dispositifs ne dépasse pas cinq.

Ce produit est conforme aux spécifications techniques applicables du ministère de l'Innovation, des Sciences et du Développement économique du Canada.

<b>Installation   Réglages</b>	<b>12</b>	Liste des dispositifs et connexion	31		
Inclus dans l'emballage	12	Révision de la liste des dispositifs	31		
Branchement du socle	13	Téléchargement du répertoire téléphonique du cellulaire	32		
Branchement du chargeur	13	<b>Commande vocale à distance</b>	<b>34</b>	<b>Appel en attente sur la ligne cellulaire</b>	<b>41</b>
Fixation du socle (optionnel)	14	<b>Fonctionnement du téléphone</b>	<b>37</b>	Répondre à un appel entrant en cours d'appel sur la ligne résidentielle	42
Installation des piles	14	<b>Faire, répondre ou terminer un appel cellulaire</b>	<b>37</b>	<b>Répondre à un appel résidentiel entrant pendant un appel cellulaire</b>	<b>42</b>
Recharge de la pile	15	Faire un appel résidentiel	37	<b>Interphone</b>	<b>43</b>
Vérifier le niveau de la pile	16	Précomposer un appel résidentiel	37	Faire un appel interphone avec un combiné sans fil	43
<b>Vérifier la tonalité</b>	<b>16</b>	Répondre à un appel résidentiel	37	Répondre à un appel entrant pendant un appel interphone	44
<b>Avant l'utilisation</b>	<b>17</b>	Terminer un appel résidentiel	37	Transférer un appel avec l'interphone	44
Réglage de la date et de l'heure (avant l'utilisation)	17	<b>Faire, répondre ou terminer un appel cellulaire</b>	<b>38</b>	<b>Recherche du combiné</b>	<b>45</b>
Réglage du bloqueur d'appels intelligent par l'entremise du guide vocal (avant l'utilisation)	18	Faire un appel cellulaire	38	Télé-signal / recherche du combiné	45
Réglage du répondeur téléphonique par l'entremise du guide vocal (avant l'utilisation)	19	Précomposer un appel cellulaire	38	<b>Utilisation du menu du téléphone</b>	<b>46</b>
		Répondre à un appel cellulaire	38	<b>Répertoire téléphonique</b>	<b>47</b>
		Terminer un appel cellulaire	38	<b>Répertoire téléphonique   Entrée du répertoire téléphonique</b>	<b>47</b>
<b>Survol</b>	<b>20</b>	<b>Visionner les options de composition</b>	<b>39</b>	Ajouter une entrée du répertoire téléphonique	47
Combiné	20	<b>Son</b>	<b>39</b>	Révision des entrées du répertoire téléphonique	48
Socle du téléphone	22	Utilisation du haut-parleur mains libres	39	Composition une entrée du répertoire téléphonique	49
Affichage	23	Commande du volume	39		
Voyants du combiné	24	Mise en sourdine du microphone	40		
Portée de fonctionnement	24	Mise en sourdine temporaire de la sonnerie	40		
<b>Introduction à Bluetooth<sup>MD</sup></b>	<b>25</b>	<b>Joindre un appel</b>	<b>40</b>		
Glossaire de la terminologie	26	Joindre un appel en cours	40		
Appli VTech Connect to Cell <sup>MC</sup>	28	<b>Appel en attente sur la ligne résidentielle</b>	<b>41</b>		
<b>Réglages Bluetooth</b>	<b>28</b>				
Jumeler et connecter votre téléphone cellulaire compatible avec la technologie Bluetooth	29				
Connexion automatique	30				
				Édition une entrée du répertoire téléphonique	49
				Suppression toutes les entrées du répertoire téléphonique	49
				<b>Liste de recomposition</b>	<b>51</b>
				Révision d'une entrée de la liste de recomposition	51
				Composition un numéro de la liste de recomposition	51
				Sauvegarde d'une entrée de recomposition dans le répertoire téléphonique	51
				Effacer une entrée de la liste de recomposition	52
				<b>Composition à la chaîne</b>	<b>53</b>
				<b>Afficheur de l'identification de l'appelant</b>	<b>53</b>
				Révision du répertoire de l'identification de l'appelant	54
				Sauvegarde d'une entrée du répertoire de l'identification de l'appelant dans le répertoire téléphonique	55
				Sauvegarde une entrée du répertoire d'identification de l'appelant dans la liste d'appels permis	56
				Sauvegarde d'une entrée du répertoire d'identification de l'appelant dans la liste d'appels bloqués	57
				Sauvegarde d'une entrée du répertoire d'identification de l'appelant à la liste de noms étoiles	57

Composition d'une entrée du répertoire d'identification de l'appelant	57	<b>Liste d'appels permis</b>	<b>70</b>		
Effacement d'entrées du répertoire d'identification de l'appelant	58	Ajout d'une entrée de la liste d'appels permis	70		
Correspondance de la mémoire de l'identification de l'appelant	58	Révision des entrées de la liste d'appels permis	71	Lecture du message d'annonce du filtrage d'appel sans nom de l'appelant	80
Indication d'appel manqué	58	Sauvegarde d'une entrée du répertoire d'identification de l'appelant	72	Enregistrement de votre nom pour toutes les annonces de filtrage d'appels	80
<b>Bloqueur d'appels intelligent<sup>s</sup></b>	<b>59</b>	Édition d'une entrée de la liste d'appels permis	72	<b>Réinitialisation de vos messages d'annonce de filtrage</b>	<b>81</b>
<b>Catégories d'appels</b>	<b>60</b>	Suppression d'une entrée de la liste d'appels permis	73	<b>Appels permis</b>	<b>81</b>
Appels sans numéros (pour les appels résidentiels seulement)	61	Suppression de toutes les entrées d'appels permis	73	<b>Appels bloqués</b>	<b>82</b>
Appels non catégorisés (pour les appels résidentiels seulement)	61	<b>Liste de noms étoiles</b>	<b>74</b>	<b>Filtrage des appels résidentiels inconnus</b>	<b>83</b>
<b>Survol</b>	<b>62</b>	Ajout d'une entrée de nom étoile	74	Options d'appels filtrés	85
<b>Gestion d'un appel</b>	<b>63</b>	Révision des entrées de la liste de noms étoiles	75	<b>Filtrage des appels robotisés</b>	<b>86</b>
<b>Réglage de l'activation/désactivation du bloqueur d'appels intelligent</b>	<b>65</b>	Sauvegarde d'une entrée du répertoire d'identification de l'appelant à la liste de noms étoiles	76	<b>Options pendant un appel</b>	<b>87</b>
<b>Réglage du profil</b>	<b>65</b>	Édition d'une entrée de la liste de noms étoiles	76	<b>Messagerie vocale (via le fournisseur de services téléphoniques)</b>	<b>88</b>
<b>Liste d'appels bloqués</b>	<b>66</b>	Suppression d'une entrée de la liste de noms étoiles	76	Annulation des voyants indicateurs de message dans la messagerie vocale	88
Ajout d'une entrée d'appels bloqués	66	Suppression de toutes les entrées de la liste de noms étoiles	77	<b>Configuration   Réglages</b>	<b>89</b>
Révision des entrées de la liste d'appels bloqués	68	<b>Guide vocal pour régler le bloqueur d'appels intelligent</b>	<b>78</b>	<b>Modes de composition</b>	<b>89</b>
Sauvegarde d'une entrée du répertoire d'identification de l'appelant à la liste d'appels bloqués	68	<b>Messages d'annonce de filtrage d'appels</b>	<b>79</b>	Composition à tonalité temporaire	89
Édition d'une entrée de la liste d'appels bloqués	69	Lecture de votre message d'annonce de filtrage d'appel avec le nom de l'appelant	80	Réglage du mode de composition	89
Débloquer un numéro de téléphone	69			<b>Sonnerie</b>	<b>90</b>
Supprimer toutes les entrées de la liste d'appels bloqués	70			Réglage de la tonalité de sonnerie	90
				Réglage du volume de la sonnerie	91
				<b>Réglage de la date et de l'heure</b>	<b>92</b>
				<b>Réglage du langage</b>	<b>92</b>
				Réglage du langage ACL	92
				Réglage du langage du bloqueur d'appels intelligent	93
				<b>Réglages sonores</b>	<b>93</b>
				Réglage du nombre de sonneries	93
				Réglage du mode SILENCIEUX	94
				Réglage du volume d'écoute	94
				Réglage de la tonalité des touches	94
				<b>Réglages de la messagerie vocale</b>	<b>95</b>
				Régler le numéro d'accès à la messagerie vocale	95
				<b>Ajout et initialisation d'un combiné</b>	<b>95</b>
				<b>Soin général du produit</b>	<b>96</b>
				<b>Spécifications techniques</b>	<b>97</b>
				Technologie numérique DECT 6,0	98
				Portée de fonctionnement du téléphone	98
				Redéfinir la couverture et la clarté à longue portée	98
				Simulation de haut-parleurs en duplex intégral pour le combiné et le socle	98
				<b>Questions fréquemment demandées</b>	<b>99</b>

# Installation | Réglages

## Inclus dans l'emballage

L'emballage de votre téléphone contient les éléments suivants. Conservez votre reçu de caisse et l'emballage d'origine au cas où il serait nécessaire d'expédier votre téléphone pour un service de garantie.

Vous pouvez ajouter de nouveaux combinés (LS6300) à votre système téléphonique. Tous les accessoires sont vendus séparément. Votre socle téléphonique supporte un maximum de cinq appareils.

### REMARQUE

- Pour acheter des piles ou des adaptateurs électriques de rechange, visitez notre site Web à l'adresse suivante [phones.vtechcanada.com](http://phones.vtechcanada.com) ou composez le 1-800-267-7377.

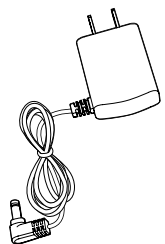
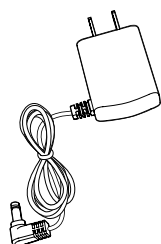
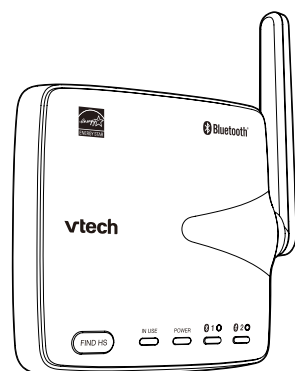
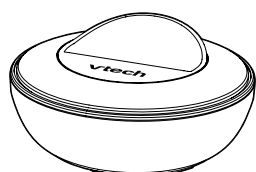
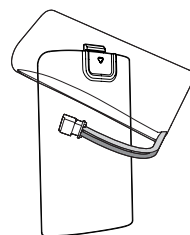
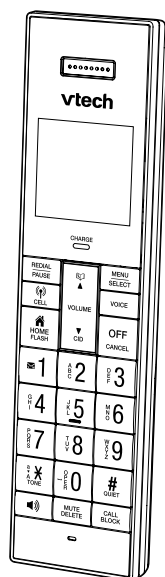
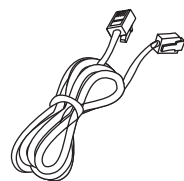
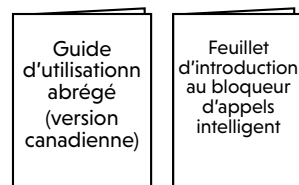

- 1 ensemble pour le LS6331
- 2 ensembles pour le LS6331-2
- 3 ensembles pour le LS6331-3
- 4 ensembles pour le LS6331-4
- 5 ensembles pour le LS6331-5

- 1 ensemble pour le LS6331-2
- 2 ensembles pour le LS6331-3
- 3 ensembles pour le LS6331-4
- 4 ensembles pour le LS6331-5

## Branchement du socle

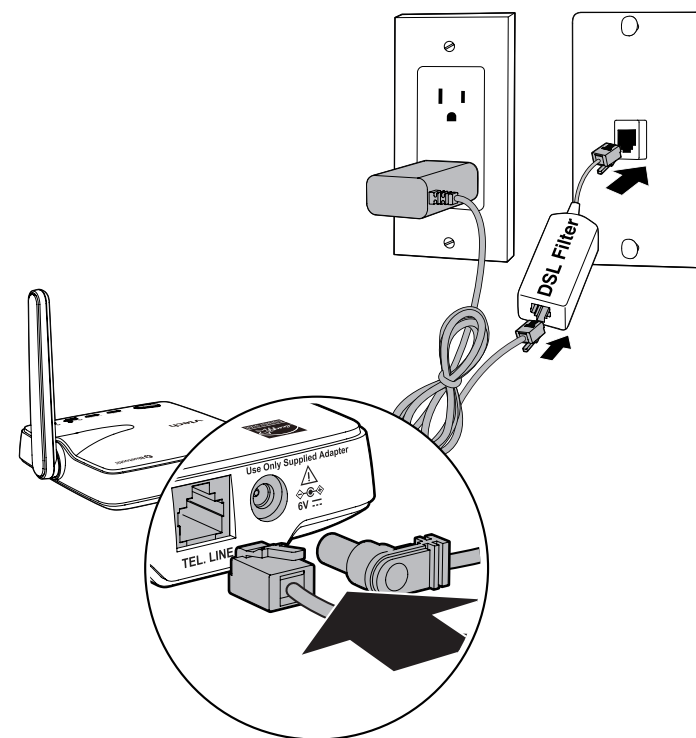

### CONSEILS

- Si vous souhaitez fixer le socle téléphonique, assurez-vous que la ligne téléphonique passe par le support de fixation avant d'être connectée au filtre DSL.
- Si vous êtes abonné à un service Internet à haut débit par ligne d'abonné numérique (DSL) via votre ligne téléphonique, veuillez à connecter un filtre DSL (non fourni) à la prise téléphonique murale.

## Branchement du chargeur

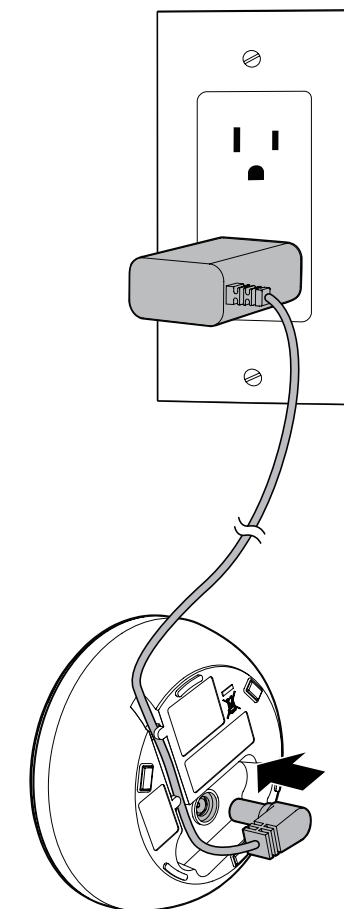

## Fixation du socle (optionnel)

1. À l'aide d'un crayon, marquez deux trous parallèles sur le mur.

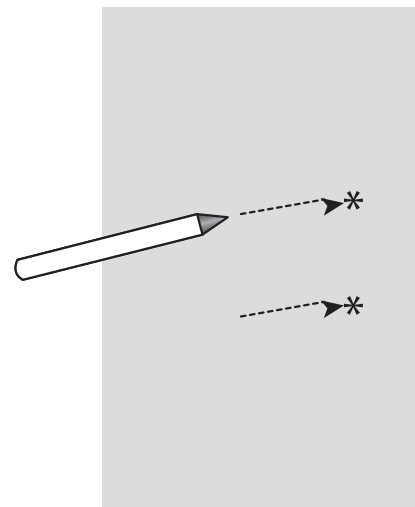

2. Percez deux trous dans le mur. Si vous percez les trous dans un montant, passez à l'étape suivante.

- Si vous percez les trous dans un objet autre qu'un montant, insérez les ancrages muraux dans les trous. Tapez doucement sur les extrémités à l'aide d'un marteau jusqu'à ce que les ancrages muraux soient au même niveau que le mur.

3. Insérez les vis dans les trous et serrez-les jusqu'à ce qu'il ne reste plus qu'un quart de pouce de vis à l'air libre.

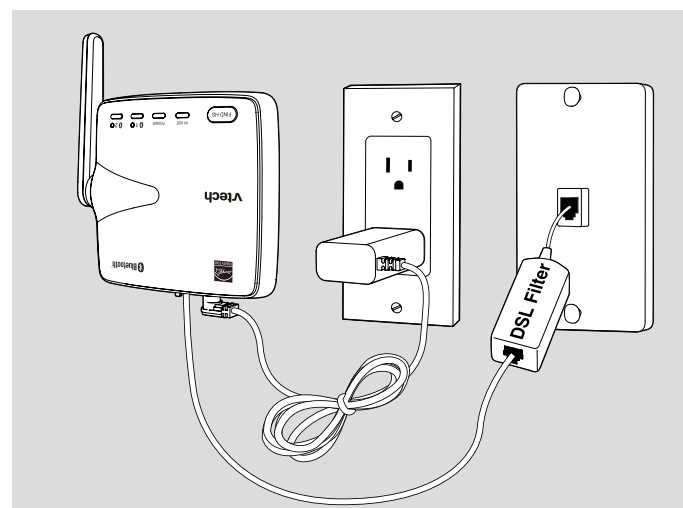
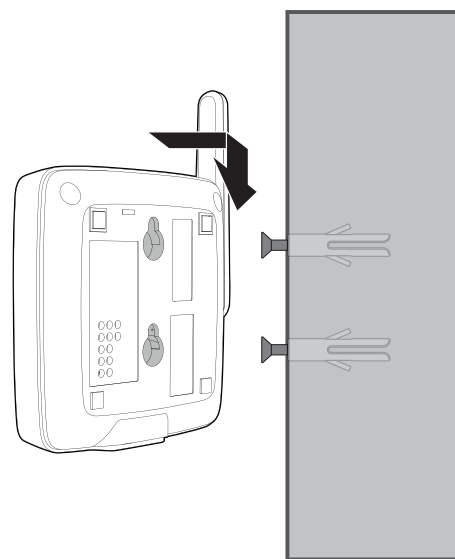
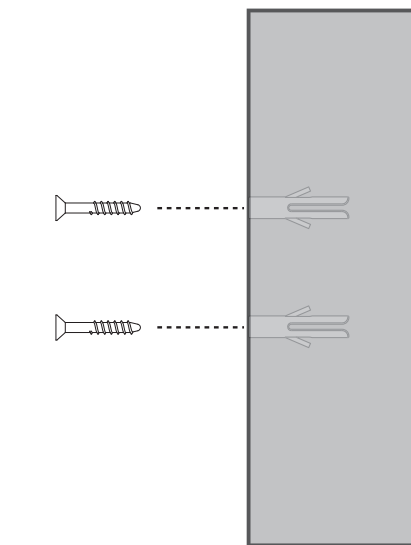
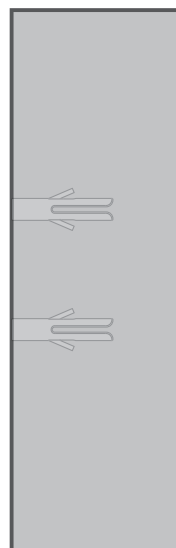

## Installation des piles

4. Branchez fermement le connecteur de la pile dans la prise située à l'intérieur du compartiment de la pile du combiné.

- Assurez-vous que l'étiquette de la pile **THIS SIDE UP** est orientée vers le haut, comme indiqué.

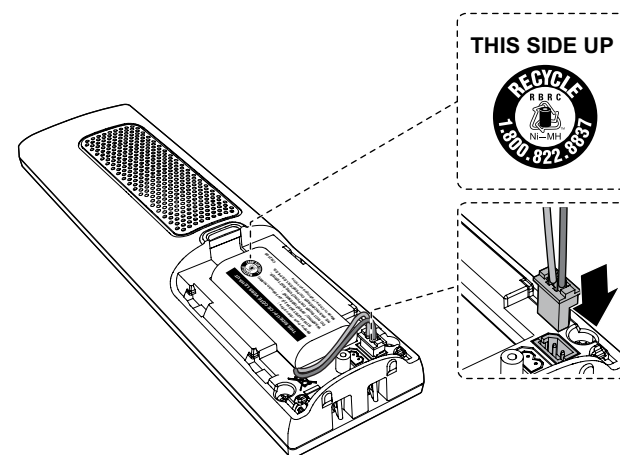

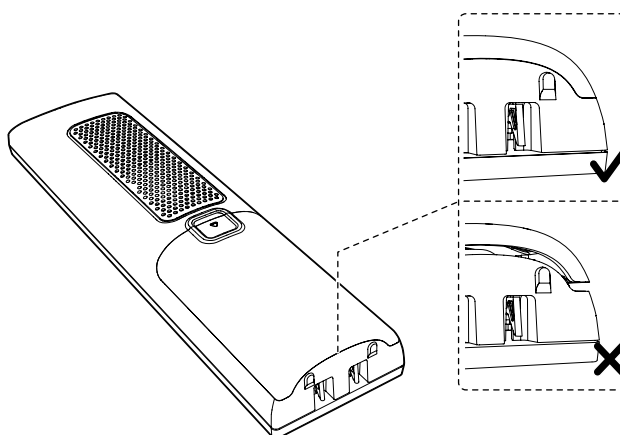
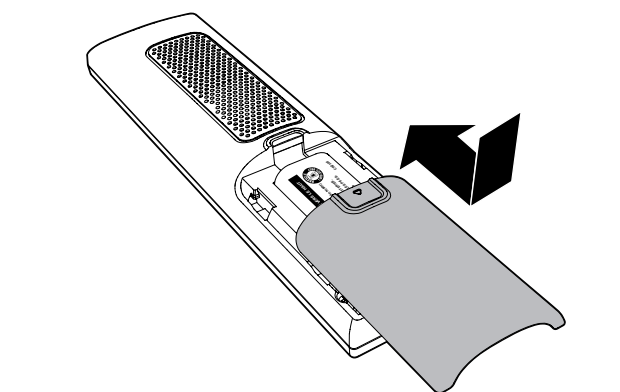

5. Alignez le couvercle à plat contre le compartiment à piles, puis faites-le glisser vers le haut jusqu'à ce qu'il s'enclenche.

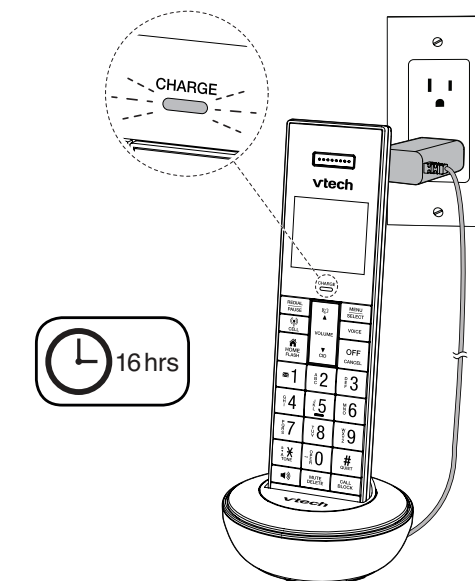

## Recharge de la pile



Le tableau suivant résume les indicateurs de la pile et les mesures à prendre.

Voyant de la pile	État de la pile	Action
<ul style="list-style-type: none"> <li>• L'écran est vide, ou affiche <b>Mette chargeur</b> et l'icône  clignote.</li> </ul>	<ul style="list-style-type: none"> <li>• La pile n'est pas ou très peu chargée. Le combiné ne peut pas être utilisé.</li> </ul>	<ul style="list-style-type: none"> <li>• Rechargez sans interruption (au moins 30 minutes).</li> </ul>
<ul style="list-style-type: none"> <li>• L'écran affiche <b>Pile faible</b> et l'icône  clignote.</li> </ul>	<ul style="list-style-type: none"> <li>• La pile est suffisamment chargée pour être utilisée pendant une courte période.</li> </ul>	<ul style="list-style-type: none"> <li>• Rechargez sans interruption (au moins 30 minutes).</li> </ul>
<ul style="list-style-type: none"> <li>• L'écran affiche <b>COMBINÉ X.</b></li> </ul>	<ul style="list-style-type: none"> <li>• La pile est rechargée.</li> </ul>	<ul style="list-style-type: none"> <li>• Pour que la pile reste chargée, placez-la dans le chargeur du combiné lorsque vous ne l'utilisez pas.</li> </ul>







Lorsqu'il est complètement rechargé, vous pouvez vous attendre aux performances suivantes :

<b>Fonctionnement</b>	• Durée de fonctionnement *
<b>Conversation (combiné sans fil)</b>	• 10 heures
<b>Mode d'attente</b>	• 5 jours

\* Les durées de fonctionnement varient en fonction de l'utilisation réelle et de l'âge de la pile.

### Vérifier le niveau de la pile

Après avoir installé la pile, vérifiez le niveau de la pile sur l'écran du combiné.

- L'écran est vide ou l'icône  clignote, la pile doit être rechargée. Allez à la section **Recharge de la pile** avant d'effectuer des réglages ou de faire fonctionner l'appareil.
- Si l'icône est , , ou , allez à la section **Réglage de la date et l'heure (avant l'utilisation)**, **Réglage du bloqueur d'appels intelligent par l'entremise du guide vocal (avant l'utilisation)** et **Réglage du répondeur téléphonique par l'entremise du guide vocal (avant l'utilisation)**.

## Vérifier la tonalité

Soulevez le combiné à cordon ou appuyez sur  **HOME/FLASH** du combiné sans fil. Si vous entendez la tonalité, l'installation aura été effectuée avec succès.

### Si vous n'entendez pas la tonalité

- S'assurer que les procédures d'installation sont correctement effectuées.
- Le combiné peut mettre une ou deux secondes à trouver le socle du téléphone et à produire une tonalité. Ce délai est normal. Attendez une seconde supplémentaire avant de composer le numéro.
- Si les suggestions précédentes ne fonctionnent pas, débranchez le cordon de la ligne téléphonique de votre téléphone et branchez le cordon de la ligne téléphonique sur un autre téléphone.
- S'il n'y a pas non plus de tonalité sur cet autre téléphone, il se peut que votre cordon téléphonique soit défectueux. Installez un nouveau cordon téléphonique.

- Si le changement de cordon téléphonique ne résout pas le problème, il se peut que la prise murale (ou le câblage de cette prise murale) soit défectueux. Essayez d'utiliser une autre prise murale pour connecter votre téléphone **LS6331/LS6331-2/LS6331-3/LS6331-4/LS6331-5** ou contactez votre opérateur téléphonique (des frais peuvent s'appliquer).

## Avant l'utilisation

### Réglage de la date et de l'heure (avant l'utilisation)

Après avoir installé votre téléphone ou l'avoir remis sous tension après une panne de courant et l'épuisement des piles, le combiné vous invite à régler la date et l'heure, et à configurer le système de blocage d'appels et de répondeur intelligent à l'aide d'un guide vocal.

### REMARQUE

- Veillez à régler correctement la date et l'heure, y compris l'année, sinon le répondeur n'annonce pas la bonne journée de la semaine pour vos messages enregistrés.
1. Utilisez les touches **(0-9)** pour entrer le jour (**JJ**), le mois (**MM**) et l'année (**AA**). Appuyez sur **MENU/SELECT**.
  2. Utilisez les touches **(0-9)** pour entrer l'heure (**HH**) et les minutes (**MM**). Appuyez sur **▼ CID** ou **▲**  pour choisir **AM** ou **PM**.
  3. Appuyez sur **MENU/SELECT** pour sauvegarder.

Après le réglage de la date et de l'heure, le combiné vous invitera à régler le bloqueur d'appels intelligent **Réglage du bloqueur d'appels intelligent par l'entremise du guide vocal (avant l'utilisation)**.

## ☀️ CONSEIL

- Pour sauter le réglage de la date et de l'heure, appuyez sur **OFF/CANCEL** du combiné.

### Réglage du bloqueur d'appels intelligent par l'entremise du guide vocal (avant l'utilisation)

Une fois le réglage de la date et de l'heure effectué ou ignoré, le combiné vous demandera si vous souhaitez configurer le bloqueur d'appels intelligent.

Cette fonction est un moyen simple et alternatif d'effectuer la configuration de base du bloqueur d'appels intelligent.

Vous pouvez suivre le guide vocal pour configurer votre système téléphonique de manière à ce qu'il vous permette de filtrer tous les appels entrants résidentiels.

1. Appuyez sur **MENU/SELECT** pour lancer la configuration du bloqueur d'appels intelligent via le guide vocal. Vous entendez l'invitation vocale *"Allô! Ce guide vocal vous aidera à configurer le bloqueur d'appels intelligent..."*
  - Pour sauter le réglage, appuyez sur **OFF/CANCEL** du combiné.

2. Configurez votre fonction de blocage d'appels intelligent en entrant les numéros désignés, comme indiqué dans le guide vocal.

Après avoir configuré le bloqueur d'appels intelligent, le combiné vous demandera si vous souhaitez configurer le **Réglage du répondeur téléphonique par l'entremise du guide vocal (avant l'utilisation)**.

### Réglage du répondeur téléphonique par l'entremise du guide vocal (avant l'utilisation)

Cette fonction vous aide à effectuer la configuration de base du répondeur. Vous pouvez suivre le guide vocal pour enregistrer votre propre message d'annonce, régler le nombre de sonneries et la tonalité d'alerte du message.

1. Appuyez sur **MENU/SELECT** pour lancer la configuration du répondeur via le guide vocal. Vous entendez l'invite vocale *"Ce guide vocal vous aidera à effectuer la configuration de base de votre répondeur téléphonique."*
  - Pour sauter le réglage, appuyez sur **OFF/CANCEL** du combiné.
2. Configurez votre répondeur en entrant les numéros désignés selon les instructions du guide vocal.

### Autre manière de configurer le bloqueur d'appels intelligent

1. Appuyez sur **CALL BLOCK** du combiné pour accéder au menu du bloqueur d'appels intelligent.

**-OU-**

Appuyez sur **MENU/SELECT** pour accéder au menu principal. Appuyez sur ▼ **CID** ou ▲  pour défiler jusqu'à **Bloc app intel**, et appuyez sur **MENU/SELECT**.

2. Appuyez sur ▼ **CID** ou ▲  pour défiler jusqu'à **Guide vocal**, et appuyez sur **MENU/SELECT**. Vous entendrez l'invitation vocale *"Allô! Ce guide vocal vous aidera à effectuer la configuration de base du bloqueur d'appels intelligent..."*

3. Configurez votre bloqueur d'appels intelligent en entrant les numéros désignés comme indiqué dans le guide vocal.

### REMARQUE

- Vous pouvez appuyer sur **OFF/CANCEL** du combiné pour quitter le guide vocal en tout temps.

## Méthode alternative de régler le répondeur téléphonique

1. Appuyez sur **MENU/SELECT** du combiné en mode de veille.
2. Appuyez sur ▼ **CID** ou ▲ pour défiler jusqu'à l'option **Répondeur**, et appuyez sur **MENU/SELECT**.
3. Appuyez sur ▼ **CID** ou ▲ pour défiler jusqu'à **Guide vocal**, et appuyez sur **MENU/SELECT**. Vous entendrez l'invitation vocale "Ce guide vocal vous aidera à effectuer la configuration de base de votre répondeur téléphonique."
4. Configurez votre répondeur en entrant les numéros désignés selon les instructions du guide vocal.

### REMARQUE

- Vous pouvez appuyer sur **OFF/CANCEL** du combiné pour quitter le guide vocale en tout temps.

## Survol

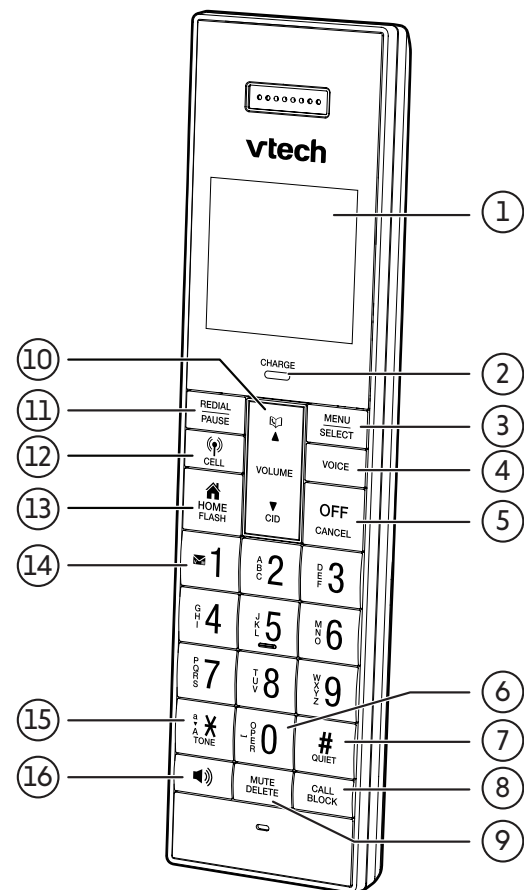

### Combiné



1	Affichage ACL
2	Voyant <b>CHARGE</b>
3	<b>MENU/SELECT</b> <ul style="list-style-type: none"> <li>• Afficher le menu.</li> <li>• Sélectionner un élément ou enregistrer une entrée ou un réglage dans le menu.</li> </ul>
4	<b>VOICE</b> <ul style="list-style-type: none"> <li>• Activez l'appli de commande vocale de l'un des dispositifs connectés lorsque le système est en veille. S'il n'y a pas d'appareil jumelé, le combiné vous demandera d'abord de <b>Jum. cell avant</b> pour vous rappeler l'activation de la commande vocale à distance.</li> </ul>

5	<b>OFF/CANCEL</b> <ul style="list-style-type: none"> <li>• Raccrocher un appel.</li> <li>• Retourner au menu précédent ou au mode veille sans effectuer de modifications.</li> <li>• Effacer des chiffres pendant la précomposition.</li> <li>• Mettre temporairement la sonnerie du combiné en sourdine pendant que le téléphone sonne.</li> <li>• Maintenez enfoncé pour effacer l'indicateur d'appel manqué lorsque le combiné n'est pas utilisé.</li> </ul>
6	<b>OPER 0</b> <ul style="list-style-type: none"> <li>• Saisir un caractère d'espacement lors de l'édition d'un texte.</li> </ul>
7	<b>QUIET #</b> <ul style="list-style-type: none"> <li>• Maintenez enfoncé pour régler et activer le mode SILENCIEUX, ou le désactiver.</li> <li>• Lors de la consultation d'une entrée du répertoire de l'appelant, appuyez sur à plusieurs reprises pour afficher d'autres options de composition.</li> </ul>
8	<b>CALL BLOCK</b> <ul style="list-style-type: none"> <li>• Bloquer l'appel entrant lorsque le téléphone sonne.</li> <li>• En cours d'appel, appuyez sur pour bloquer l'appel.</li> <li>• Afficher le menu du bloqueur d'appels intelligent lorsque le téléphone est inactif.</li> </ul>



9	<b>MUTE/DELETE</b> <ul style="list-style-type: none"> <li>• Mettre le microphone en sourdine pendant un appel.</li> <li>• Couper temporairement la sonnerie lorsque le combiné sonne.</li> <li>• Effacer une entrée individuelle lors de la consultation du répertoire d'identification de l'appelant, du répertoire téléphonique ou de la mémoire de recomposition.</li> <li>• Effacer des chiffres pendant la précomposition. Effacer le message en cours de lecture ou l'annonce enregistrée pendant la lecture du message ou du message d'annonce.</li> </ul>
10	<ul style="list-style-type: none"> <li>• Afficher les entrées du répertoire.</li> </ul>
10	<b>CID</b> <ul style="list-style-type: none"> <li>• Consulter le répertoire d'identification de l'appelant.</li> </ul>
10	<b>▲VOLUME/VOLUME▼</b> <ul style="list-style-type: none"> <li>• Déplacer le curseur vers la gauche ou la droite lors de la saisie de noms ou de chiffres.</li> <li>• Augmenter ou diminuer le volume d'écoute lors d'un appel, ou augmenter ou diminuer le volume de lecture des messages.</li> </ul>
11	<b>REDIAL/PAUSE</b> <ul style="list-style-type: none"> <li>• Déplacer le curseur vers la gauche ou la droite lors de la saisie de noms ou de chiffres.</li> <li>• Augmenter ou diminuer le volume d'écoute lors d'un appel, ou augmenter ou diminuer le volume de lecture des messages.</li> </ul>





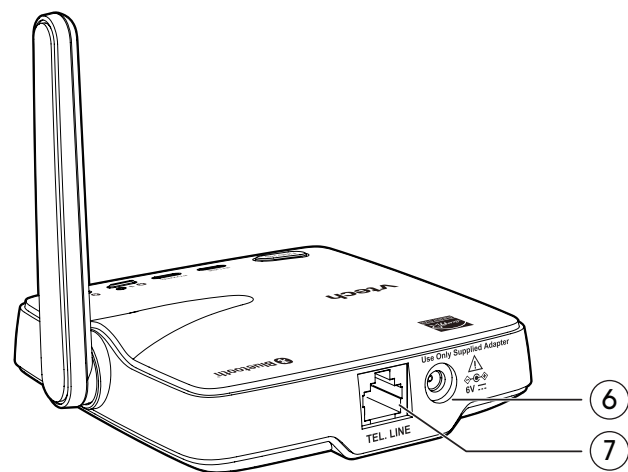
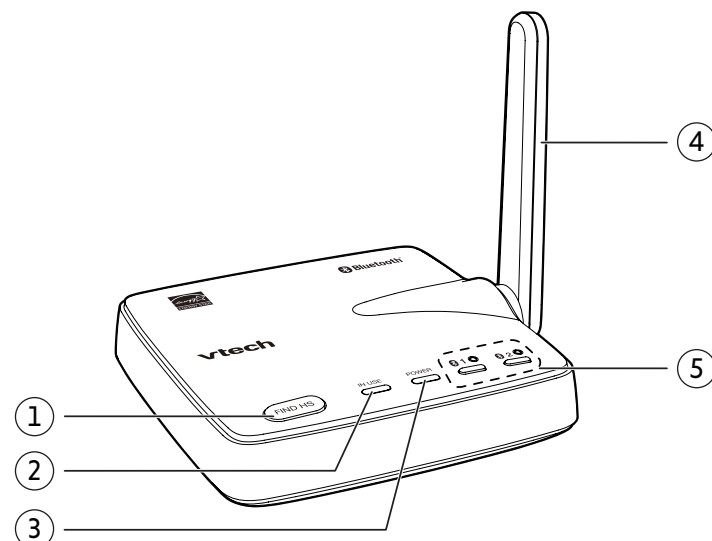

12	 <b>CELL</b>	<ul style="list-style-type: none"> <li>Faire ou répondre à un appel cellulaire.</li> <li>Répondez à un appel cellulaire entrant lorsque vous entendez une alerte d'appel en attente pendant un appel cellulaire.</li> <li>Rappelez l'appelant si le numéro de l'appelant est disponible lorsque vous consultez le répertoire d'identification de l'appelant.</li> </ul>
13	 <b>HOME/FLASH</b>	<ul style="list-style-type: none"> <li>Effectuer ou répondre à un appel à résidentiel.</li> <li>Répondez à un appel résidentiel entrant lorsque vous entendez une alerte d'appel en attente.</li> <li>Rappelez l'appelant si son numéro est disponible lorsque vous consultez le répertoire d'identification de l'appelant.</li> </ul>
14	 <b>1</b>	<ul style="list-style-type: none"> <li>Lors de la consultation d'une entrée du répertoire de l'appelant, appuyez sur à plusieurs reprises pour ajouter ou supprimer le 1 devant le numéro de téléphone avant de le composer ou de l'enregistrer dans le répertoire.</li> <li>Maintenez enfoncé pour régler ou composer le numéro d'accès à la messagerie vocale.</li> </ul>
15	<b>TONE X / a▶A</b>	<ul style="list-style-type: none"> <li>Passez temporairement à la composition par tonalité pendant un appel si vous disposez d'un service à impulsions.</li> <li>Passer de la lettre suivante à la majuscule ou à la minuscule lors de la saisie de noms.</li> </ul>



16		<ul style="list-style-type: none"> <li>Effectuer ou répondre à un appel résidentiel ou à un appel cellulaire à l'aide du haut-parleur.</li> <li>Activer ou désactiver le haut-parleur du combiné.</li> </ul>
----	--	--

### Socle du téléphone



1	<b>FIND HS</b>	<ul style="list-style-type: none"> <li>Envoyer un télé-signal à tous les combinés du système.</li> </ul>
2	<b>Voyant IN USE</b>	<ul style="list-style-type: none"> <li>Allumé lorsque le combiné est en cours d'utilisation, ou lorsque le socle téléphonique est en train d'enregistrer un combiné.</li> <li>Clignote en cas d'appel entrant, ou lorsqu'un autre téléphone partageant la même ligne est en cours d'utilisation.</li> <li>Clignote lentement lorsque le socle téléphonique désenregistre tous les combinés.</li> </ul>
3	<b>Voyant POWER</b>	<ul style="list-style-type: none"> <li>Allumé lorsque le socle du téléphone est connecté à l'alimentation électrique.</li> </ul>
4	<b>Antenne</b>	<ul style="list-style-type: none"> <li>Maintenez enfoncé pour jumeler un nouveau dispositif Bluetooth ou remplacer un périphérique Bluetooth.</li> <li>Appuyez sur pour connecter le dispositif Bluetooth jumelé.</li> <li>Le voyant est éteint lorsqu'aucun appareil Bluetooth n'est jumelé ou lorsque l'appareil jumelé n'est pas connecté.</li> <li>Le voyant s'allume lorsque la base du téléphone est jumelée et connectée à un appareil Bluetooth.</li> <li>Le voyant clignote lorsque la base du téléphone est en mode de jumelage.</li> </ul>
5	 1 (fente 1)  2 (fente 2)	
6	<b>Prise d'alimentation</b>	

7	<b>Prise de ligne téléphonique</b>	
<b>Affichage</b>		
		
1		<ul style="list-style-type: none"> <li>La pile du combiné est faible et doit être rechargée.</li> </ul>
2		<ul style="list-style-type: none"> <li>La pile du combiné est en cours de recharge.</li> </ul>
3		<ul style="list-style-type: none"> <li>La pile du combiné est complètement rechargée.</li> </ul>
4		<ul style="list-style-type: none"> <li>La sonnerie est hors fonction.</li> </ul>
5		<ul style="list-style-type: none"> <li>Nouveau message vocal reçu de votre fournisseur de services téléphoniques.</li> </ul>
6	<b>NEW</b>	<ul style="list-style-type: none"> <li>L'entrée que vous consultez est nouvelle dans le répertoire d'identification de l'appelant.</li> </ul>
7		<ul style="list-style-type: none"> <li>S'affiche lorsque la ligne d'accueil est en cours d'utilisation.</li> </ul>

8		<ul style="list-style-type: none"> <li>Le dispositif Bluetooth est jumelé et actif.</li> </ul>
9		<ul style="list-style-type: none"> <li>Dispositif Bluetooth/ Ligne cellulaire en cours d'utilisation.</li> </ul>
10	ECO	<ul style="list-style-type: none"> <li>Le mode ÉCO s'active automatiquement pour réduire la consommation d'énergie lorsque le combiné se trouve à portée du socle du téléphone.</li> </ul>

### Voyants du combiné

1	CHARGE	<ul style="list-style-type: none"> <li>Allumé lorsque le combiné est en cours de recharge sur le chargeur de combiné.</li> </ul>
2		<ul style="list-style-type: none"> <li>Activé lorsque le haut-parleur est en cours d'utilisation.</li> </ul>

### Portée de fonctionnement

Ce téléphone sans fil fonctionne avec la puissance maximale autorisée par la Commission fédérale des communications (FCC). Malgré cela, le combiné et la base du téléphone ne peuvent communiquer que sur une certaine distance qui peut varier en fonction de l'emplacement de la base du téléphone et du combiné, des conditions météorologiques et de l'agencement de votre domicile ou de votre bureau.

Lorsque le combiné est hors de portée, le combiné affiche **Hors portée ou pas alim. Socle**.

Si un appel est en cours alors que le combiné est hors de portée, il se peut qu'il ne sonne pas, ou s'il sonne, il se peut que l'appel ne soit pas bien connecté lorsque vous appuyez sur **HOME/FLASH**. Rapprochez-vous du socle et appuyez sur **HOME/FLASH** pour répondre à l'appel. Si le combiné se déplace hors de portée pendant une conversation téléphonique, il se peut qu'il y ait des interférences. Pour améliorer la réception, rapprochez-vous du socle du téléphone.

### Introduction à Bluetooth<sup>MD</sup>

Votre nouveau système téléphonique **LS6331/LS6331-2/LS6331-3/LS6331-4/LS6331-5** doté de la technologie Bluetooth sans fil possède les caractéristiques suivantes :

- Jumelez et connectez jusqu'à deux téléphones cellulaires Bluetooth au socle.
- Recevez des appels en utilisant votre service de téléphonie cellulaire avec votre socle ou les combinés du système.
- Télécharger les entrées du répertoire de votre téléphone cellulaire.

### INFORMATION IMPORTANTE

- Votre **LS6331/LS6331-2/LS6331-3/LS6331-4/LS6331-5** est compatible avec les dispositifs de la version Bluetooth 2.0 ou supérieur.
- Après avoir branché le socle du téléphone, attendez au moins 20 secondes avant de connecter un dispositif Bluetooth.
- Reportez-vous au guide de d'utilisation de votre téléphone cellulaire Bluetooth pour plus d'informations sur l'utilisation de la connectivité Bluetooth par ce dispositif.

La marque verbale et les logos Bluetooth<sup>MD</sup> sont la propriété de Bluetooth SIG, Inc. et toute utilisation de ces marques par Advanced American Telephones et sa société mère, VTech Holdings Limited, se fait sous licence. VTech Holdings Limited est membre de Bluetooth SIG, Inc. Les autres marques et noms commerciaux sont ceux de leurs propriétaires respectifs.

- La technologie sans fil Bluetooth fonctionne à courte portée (maximum d'environ 15 pi) du socle. La technologie sans fil Bluetooth fonctionne dans un rayon court (maximum d'environ 15 pi.) du socle.

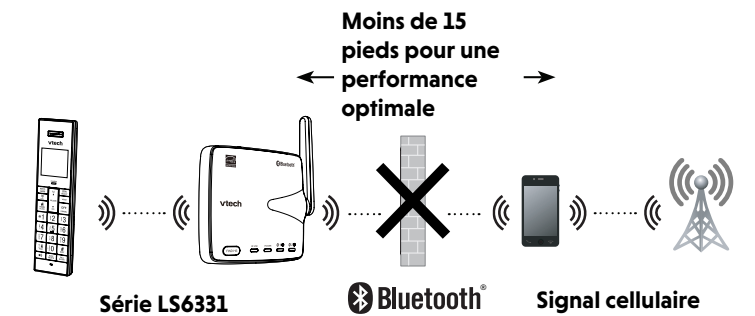

- Si la réception de votre dispositif Bluetooth est mauvaise dans votre maison, le **LS6331/LS6331-2/LS6331-3/LS6331-4/LS6331-5** ne peut pas améliorer la réception. Cependant, s'il y a un endroit dans votre maison où la réception est meilleure, vous pouvez laisser votre dispositif Bluetooth à cet endroit pendant que vous utilisez la ligne cellulaire du **LS6331/LS6331-2/LS6331-3/LS6331-4/LS6331-5**. Pour des performances optimales, le dispositif doit se trouver à moins de 15 pieds du socle.
- Si la qualité du son est médiocre, cela peut être dû à la distance entre votre dispositif Bluetooth et la base du téléphone. Pour améliorer la performance, placez votre dispositif plus près du socle (à moins de 15 pieds) et assurez-vous qu'il n'y a pas d'obstacles physiques tels qu'un grand meuble ou un mur épais entre les deux.

- Rechargez votre téléphone cellulaire lorsqu'il est connecté au socle. La pile de votre téléphone cellulaire se décharge plus rapidement lorsqu'il est connecté au socle via la technologie sans fil Bluetooth.
- Surveillez l'utilisation de votre téléphone cellulaire, car des minutes peuvent être déduites de votre forfait cellulaire pour la durée de tous les appels, selon les conditions de votre forfait.

Consultez la section **Réglages Bluetooth** pour apprendre à configurer votre dispositif Bluetooth. Consultez la section **Fonctionnement du téléphone** sur la façon de faire fonctionner vos dispositifs Bluetooth avec votre nouveau système téléphonique doté de la technologie sans fil Bluetooth.

### Glossaire de la terminologie

Voici quelques termes utilisés dans ce guide d'utilisation pour vous aider à vous familiariser avec l'utilisation de vos dispositifs Bluetooth et de votre nouveau système téléphonique VTech.

#### Emplacements actifs du dispositif



- La **Liste de dispositifs** dispose de deux emplacements actifs pour deux téléphones cellulaires. Pour pouvoir utiliser un dispositif Bluetooth lors d'un appel, celui-ci doit se trouver dans un emplacement actif et être connecté.

**Téléphone cellulaire Bluetooth** - se réfère à un téléphone cellulaire compatible avec la technologie Bluetooth.

Ligne **CELL** - La ligne téléphonique associée à votre service de téléphonie cellulaire. Appuyez sur  **CELL** de votre combiné pour utiliser la ligne cellulaire.

**Connecté** - Lorsque vous jumelez un dispositif Bluetooth à votre système téléphonique, celui-ci est placé dans un emplacement actif et automatiquement connecté. Lorsqu'un dispositif est connecté à **1** et/ou **2** s'affichera après  à l'écran du combiné. Si un dispositif perd sa connexion au socle, il doit être reconnecté avant de pouvoir l'utiliser avec le système téléphonique.

**Liste de dispositif** - La liste des dispositifs qui ont été jumelés au téléphone. Vous pouvez jumeler jusqu'à 2 téléphones cellulaires compatibles avec la technologie Bluetooth.

**Déconnecté** - Lorsque le(s) dispositif(s) e(s) est/sont déconnecté(s), <sup>1</sup> et/ou <sub>2</sub> n'est/ne sont pas affiché(s) à l'écran du combiné.

**Mode découvrable** - Avant de pouvoir jumeler un dispositif Bluetooth, celui-ci doit être réglé sur ce mode. Lors du couplage de votre téléphone cellulaire, le socle sera réglé sur ce mode. Selon le fabricant, ce mode est parfois appelé **Trouve-moi** ou **Visibilité**.

Ligne **HOME** - Votre ligne téléphonique conventionnelle. Sur votre système téléphonique, appuyez sur  **HOME/FLASH** sur le combiné pour utiliser la ligne résidentielle.

**Dispositifs jumelés** - Les téléphones cellulaires Bluetooth qui ont partagé les informations d'enregistrement avec le socle téléphonique. Au total, deux téléphones cellulaires compatibles Bluetooth peuvent être couplés au socle du téléphone. Cependant, seul un appareil jumelé peut communiquer avec le socle à la fois.

**Pairing** - parfois appelé **bonding** (liaison). Le processus de partage des informations d'enregistrement entre deux dispositifs Bluetooth. Votre téléphone cellulaire compatible Bluetooth doit d'abord être jumelé au socle du téléphone pour pouvoir être utilisé avec ce système téléphonique.

## Appli VTech Connect to Cell<sup>MC</sup>

Si vous utilisez des téléphones Android<sup>MD</sup> compatibles Bluetooth (OS 2.3 ou supérieur), vous pouvez étendre la flexibilité de votre système téléphonique en utilisant l'appli **Connect To Cell** gratuite.

**Connect to Cell** de VTech comprend **Caller ID manager** et **Alerts manager** qui vous aident à intégrer votre téléphone cellulaire à votre nouveau système téléphonique.

Pour en savoir plus ou télécharger cette appli via Google Play<sup>MD</sup> Store, rendez-vous à l'adresse suivante [https://www.vtechphones.com/app\\_connect\\_to\\_cell](https://www.vtechphones.com/app_connect_to_cell).



## Réglages Bluetooth

Pour utiliser un dispositif compatible Bluetooth avec votre **LS6331/LS6331-2/LS6331-3/LS6331-4/LS6331-5**, vous devez d'abord le jumeler et connecter au socle du téléphone. Les combinés du système téléphonique **LS6331/LS6331-2/LS6331-3/LS6331-4/LS6331-5** peuvent être utilisés pour faire des appels ou répondre à des appels sur la ligne cellulaire.

La technologie sans fil Bluetooth fonctionne à courte portée (jusqu'à 15 pieds). Lorsque vous jumelez un dispositif Bluetooth au socle du téléphone, gardez le dispositif à moins de 15 pieds du socle du téléphone pour une performance optimale.

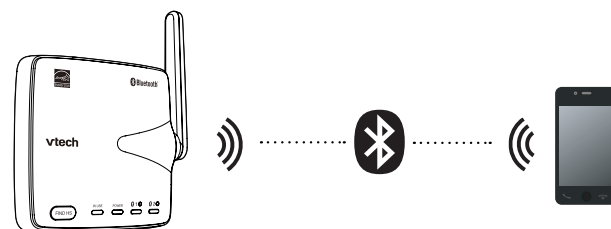





## Jumeler et connecter votre téléphone cellulaire compatible avec la technologie Bluetooth

Vous pouvez jumeler jusqu'à deux téléphones cellulaires au téléphone. Pour utiliser un dispositif jumelé, celui-ci doit être jumelé et connecté.

Avant de commencer, assurez-vous que vous disposez d'une couverture cellulaire et que votre téléphone cellulaire Bluetooth n'est pas connecté à un autre dispositif Bluetooth. Reportez-vous au guide d'utilisation de votre téléphone cellulaire pour savoir comment rechercher ou ajouter de nouveaux dispositifs Bluetooth.

### Jumeler et connecter un téléphone cellulaire compatible Bluetooth :





1. Choisissez l'emplacement du dispositif Bluetooth 1 ou 2. Maintenez enfoncé  1 ou  2 du socle pendant environ 4 secondes jusqu'à ce que le voyant de l'icône  1 ou  2 clignote.

- Si un téléphone cellulaire est déjà jumelé à l'emplacement, le téléphone cellulaire existant sera supprimé de la liste des dispositifs cellulaires.

2. Activez la fonction Bluetooth de votre téléphone cellulaire et recherchez ou ajoutez de nouveaux appareils. Une fois que votre téléphone cellulaire a trouvé votre téléphone (**DECT 6,0 de VTech**), appuyez sur la touche appropriée

de votre téléphone cellulaire pour continuer le processus de jumelage.

- Tous les téléphones cellulaires connectés au socle téléphonique sont temporairement déconnectés jusqu'à ce que le processus de jumelage soit terminé.

Lorsqu'un dispositif Bluetooth est jumelé et connecté avec succès au téléphone, l'icône d'état correspondante ( 1 ou  2) s'affiche de sur combiné. Le voyant du dispositif correspondant s'allumera sur le socle ( 1 (emplacement 1) ou  2 (emplacement 2) s'allumera.

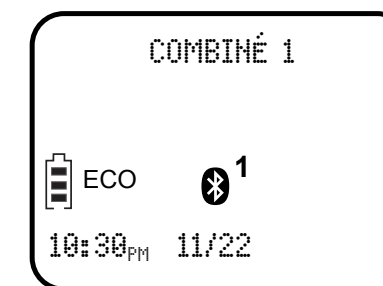

### REMARQUES

- Pour utiliser un téléphone cellulaire Bluetooth avec votre système téléphonique, vous devez d'abord jumeler et connecter votre téléphone cellulaire Bluetooth au socle du téléphone.
- Lorsque vous jumelez un téléphone cellulaire Bluetooth au socle du téléphone, placez votre téléphone cellulaire Bluetooth plus près du socle du téléphone afin de maintenir une force de signal suffisante.

- Le processus de jumelage peut durer jusqu'à une minute. Si le processus de jumelage échoue, réessayez.
- Les étapes du processus de jumelage peuvent varier d'un téléphone cellulaire à l'autre. Dans ce cas, suivez les instructions de votre téléphone cellulaire et de votre **LS6331/LS6331-2/LS6331-3/LS6331-4/LS6331-5** pour terminer le processus de jumelage.
- Si vous ne parvenez pas à jumeler votre téléphone cellulaire Bluetooth au socle du téléphone, essayez de désactiver la fonction Bluetooth des dispositifs voisins que votre téléphone cellulaire a précédemment jumelés.
- Reportez-vous au guide d'utilisation de votre téléphone cellulaire pour savoir comment rechercher ou ajouter un nouveau dispositif Bluetooth.

### Connexion automatique

Lorsqu'un dispositif actif se déplace dans la portée Bluetooth du socle téléphonique, ou est activé dans la portée, le socle téléphonique tente de se connecter au dispositif. Lorsque le dispositif se déplace hors de la portée, il est déconnecté. Votre dispositif peut émettre un son de connexion ou de déconnexion.







Un dispositif connecté peut également être déconnecté en :

- Désactiver le dispositif Bluetooth.
- Désactiver la fonction Bluetooth du dispositif.
- Le dispositif Bluetooth n'est pas à portée du socle du téléphone.

Le téléphone essaiera de se connecter automatiquement aux dispositifs qui se sont déconnectés dans les 60 minutes. Lorsque la connexion automatique est terminée, le voyant de l'emplacement du dispositif sélectionné s'éteint.

### Connexion à un dispositif jumelé

Si vous devez connecter manuellement votre téléphone cellulaire jumelé au socle :

1. Appuyez sur  1 ou  2 du socle lorsqu'il n'est pas en cours d'utilisation, son voyant clignotera.
2. Lorsque le téléphone cellulaire est connecté au socle, l'icône d'état correspondante ( 1 ou  2) s'affiche sur l'écran du combiné. Le voyant du dispositif correspondant ( 1 ou  2) s'allumera.

### Liste des dispositifs et connexion

Il est possible de jumeler jusqu'à deux dispositifs au socle. Tous les dispositifs jumelés sont affichés dans la liste des dispositifs. Pour utiliser un dispositif jumelé, celui-ci doit être connecté et se trouver dans un emplacement actif (**1:** ou **2:**) de la liste des dispositifs. Un seul dispositif actif peut être en cours d'appel à la fois.

#### REMARQUE

- Lors de la connexion d'un dispositif Bluetooth à la liste des dispositifs, tous les dispositifs connectés seront temporairement déconnectés jusqu'à ce que la procédure soit terminée. La reconnexion peut prendre jusqu'à deux minutes.

### Révision de la liste des dispositifs

Vous pouvez vérifier quels sont les dispositifs que vous avez jumelés au système téléphonique.

1. Appuyez sur **MENU/SELECT** sur le combiné lorsqu'il n'est pas utilisé pour accéder au menu principal.

2. Appuyez sur **▼CID** ou  pour mettre en surbrillance **Bluetooth**, appuyez sur **MENU/SELECT**.
3. Appuyez à nouveau sur **MENU/SELECT** pour sélectionner **Liste dispo..**

#### REMARQUE

- Lorsqu'un dispositif (**1:** ou **2:**) est affiché à l'écran du combiné, appuyez sur **MUTE/DELETE** pour le retirer du dispositif.

### Retirer un dispositif jumelé

Lorsque vous avez déjà deux dispositifs dans la liste des dispositifs et que vous souhaitez en ajouter un autre, vous devez d'abord en supprimer un de la liste. Vous ne pouvez jumeler que 2 téléphones cellulaires.

### Pour retirer un dispositif jumelé :

1. Appuyez sur **MENU/SELECT** sur le combiné lorsqu'il n'est pas utilisé pour accéder au menu principal.



2. Appuyez sur ▼CID ou ▲📖 pour mettre en surbrillance **Bluetooth**, appuyez sur **MENU/SELECT**.

3. Appuyez sur ▼CID ou ▲📖 pour mettre en surbrillance **Listedispo.**, appuyez sur **MENU/SELECT**.

4. Appuyez sur ▼CID ou ▲📖 pour mettre le dispositif désiré en surbrillance, appuyez sur **MUTE/DELETE**.

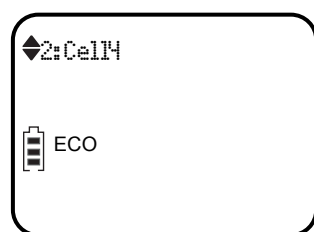
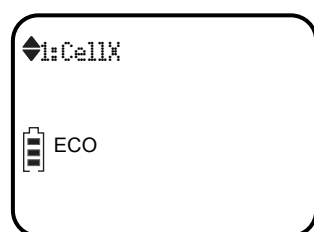

### Téléchargement du répertoire téléphonique du cellulaire

Vous pouvez télécharger les entrées du répertoire de votre téléphone cellulaire sur votre système téléphonique **LS 6331 / LS 6331-2 / LS 6331-3 / LS6331-4/LS6331-5** via la technologie sans fil Bluetooth. Chaque entrée téléchargée du répertoire du téléphone cellulaire est enregistrée dans le répertoire du téléphone avec un maximum de 30 chiffres pour chaque numéro de téléphone et de 15 caractères pour chaque nom.

Avant de télécharger un répertoire, assurez-vous que le téléphone cellulaire est jumelé, actif et connecté à votre système téléphonique. Placez votre téléphone cellulaire à côté du socle lorsque vous téléchargez un répertoire de téléphone cellulaire sur votre système téléphonique.

### Téléchargement de vos contacts de votre téléphone cellulaire Bluetooth :

1. Appuyez sur **MENU/SELECT** sur le combiné lorsqu'il n'est pas utilisé pour accéder au menu principal.

2. Appuyez sur ▼CID ou ▲📖 pour mettre en surbrillance **Bluetooth**, appuyez sur **MENU/SELECT**.

3. Appuyez sur ▼CID ou ▲📖 pour mettre en surbrillance **Téléch rép**, appuyez sur **MENU/SELECT**.

- Si vous avez deux dispositifs jumelés, le combiné affiche brièvement **Sél. dispositif** brièvement.

- Si aucun téléphone cellulaire n'est jumelé au système, le combiné affiche **Jum. cell avant** et retournera au menu précédent.

4. Appuyez sur ▼CID ou ▲📖 pour mettre un dispositif en surbrillance, appuyez sur **MENU/SELECT**.

- Si le dispositif sélectionné n'est pas disponible, le combiné revient au menu précédent.

Pendant le téléchargement, le combiné clignotera **Téléchargement...** Tous les autres combinés du système afficheront **Téléchargement...**

5. Lorsque le processus de téléchargement est terminé ou que la mémoire est pleine, le combiné affiche **Entrées ajout.: XXX**. Le combiné retournera au menu **Bluetooth**.

### REMARQUES

- Pour certains téléphones cellulaires, il se peut que vous deviez appuyer sur une touche de votre téléphone pour confirmer le téléchargement du répertoire.

- Certains téléphones cellulaires ne prennent pas en charge le téléchargement de la carte SIM. Dans ce cas, transférez d'abord les contacts de votre carte SIM vers la mémoire de votre téléphone cellulaire. Téléchargez ensuite à partir de la mémoire de votre téléphone cellulaire. Pour plus d'informations sur le transfert des contacts de votre carte SIM vers la mémoire de votre téléphone cellulaire, consultez le guide d'utilisation de votre téléphone cellulaire.

- Lorsque vous téléchargez le répertoire de votre téléphone cellulaire compatible Bluetooth, il se peut que certaines données ne soient pas transférées. Par exemple, si vous avez des numéros résidentiels, de téléphone cellulaire et de travail pour un contact particulier, les descriptions des trois catégories peuvent ne pas être transférées vers votre système téléphonique.

- Le système téléphonique supprime les doublons et les entrées contenant des symboles non reconnaissables. Par conséquent, le nombre d'entrées téléchargées à partir du répertoire de votre téléphone cellulaire peut être inférieur au nombre d'entrées en mémoire dans votre téléphone cellulaire.

## Commande vocale à distance

Si vous avez connecté un téléphone cellulaire au système téléphonique **LS 6331 / LS 6331-2 / LS 6331-3 / LS6331-4/LS6331-5**, vous pouvez activer l'appli de commande vocale (voice app) du téléphone cellulaire, telle que Siri<sup>MD</sup>, Google Now<sup>MC</sup> ou S Voice<sup>MD</sup>, à l'aide de votre combiné ou de votre socle téléphonique.

La fonction de commande vocale à distance fonctionne avec :

Appli contrôlée par la voix	Siri	Google Now	S Voice
Système d'exploitation (Versions supportées)	iOS (8 ou supérieur)	Android (4 ou supérieur)	Android (4 ou supérieur)

Avant d'utiliser la fonction de commande vocale à distance, assurez-vous d'avoir vérifié les points suivants :

- Votre téléphone cellulaire est jumelé et connecté à votre système téléphonique via Bluetooth.
- Aucune application Bluetooth ne fonctionne en arrière-plan de votre téléphone cellulaire.
- Placez votre téléphone cellulaire à côté du socle du téléphone.

Siri<sup>®</sup> est une marque déposée d'Apple Inc. Google Now<sup>MC</sup> est une marque de Google Inc.

S Voice<sup>MD</sup> est une marque déposée de Samsung Electronics Co, Ltd.

iOS est une marque commerciale ou une marque déposée de Cisco aux États-Unis et dans d'autres pays et est utilisée sous licence.

- Ne verrouillez pas l'écran de votre téléphone cellulaire ou définissez un code d'accès pour l'activation de l'appli vocale.
- Assurez-vous d'avoir activé ou de vous être connecté aux applis de votre téléphone cellulaire auxquelles vous enverrez vos commandes vocales, telles que le GPS, le courrier électronique et les comptes de réseaux sociaux.
- Le signal de données ou Wi-Fi de votre téléphone cellulaire est pleinement efficace et votre téléphone cellulaire peut se connecter à l'internet.
- Essayez d'activer l'appli vocale sur votre téléphone cellulaire pour vous assurer qu'elle est bien en place.

### Activer la commande vocale à distance sur le combiné

- Appuyez sur **VOICE** du combiné.

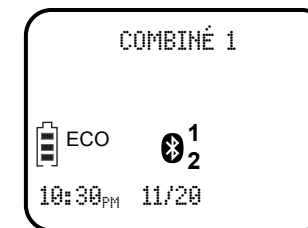

- Si vous avez connecté un téléphone cellulaire au téléphone, le combiné affiche directement le nom du dispositif du téléphone cellulaire connecté.
- Si vous avez connecté deux téléphones cellulaires au téléphone, le combiné affiche **Sél. dispositif**, suivi de la liste des noms des téléphones cellulaires connectés. Appuyez sur **▼CID**

ou **▲** pour mettre un dispositif en surbrillance, appuyez sur **MENU/SELECT**.

- Si aucun téléphone cellulaire n'est jumelé au système, le combiné affiche **Jum. cell avant** et retournera au menu précédent.
- Le combiné affiche alors l'icône de la commande vocale à distance (📞).
    - Si l'activation échoue, le combiné **Non disponible**. Lorsque l'écran revient en veille, essayez à nouveau l'étape 1.
  - Lorsque le combiné émet la tonalité de confirmation transmise par l'appli vocale du téléphone cellulaire, commencez à parler en direction du combiné et attendez le retour d'information. Répondez aux commentaires de l'appli vocale, si nécessaire.
    - Vous pouvez appuyer sur **🔊** sur le combiné pour désactiver le haut-parleur et écouter le retour d'information par l'intermédiaire de l'écouteur du combiné.

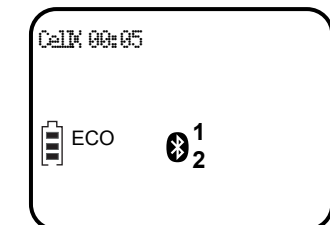

- Pour mettre fin à la session de commande vocale à distance en cours, appuyez sur **OFF/CANCEL** du combiné. Vous pouvez redémarrer en suivant les étapes 1 à 3 mentionnées ci-dessus.

## REMARQUES

- Une fois que vous avez activé la fonction de commande vocale à distance, vous utilisez l'appli vocale de votre téléphone cellulaire pour commander votre téléphone cellulaire.
- Veuillez consulter le guide d'utilisation du téléphone cellulaire et les rubriques d'aide de l'appli vocale pour connaître les commandes que vous pouvez utiliser et les éventuelles limitations de l'appli vocale.
- Certains fabricants de téléphones cellulaires ou opérateurs de réseau peuvent personnaliser le système d'exploitation du téléphone et implémenter leur propre appli vocale. Si vous souhaitez utiliser Google Now, vous devez le configurer manuellement en tant qu'appli vocale par défaut. Pour obtenir des instructions détaillées, reportez-vous au guide d'utilisation de votre téléphone cellulaire ou contactez le fabricant ou l'opérateur de votre téléphone cellulaire. Vous pouvez également vous rendre sur les "Forums produits Google" sur Internet et consulter les rubriques d'aide correspondantes.

- En raison des réglages de certains téléphones cellulaires et de certaines applis vocales, il se peut que votre téléphone cellulaire ne prenne pas en charge la fonction de commande vocale à distance. Contactez le fabricant de votre téléphone cellulaire ou votre opérateur réseau, ou consultez les rubriques d'aide de l'appli vocale si vous rencontrez des problèmes.
- Lors de l'activation de la commande vocale à distance, si votre téléphone cellulaire Android est équipé d'une appli vocale dédiée et de Google Now, il peut vous demander de sélectionner l'appli vocale à utiliser et de préciser si vous souhaitez l'utiliser une seule fois ou en permanence. Sélectionnez les options souhaitées. Si vous ne répondez pas à temps à l'invitation de votre téléphone cellulaire, l'écran du dispositif reviendra à l'état de veille et l'icône disparaîtra. Vous pouvez redémarrer en suivant les étapes 1 à 3 mentionnées ci-dessus.
- Si vous recevez un appel entrant d'une ligne fixe ou cellulaire alors que vous avez activé la commande vocale à distance sur un téléphone cellulaire connecté, l'opération de commande vocale à distance sera interrompue.
- La fonction peut être interrompue automatiquement par votre téléphone cellulaire. Par exemple, un appel cellulaire a été établi via la fonction de commande vocale à distance et l'appel vient de se terminer.
- Si vous devez appuyer sur des touches de composition (**0-9**, **TONE** ✕ ou **QUIET#**) pendant un appel cellulaire, veuillez passer l'appel en utilisant les lignes cellulaires de votre système téléphonique au lieu d'utiliser l'appli vocale via la fonction de commande vocale à distance (voir la section **Faire, répondre ou terminer un appel cellulaire**).

## Fonctionnement du téléphone

### Faire, répondre ou terminer un appel cellulaire

#### Faire un appel résidentiel



Appuyez sur  **HOME/FLASH** ou ) du combiné, et entre le numéro de téléphone.

#### Précomposer un appel résidentiel

Entrez le numéro de téléphone, appuyez sur  **HOME/FLASH** ou ) pour composer.

- Lorsque vous entrez des numéros de téléphone, appuyez sur **MUTE/DELETE** ou **OFF/CANCEL** pour faire des corrections.

#### Répondre à un appel résidentiel

Appuyez sur  **HOME/FLASH** ou ) ou sur n'importe quelle touche numérique (**0-9** ou **TONE** ✕ ou **QUIET#**).

#### Terminer un appel résidentiel

##### À l'aide d'un combiné sans fil



Appuyez sur **OFF/CANCEL** ou déposez le combiné sur le chargeur.

## REMARQUES

- L'écran affichera **App impossible** si la ligne est en cours d'utilisation.
- L'écran affiche le temps écoulé au fur et à mesure que vous parlez (en heures, minutes et secondes).
- Pendant la saisie de numéro, Maintenez enfoncé **REDIAL/PAUSE** pour insérer une pause dans la séquence de composition (un **P** apparaîtra).

## Faire, répondre ou terminer un appel cellulaire



### Faire un appel cellulaire

1. Appuyez sur  **CELL** du combiné, ensuite saisissez le numéro de téléphone. Le combiné affichera **Sél. dispositif**.
  - Si vous n'avez qu'un seul téléphone cellulaire connecté au socle, appuyez sur **MENU/SELECT** pour sélectionner le seul dispositif.
  - Si vous avez deux téléphones cellulaires connectés au téléphone, appuyez sur **▼CID** ou **▲** pour sélectionner un téléphone cellulaire et appuyez sur **MENU/SELECT**.
2. Entrez le numéro de téléphone, appuyez sur  **CELL** pour composer.

### Précomposer un appel cellulaire

1. Entrez le numéro de téléphone.
2. Appuyez sur  **CELL** pour composer.
  - Si un seul téléphone cellulaire est connecté au socle, il est automatiquement sélectionné pour effectuer des appels cellulaires.
  - Si vous avez connecté deux téléphones cellulaires au téléphone, le combiné affiche **Sél. dispositif**, suivi de la liste des noms des téléphones cellulaires connectés. Appuyez sur **▼CID** ou **▲** pour mettre en surbrillance le dispositif désiré, appuyez sur **MENU/SELECT**.
  - Pendant la saisie de numéros, appuyez sur **MUTE/DELETE** ou **OFF/CANCEL** pour faire des corrections.

### Répondre à un appel cellulaire

Appuyez sur  **CELL** ou , ou sur n'importe quelle touche de composition (**0-9** ou **TONE X** ou **QUIET#**).

### Terminer un appel cellulaire



Appuyez sur **OFF/CANCEL** ou déposez le combiné sur le chargeur.

## Visionner les options de Son composition

Les entrées du répertoire d'identification de l'appelant comportent 10 chiffres (l'indicatif régional plus le numéro à sept chiffres). Vous pouvez ajouter **1** devant le numéro de téléphone avant de le composer dans le répertoire ou de l'enregistrer dans le répertoire.

Lors de la consultation du répertoire d'identification de l'appelant, appuyez successivement sur **#** (dièse) ou **1** si vous devez ajouter ou retirer un **1** devant le numéro de téléphone avant de le composer ou de le sauvegarder dans le répertoire.

Lorsque le numéro est affiché dans le bon format de composition :

- Appuyez sur  **HOME/FLASH** ou  du combiné pour appeler le numéro.

### Utilisation du haut-parleur mains libres

#### Haut-parleur mains libres du combiné

Pendant un appel, appuyez sur  pour commuter entre le haut-parleur mains libres et l'utilisation normale du combiné.

Pour raccrocher, appuyez sur **OFF/CANCEL** ou retourner le combiné sur le chargeur.

### Commande du volume

#### Pour régler le volume d'écoute d'un combiné sans fil

Pendant un appel, appuyez sur **VOLUME▼** ou **VOLUME▲** pour régler le volume d'écoute.

## REMARQUES

- Les réglages du volume du combiné et du haut-parleur sont indépendants.
- Lorsque le volume atteint le réglage minimum ou maximum, vous entendez deux bips sonores.

## Mise en sourdine du microphone

Utilisez la fonction de sourdine pour désactiver le microphone. Vous pouvez entendre l'appelant, mais l'appelant ne peut pas vous entendre.

### Pour mettre un appel en sourdine

Pendant un appel, appuyez sur **MUTE/DELETE**. Le combiné affichera **Sourdine** jusqu'à ce que la fonction de sourdine soit désactivée.

### Terminer un appel en sourdine

Appuyez sur **MUTE/DELETE** sur le combiné et reprendre la conversation. L'écran du combiné affiche brièvement **Microphone E/F**.

La mise en sourdine est automatiquement annulée lorsque vous mettez fin à l'appel.

## Mise en sourdine temporaire de la sonnerie

Lorsque le téléphone sonne, vous pouvez temporairement mettre en sourdine la sonnerie du combiné sans couper la communication. L'appel suivant sonnera normalement au volume pré-réglé.

### Pour mettre en sourdine la sonnerie du combiné



Appuyez sur **OFF/CANCEL** ou **MUTE/DELETE** du combiné. Le combiné affichera **Sonn. Sourdine** et .

## Joindre un appel

### Joindre un appel en cours



Vous pouvez utiliser deux combinés sans fil à la fois pour un appel extérieur. Un autre combiné peut vous rejoindre lors d'un appel domestique ou cellulaire. L'appel se poursuit jusqu'à ce que tous les interlocuteurs aient raccroché.

### Pour joindre un appel à l'aide du combiné sans fil

- Lorsqu'un combiné est déjà en cours d'appel, appuyez sur  **HOME/FLASH** ou  d'un autre combiné pour joindre l'appel.
- Appuyez sur **OFF/CANCEL** ou déposez le combiné sur le chargeur pour quitter l'appel. L'appel se poursuivra jusqu'à ce que les deux dispositifs aient raccroché.

## Appel en attente sur la ligne résidentielle

Si vous êtes abonné au service d'appel en attente de votre fournisseur de services téléphoniques et que quelqu'un vous appelle alors que vous êtes déjà en communication sur la ligne résidentielle, l'icône  clignote et vous entendrez une tonalité d'alerte.

1. Appuyez sur  **HOME/FLASH** du combiné pour mettre l'appel en cours en attente et répondre au nouvel appel.
2. Appuyez sur  **HOME/FLASH** du combiné en tout temps pour permuter entre les appels.

Si vous êtes également abonné au service d'identification de l'appelant, il vous permettra de voir le nom et le numéro de téléphone de l'appelant pendant l'appel en attente. Il peut être nécessaire de modifier votre service téléphonique pour utiliser cette fonction. Il peut être nécessaire de modifier votre service téléphonique pour utiliser cette fonction :



- Vous disposez à la fois du service d'identification de l'appelant et du service d'appel en attente, mais en tant que services distincts (il se peut que vous deviez combiner ces services);

- Vous ne disposez que du service d'identification de l'appelant ou du service d'appel en attente; ou
- Vous n'êtes pas abonné aux services d'identification de l'appelant ou de mise en attente de l'appel.

Les services d'identification de l'appelant sont offerts en abonnement. En outre, les services peuvent ne pas être disponibles dans toutes les régions.

## Appel en attente sur la ligne cellulaire

Si vous êtes abonné au service d'appel en attente de votre fournisseur de services de téléphonie cellulaire et que quelqu'un vous appelle alors que vous êtes déjà en communication sur la ligne cellulaire, l'icône , du combiné clignote, et vous entendez un bip.

1. Appuyez sur  **CELL** du combiné pour mettre l'appel en cours en attente et répondre au nouvel appel.
2. Appuyez sur  **CELL** du combiné en tout temps pour permuter entre les appels.



### REMARQUES

- Si la fonction du bloqueur d'appels intelligent est activée et en mode filtrage, et que vous recevez un appel cellulaire en attente :

- Si vous avez déjà pris un appel résidentiel filtré, le téléphone vérifie si le numéro de l'appel en attente se trouve dans la liste de blocage. Si c'est le cas, le téléphone affiche **Appel bloqué** et rejette l'appel.
- Si le téléphone filtre un appel résidentiel, l'appel en attente sera ignoré et enregistré comme appel manqué dans le répertoire d'identification de l'appelant.
- La fonction de filtrage du bloqueur d'appels intelligent ne s'applique qu'aux appels résidentiels.



## Répondre à un appel entrant en cours d'appel sur la ligne résidentielle

Si vous êtes en cours d'appel sur la ligne résidentielle et que vous recevez un appel cellulaire entrant, vous entendez un bip et l'écran s'affiche sur le combiné. Tous les autres combinés sonnent.

- Pour répondre à l'appel cellulaire entrant, appuyez sur  **CELL**. L'appel résidentiel sera automatiquement mis en attente.
- Pour terminer l'appel cellulaire, appuyez sur **OFF/CANCEL**. L'appel résidentiel sera toujours en attente.
- Pour reprendre l'appel résidentiel en attente, appuyez sur  **HOME/FLASH**.

## Répondre à un appel résidentiel entrant pendant un appel cellulaire

Si vous êtes en communication cellulaire et que vous recevez un appel résidentiel entrant, vous entendez un bip et l'icône  s'affiche sur le combiné. Tous les autres combinés sonnent.

- Pour répondre à l'appel résidentiel entrant, appuyez sur  **HOME/FLASH**. L'appel cellulaire sera mis automatiquement en attente.
- Pour terminer l'appel résidentiel, appuyez sur **OFF/CANCEL**. L'appel cellulaire sera toujours en attente.
- Pour reprendre l'appel cellulaire en attente, appuyez sur  **CELL**.



## Interphone



Utilisez la fonction d'interphone pour les conversations entre deux dispositifs.

### REMARQUES

- Votre socle téléphonique peut prendre en charge jusqu'à cinq combinés. Vous pouvez acheter des combinés auxiliaires (**LS6300**) pour ce socle téléphonique.
- Vous pouvez utiliser quatre dispositifs sur deux paires d'appels interphone. Par exemple, lorsque quatre combinés sont utilisés pour deux paires d'appels interphone, utilisez le cinquième combiné pour un appel extérieur.

### Faire un appel interphone avec un combiné sans fil

1. Appuyez sur **MENU/SELECT** en mode de veille pour accéder au menu principal.
2. Appuyez sur  **CID** ou   pour mettre en surbrillance **Interphone**, appuyez sur **MENU/SELECT**.
  - Si vous avez deux combinés ou plus, votre combiné affiche **Interphone à:**. Appuyez sur **1-5** pour le **COMBINÉ 1** au **COMBINÉ 5**. Votre combiné affichera **Appelle comb X**. Le combiné destinataire sonnera et affichera **Comb Appelle**.

3. Pour répondre à l'appel interphone, appuyez sur  **HOME/FLASH**,  **CELL** ou  du combiné destinataire. Les deux combinés afficheront **Interphone**.

4. Pour terminer l'appel interphone sur un des combinés, un des interlocuteurs appuie sur **OFF/CANCEL**, ou déposez le combiné sur le chargeur.

### REMARQUES

- Pour annuler l'appel interphone avant qu'il ait été répondu, appuyez sur **OFF/CANCEL**.
- Appuyez sur **OFF/CANCEL** ou **MUTE/DELETE** du combiné sans fil pour mettre l'appel interphone temporairement en sourdine.
- Si le combiné de destination ne répond pas à l'appel interphone dans les 100 secondes, s'il accède au répondeur, s'il est en communication ou hors de portée, le combiné d'origine affiche **App impossible** et retourne en mode veille.
- S'il y a un appel entrant pendant que le combiné d'origine affiche **Appelle comb X**, la demande d'interphone est interrompue et l'écran affiche **Appel entrant**.

## Répondre à un appel entrant pendant un appel interphone

Si vous recevez un appel résidentiel entrant pendant un appel interphone, une tonalité d'alerte est émise. L'icône 🏠 clignotera sur les combinés et les données d'identification de l'appelant seront affichées.

### Pour répondre à un appel résidentiel entrant pendant un appel interphone :

- Appuyez sur 🏠 **HOME/FLASH** du combiné sans fil, l'appel interphone se terminera automatiquement.
- Appuyez sur **OFF/CANCEL** pour terminer l'appel interphone. Le téléphone continuera à sonner. Appuyez sur 🏠 **HOME/FLASH**.
- Pour terminer l'appel interphone sans répondre à l'appel extérieur, appuyez sur **OFF/CANCEL**. L'appel interphone se terminera et le téléphone continuera à sonner.

## Transférer un appel avec l'interphone

Utilisez la fonction d'appel interphone pour transférer un appel extérieur à un autre combiné du système.

### 1. Pendant un appel, appuyez sur **MENU/SELECT**.

- Si vous avez deux combinés ou plus, votre combiné affiche **Interphone à:**. Appuyez sur **1-5** pour le **COMBINÉ 1** au **COMBINÉ 5**. L'appel extérieur sera mis en attente et votre combiné affichera **Appelle comb X**.

Le combiné destinataire sonnera et son écran affichera **Comb Appelle**.

### 2. Pour répondre à l'appel interphone sur le combiné destinataire, appuyez sur 🏠 **HOME/FLASH**, 📶 **CELL** ou 🔊 du combiné destinataire. L'appel extérieur sera toujours en attente et les deux combinés afficheront **Interphone**. Vous pouvez maintenant avoir une conversation privée avec le combiné de destination.

### 3. Pour cet appel interphone, vous disposez des options suivantes :

- Vous pouvez laisser le combiné de destination vous rejoindre sur l'appel extérieur dans une conversation à trois voies. Appuyez sur 🏠 **HOME/FLASH** du combiné original ou du combiné destinataire.

- Vous pouvez transférer l'appel. Appuyez sur **OFF/CANCEL**, ou déposez le combiné sur le chargeur. Votre combiné affichera **Ligne utilisée**. Le combiné destinataire est connecté à l'appel extérieur.
- L'appelé peut mettre fin à l'appel interphone en appuyant sur **OFF/CANCEL**, ou en replaçant l'autre combiné sur le socle téléphonique ou sur le chargeur. L'appel extérieur se poursuit avec le combiné d'origine.

## Recherche du combiné

### Télé-signal / recherche du combiné

#### ⚠ **MISES EN GARDE**

- Ne pas maintenir enfoncé **FIND HS** pendant plus de quatre secondes. Ceci pourrait annuler l'initialisation des combinés.
- Si le combiné affiche **Enreg. combiné.....** et **...voir guide**, consultez la section **Ajout et initialisation d'un combiné** pour initialiser un combiné avec le socle du téléphone.

Cette fonction vous aide à trouver tous les combinés du système.

### Initier un télé-signal :

- Appuyez sur **FIND HS** du socle lorsqu'il n'est pas en cours d'utilisation. Tous les combinés en veille afficheront **\*\* Télé-signal \*\***.

### Pour terminer un télé-signal :

- Appuyez à nouveau sur **FIND HS** du socle.

#### **-OU-**

- Appuyez sur 🏠 **HOME/FLASH**, 📶 **CELL**, **OFF/CANCEL**, 🔊 ou sur n'importe quelle touche de composition du combiné.

#### **-OU-**

- Déposez le combiné sur le chargeur.

## REMARQUES

- Si you appuyez sur **MUTE/DELETE** sur un combiné, la sonnerie de ce combiné est mise en sourdine, mais la tonalité de recherche de personnes est maintenue sur les autres combinés.
- Si un combiné accède au répondeur, est en communication (appel interphone ou appel extérieur) ou est hors de portée, ce combiné n'émet pas de bip lorsqu'il est appelé.
- Vous ne pouvez pas utiliser la fonction de recherche de combiné lorsque le socle téléphonique diffuse des messages ou que le répondeur est accessible à distance.

## Utilisation du menu du téléphone

1. Appuyez sur **MENU/SELECT** en mode de veille (lorsque le téléphone n'est pas en cours d'utilisation) pour accéder au menu principal.
2. Appuyez sur ▼ **CID** ou ▲  pour défiler à travers les options du menu.
3. Appuyez sur **MENU/SELECT** pour sélectionner l'option en surbrillance.  
**-OU-**  
Appuyez sur **OFF/CANCEL** pour annuler une opération, reculer au menu précédent, ou maintenez enfoncé pour quitter le menu affiché complètement.

## Répertoire téléphonique

### Répertoire téléphonique | Entrée du répertoire téléphonique

Le répertoire téléphonique peut contenir jusqu'à 1 000 entrées, qui sont partagées par tous les combinés. Chaque entrée peut être composée d'un numéro de téléphone de 30 chiffres maximum et d'un nom de 15 caractères maximum.

Les ajouts, suppressions ou modifications effectués sur un combiné seront répercutés sur les autres combinés.

Si le numéro de téléphone dans le répertoire téléphonique dépasse 15 chiffres, un tiret apparaît après le 14<sup>e</sup> chiffre et les chiffres restants sont affichés en commençant par un tiret, en alternance.

## REMARQUES

- Un seul combiné peut consulter le répertoire à la fois. Si un autre combiné tente d'entrer dans le répertoire, l'écran affiche **Non disponible**.
- Lorsqu'il n'y a pas d'enregistrements dans le répertoire téléphonique, l'écran affiche **Liste vide**.

- Lorsque vous tentez d'enregistrer un numéro déjà en mémoire dans le répertoire, l'écran affiche **Numéro répété**.
- Lorsque le bloqueur d'appels intelligent est activé, les appels dont les numéros sont enregistrés dans le répertoire sont transmis et sonnent sur votre téléphone. Si un numéro enregistré dans le répertoire est également enregistré dans la liste de blocage, les appels provenant de ce numéro seront bloqués.

### Ajouter une entrée du répertoire téléphonique

1. Entrez le numéro de téléphone lorsque le téléphone n'est pas en cours d'utilisation. Appuyez sur **MENU/SELECT**, et allez à l'étape 3.  
**-OU-**  
Appuyez sur **MENU/SELECT** lorsque le téléphone n'est pas en cours d'utilisation.
2. Appuyez sur ▼ **CID** ou ▲  pour mettre en surbrillance **Répertoire**, appuyez sur **MENU/SELECT**.
3. Appuyez à nouveau sur **MENU/SELECT** pour choisir **Aj nouv entrée**.
4. L'écran affichera **Entrer numéro**. Utilisez les touches de composition pour entrer le numéro de téléphone (jusqu'à 30 chiffres).



- Appuyez sur ▼ **CID** ou ▲  pour déplacer le curseur vers la gauche ou la droite.
- Appuyez sur **MUTE/DELETE** pour effacer un chiffre.
- Maintenez enfoncé MUTE/DELETE pour effacer tous les chiffres.
- Maintenez enfoncé REDIAL/PAUSE pour insérer une pause de 3 secondes dans la séquence de composition (un **P** apparaîtra).



**-OU-**

Appuyez sur **REDIAL/PAUSE** pour copier un numéro de la liste de recomposition. Appuyez sur ▼ **CID** ou ▲ , ou appuyez successivement sur **REDIAL/PAUSE** pour localiser le numéro désiré. Appuyez sur **MENU/SELECT** pour copier le numéro affiché.



5. Appuyez sur **MENU/SELECT** pour procéder à la saisie du nom.
  - L'écran affichera **Entrer nom**.
6. Utilisez les touches de composition pour entrer un nom (jusqu'à 15 caractères) lorsque vous y êtes invité.
  - Appuyez successivement sur une touche jusqu'à ce que le caractère souhaité apparaisse à l'écran.
  - Appuyez sur ▼ **CID** ou ▲  pour déplacer le curseur vers la gauche ou la droite.
  - Appuyez sur **0** pour ajouter un espace.
  - Appuyez sur **MUTE/DELETE** pour effacer un caractère.

- Maintenez enfoncé MUTE/DELETE pour effacer tous les caractères.
  - Appuyez sur **0** pour ajouter un espace pour la saisie des noms seulement).
  - Appuyez sur **tone X** pour changer la prochaine lettre en majuscule ou en minuscule.
7. Appuyez sur **MENU/SELECT** pour entrer en mémoire votre nouvelle entrée du répertoire téléphonique.

#### Révision des entrées du répertoire téléphonique

1. Appuyez sur ▲  lorsque le téléphone n'est pas en cours d'utilisation.
  - L'écran affichera la première entrée du répertoire téléphonique.
2. Appuyez sur ▼ **CID** ou ▲  pour défiler à travers le répertoire téléphonique ou utilisez les touches de composition pour commencer une recherche d'un nom.



**-OU-**

1. Appuyez sur **MENU/SELECT** lorsqu'en mode de veille.
2. Appuyez sur ▼ **CID** ou ▲  pour défiler jusqu'à **Répertoire**, appuyez sur **MENU/SELECT**.
3. Appuyez sur ▼ **CID** ou ▲  pour défiler jusqu'à **Réviser**, appuyez sur **MENU/SELECT**.
  - L'écran affichera la première entrée du répertoire téléphonique.

4. Appuyez sur ▼ **CID** ou ▲  pour défiler à travers le répertoire téléphonique.
  - Les entrées apparaissent dans l'ordre alphabétique avec la première lettre du nom.

#### Composition une entrée du répertoire téléphonique

Vous pouvez composer une entrée du répertoire sur une ligne résidentielle ou cellulaire.

1. Recherche de l'entrée désirée dans le répertoire téléphonique (voir la section **Révision des entrées du répertoire téléphonique** ou **Recherche alphabétique**).
2. Lorsque le numéro affiché est dans le bon format : Appuyez sur  **HOME/FLASH** ou  pour composer le numéro de la ligne résidentielle.
 

**-OU-**

 Appuyez sur  **CELL** pour composer à l'aide de la ligne cellulaire.

#### Édition une entrée du répertoire téléphonique

1. Pendant la révision d'une entrée du répertoire téléphonique, appuyez sur **MENU/SELECT**.
2. Utilisez les touches de composition pour éditer le numéro de téléphone, appuyez sur **MENU/SELECT**.

3. Utilisez les touches de composition pour éditer le le nom, et appuyez sur **MENU/SELECT** pour sauvegarder. Vous entendrez une tonalité de confirmation.



#### Suppression une entrée du répertoire téléphonique

1. Pendant la révision d'une entrée du répertoire téléphonique (voir la section **Révision des entrées du répertoire téléphonique** ou **Recherche alphabétique**), appuyez sur **MUTE/DELETE**.
  - L'écran affichera **Effacer entrée?**.
2. Appuyez sur **MENU/SELECT** pour supprimer l'entrée du répertoire téléphonique.
  - Le combiné affichera **Effacement...** et vous entendrez une tonalité de confirmation.

#### REMARQUE

- Une fois supprimée, vous ne pourrez récupérer l'entrée.

#### Suppression toutes les entrées du répertoire téléphonique

1. Appuyez sur **MENU/SELECT** lorsqu'en mode de veille.
2. Appuyez sur ▼ **CID** ou ▲  pour défiler jusqu'à **Répertoire**, appuyez sur **MENU/SELECT**.
3. Appuyez sur ▼ **CID** ou ▲  pour défiler jusqu'à **Effacer tout**, appuyez sur **MENU/SELECT**.

- Le combiné affichera **Effacer tout?**. Appuyez sur **MENU/SELECT** pour confirmer. Le combiné affichera **Effacement...** Vous entendrez une tonalité de confirmation.

### 5. Recherche alphabétique

Vous pouvez utiliser la recherche améliorée à 3 caractères pour trouver vos contacts rapidement et efficacement.

- Appuyez sur ▲📖 lorsque le combiné est en mode de veille.
- Lorsque l'entrée apparaît, utilisez les touches de composition (0-9) pour commencer une recherche alphabétique du nom.
  - Le répertoire téléphonique affiche le premier nom commençant par la première lettre associée à la touche de composition, c'est-à-dire s'il existe une entrée dans le répertoire qui commence par cette lettre.
  - Appuyez sur ▼ **CID** ou ▲📖 pour défiler à travers les entrées commençant par cette lettre.
- Pour voir d'autres noms commençant par les lettres de la même touche de composition, continuez à appuyer sur la touche jusqu'à ce que la lettre souhaitée soit affichée.
  - Les noms apparaissent dans l'ordre alphabétique.

Par exemple, si vous avez les noms Jennifer, Jessie, Kevin et Linda dans votre répertoire téléphonique :

- Si vous appuyez une fois sur **5 (JKL)**, **J** et Jennifer seront affichés.
- Si vous appuyez une fois sur **5 (JKL)**, **J** apparaîtra. Appuyez sur ▼. **Jessie** apparaîtra.
- Si vous appuyez deux fois sur **5 (JKL)**, **K** et **Kevin** apparaîtront.
- Si vous appuyez trois fois sur **5 (JKL)**, **L** et **Linda** apparaîtront.
- Si vous appuyez quatre fois sur **5 (JKL)**, **5** apparaîtra.
- Si vous appuyez cinq fois sur **5 (JKL)**, **J** apparaîtra et **Jennifer** apparaîtra à nouveau.

### REMARQUE

- Si vous appuyez sur une touche de composition (0-9) qu'aucun nom ne commence par une lettre de cette touche, le répertoire affiche l'entrée qui correspond à la lettre suivante dans le répertoire.

## Liste de recomposition

Chaque combiné mémorise les 10 derniers numéros de téléphone composés. Les entrées sont affichées dans l'ordre chronologique inverse. Lorsqu'il y a déjà 10 entrées, l'entrée la plus ancienne est supprimée pour faire place à la nouvelle entrée.

### Révision d'une entrée de la liste de recomposition

- Appuyez sur **REDIAL/PAUSE** en mode de veille.
- Appuyez successivement sur ▲📖, ▼ **CID** ou **REDIAL/PAUSE** pour naviguer jusqu'à ce que le numéro souhaité s'affiche. Le combiné émet deux bips à la fin de la liste.
- Appuyez sur **OFF/CANCEL** pour quitter.

### Composition un numéro de la liste de recomposition

- Appuyez sur **REDIAL/PAUSE** pour accéder à la liste de recomposition.
- Appuyez successivement sur ▲📖, ▼ **CID** ou **REDIAL/PAUSE** pour naviguer jusqu'à l'entrée désirée.
- Appuyez sur 🏠 **HOME/FLASH** ou 📞 pour composer à l'aide de la ligne résidentielle, ou appuyez sur 📶 **CELL** pour composer à l'aide de la ligne cellulaire.

## -OU-

- Appuyez sur 🏠 **HOME/FLASH** ou 📞 pour répondre à la ligne résidentielle, ou appuyez sur 📶 **CELL** pour répondre à l'appel sur la ligne cellulaire.
- Appuyez sur **REDIAL/PAUSE** pour accéder à la liste de recomposition.
- Appuyez successivement sur ▲📖, ▼ **CID** ou **REDIAL/PAUSE** pour défiler jusqu'à l'entrée affichée.
- Appuyez sur **MENU/SELECT** pour composer le numéro affiché.

### Sauvegarde d'une entrée de recomposition dans le répertoire téléphonique

- Appuyez sur **REDIAL/PAUSE** en mode de veille.
- Appuyez successivement sur ▲📖, ▼ **CID** ou **REDIAL/PAUSE** pour défiler jusqu'au numéro désiré.
- Appuyez deux fois sur **MENU/SELECT**.
- L'écran affichera **Entrer numéro**. Utilisez les touches de composition pour éditer le numéro, si nécessaire.
  - Appuyez sur ▼ **CID** ou ▲📖 pour déplacer le curseur vers la gauche ou la droite.
  - Appuyez sur **MUTE/DELETE** pour effacer un chiffre.

- Maintenez enfoncé **MUTE/DELETE** pour effacer tous les chiffres.
  - Maintenez enfoncé **REDIAL/PAUSE** pour insérer une pause de 3 secondes dans la séquence de composition (un **P** apparaîtra).
- Appuyez sur **MENU/SELECT**.
  - L'écran affichera **Entrer nom**. Utilisez les touches de composition pour entrer un nom (jusqu'à 15 caractères). Appuyez successivement sur une touche jusqu'à ce que le caractère désiré apparaisse à l'écran.
    - Appuyez sur **▼ CID** ou **▲**  pour déplacer le curseur vers la gauche ou la droite.
    - Appuyez sur **0** pour ajouter un espace.
  - Appuyez sur **MUTE/DELETE** pour effacer un caractère.
    - Maintenez enfoncé **MUTE/DELETE** pour effacer tous les caractères.
    - Appuyez sur **TONE X** pour changer la prochaine lettre en majuscule ou en minuscule.
  - Appuyez sur **MENU/SELECT** Vous entendrez une tonalité de confirmation.

### Effacer une entrée de la liste de recomposition

- Appuyez sur **REDIAL/PAUSE** en mode de veille.
- Appuyez successivement sur **▲** , **▼ CID** ou **REDIAL/PAUSE** pour naviguer jusqu'au numéro désiré.
- Appuyez sur **MUTE/DELETE** pour effacer le numéro affiché.
  - Vous entendez une tonalité de confirmation.

## Composition à la chaîne

Cette fonction permet de lancer une séquence de composition à partir de numéros enregistrés dans le répertoire, le journal d'identification de l'appelant ou la liste de recomposition lorsque vous êtes en communication.

La numérotation en chaîne est utile si vous souhaitez accéder à d'autres numéros (tels que des numéros de compte bancaire ou des codes d'accès) à partir du répertoire, du journal d'identification de l'appelant ou de la liste de recomposition.

### Accéder à un numéro du répondeur téléphonique pendant un appel

- Appuyez sur **MENU/SELECT**.
- Appuyez sur **MENU/SELECT** pour sélectionner **Répertoire**.
- Appuyez sur **▼ CID** ou **▲**  pour défiler jusqu'à l'entrée désirée ou pour effectuer une recherche alphabétique, appuyez sur **MENU/SELECT** pour composer le numéro affiché.

### Accéder à un numéro dans le répertoire de l'identification de l'appelant pendant un appel

- Appuyez sur **MENU/SELECT**.
- Appuyez sur **▼ CID** ou **▲**  pour défiler jusqu'à **Rép afficheur**, appuyez sur **MENU/SELECT**.

- Appuyez sur **▼ CID** ou **▲**  pour défiler jusqu'à l'entrée désirée et appuyez sur **MENU/SELECT** pour composer le numéro affiché.

### Accéder la liste de recomposition pendant un appel

- Appuyez sur **REDIAL/PAUSE**.
- Appuyez sur **▲** , **▼ CID** ou **REDIAL/PAUSE** jusqu'à ce que le numéro désiré apparaisse.
- Appuyez sur **MENU/SELECT** pour composer le numéro affiché.

### REMARQUES

- Vous ne pouvez pas modifier une entrée du répertoire en cours d'appel.
- Vous ne pouvez pas copier une entrée du répertoire d'identification de l'appelant dans le répertoire téléphonique lorsque vous êtes en communication.
- Vous ne pouvez que consulter les numéros du répertoire téléphonique, du répertoire d'identification de l'appelant ou de la liste de recomposition en cours d'appel et ne pouvez pas modifier, supprimer ou enregistrer les entrées.
- Appuyez sur **OFF/CANCEL** pour quitter la liste de recomposition, le répertoire téléphonique pendant un appel.

## Afficheur de l'identification de l'appelant

Si vous êtes abonné au service d'identification de l'appelant, les informations concernant chaque appelant apparaissent après la première ou la deuxième sonnerie. Si vous répondez à un appel avant que les informations sur l'appelant ne s'affichent à l'écran, l'appel ne sera pas enregistré dans le répertoire d'identification de l'appelant.

Le répertoire d'identification de l'appelant peut contenir jusqu'à 50 entrées. Chaque entrée comporte jusqu'à 24 chiffres pour le numéro de téléphone et 15 caractères pour le nom. Si le numéro de téléphone comporte plus de 15 chiffres, seuls les 15 derniers chiffres apparaissent.

Si le nom comporte plus de 15 caractères, seuls les 15 premiers caractères sont affichés et enregistrés dans le répertoire d'identification de l'appelant.

Les entrées apparaissent dans l'ordre chronologique inverse. Lorsque le répertoire d'identification de l'appelant est plein, l'entrée la plus ancienne est supprimée pour faire de la place aux nouvelles informations sur les appels entrants.

Les entrées du répertoire d'identification de l'appelant sont partagées par tous les combinés du système (pour les modèles à combinés multiples uniquement). Toute suppression effectuée sur un combiné est répercutée sur tous les autres combinés.

### Révision du répertoire de l'identification de l'appelant

Consultez le répertoire de l'appelant pour savoir qui a appelé, pour retourner l'appel ou pour copier le nom et le numéro de l'appelant dans votre répertoire.

1. Lorsque le téléphone n'est pas en cours d'utilisation, appuyez sur ▼ **CID** pour visionner le répertoire de l'identification de l'appelant dans l'ordre chronologique inversé en commençant par l'appel le plus récent.



-OU-

Vous pouvez également réviser le répertoire de l'indication de l'appelant en appuyant sur **MENU/SELECT** lorsque le téléphone n'est pas en cours d'utilisation, appuyez sur ▼ **CID** ou ▲  défilez jusqu'à **Rép afficheur**. Appuyez deux fois sur **MENU/SELECT** pour sélectionner **Réviser**.

2. Appuyez sur ▼ **CID** ou ▲  pour défiler à travers la liste. Vous entendez deux bips lorsque vous atteignez le début ou la fin du répertoire des l'identification des appelants.

3. Appuyez sur **OFF/CANCEL** pour quitter le répertoire de l'identification des appelants.

### Sauvegarde d'une entrée du répertoire de l'identification de l'appelant dans le répertoire téléphonique

1. Pendant la révision du répertoire de l'identification de l'appelant, appuyez sur ▼ **CID** ou ▲  pour naviguer à travers les données du répertoire de l'identification de l'appelant.
2. Lorsque l'entrée désirée apparaît, appuyez sur **MENU/SELECT**.
3. Appuyez à nouveau sur **MENU/SELECT** pour choisir **Au répertoire**.
4. Lorsque l'écran affiche **Entrer numéro**, utilisez les touches de composition pour modifier le numéro de téléphone (jusqu'à 30 chiffres).
  - Appuyez sur ▼ **CID** ou ▲  pour déplacer le curseur vers la gauche ou la droite.
  - Maintenez enfoncé **REDIAL/PAUSE** pour entrer une pause de 3 secondes dans la séquence de composition (un **P** apparaîtra).
  - Appuyez sur **MUTE/DELETE** pour effacer un chiffre.
  - Maintenez enfoncé **MUTE/DELETE** pour effacer tous les chiffres.

5. Appuyez sur **MENU/SELECT** pour sauvegarde le numéro affiché.
  - L'écran affichera **Entrer nom**.
6. Utilisez les touches de composition pour modifier le nom (jusqu'à 15 caractères).
  - Appuyez sur **0** pour ajouter un espace.
  - Appuyez sur ▼ **CID** ou ▲  pour déplacer le curseur vers la gauche ou la droite.
  - Appuyez sur **MUTE/DELETE** pour effacer un caractère.
  - Maintenez enfoncé **MUTE/DELETE** pour effacer tous les caractères.
  - Appuyez sur **TONE X** pour changer la lettre suivante en majuscule ou en minuscule.
7. Appuyez sur **MENU/SELECT** pour sauvegarder.
  - Vous entendrez une tonalité de confirmation.

### REMARQUES

- Si un numéro se trouve déjà dans le répertoire. Vous ne pouvez pas enregistrer le même numéro plus d'une fois.
- Si vous essayez d'enregistrer une entrée du répertoire d'identification de l'appelant dans le répertoire sans numéro, le combiné émet une tonalité d'erreur.

- Si le numéro de téléphone comporte plus de 15 chiffres, seuls les 15 derniers chiffres apparaissent dans le répertoire de l'appelant. Toutefois, le téléphone peut encore enregistrer tous les chiffres (jusqu'à 24 chiffres) de ce numéro de téléphone du répertoire d'identification de l'appelant dans le répertoire téléphonique.
- Il se peut que vous deviez modifier la façon dont un numéro d'identification de l'appelant est enregistré dans le répertoire si l'entrée n'apparaît pas dans le bon format.
- Les numéros d'identification de l'appelant peuvent apparaître avec un indicatif régional qui n'est pas nécessaire pour les appels locaux, ou sans le 1 qui est nécessaire pour les appels longue distance.
- Les entrées du répertoire d'identification de l'appelant sont partagées par tous les combinés du système. Les entrées du répertoire d'identification de l'appelant sont partagées par tous les combinés du système. Toute suppression effectuée sur un combiné est répercutée sur tous les autres combinés.

#### Sauvegarde une entrée du répertoire d'identification de l'appelant dans la liste d'appels permis

1. Recherchez l'entrée du répertoire d'identification de l'appelant désirée (voir **Révision du répertoire de l'identification de l'appelant**).

2. Lorsque l'entrée désirée apparaît, appuyez sur **MENU/SELECT**.
3. Appuyez sur **▼ CID** ou **▲** pour défiler jusqu'à **À liste perm**, appuyez sur **MENU/SELECT**.
4. L'écran affichera **Entrer numéro**. Utilisez les touches de composition pour éditer le numéro, si nécessaire.
  - Appuyez sur **▼ CID** ou **▲** pour déplacer le curseur vers la gauche ou la droite.
  - Appuyez sur **MUTE/DELETE** pour reculer et effacer un chiffre.
  - Maintenez enfoncé **MUTE/DELETE** pour effacer l'entrée entière.
  - Maintenez enfoncé **REDIAL/PAUSE** pour entrer une pause de 3 secondes dans la séquence de composition un **P** apparaîtra).
5. Appuyez sur **MENU/SELECT** pour vous déplacer au nom.
  - L'écran affichera **Entrer nom**.
6. Utilisez les touches de composition pour ajouter ou éditer le nom.
  - Appuyez sur **▼ CID** ou **▲** pour déplacer le curseur vers la gauche ou la droite.
  - Appuyez sur **0** pour ajouter un espace.
  - Appuyez sur **MUTE/DELETE** pour effacer un caractère.
  - Maintenez enfoncé **MUTE/DELETE** pour effacer tous les caractères.
  - Appuyez sur **tone X** pour changer la prochaine lettre en majuscule ou en minuscule.

7. Appuyez sur **MENU/SELECT** pour sauvegarder.

#### Sauvegarde d'une entrée du répertoire d'identification de l'appelant dans la liste d'appels bloqués

1. Recherchez l'entrée du de la liste d'appels bloqués (voir **Révision du répertoire de l'identification de l'appelant**).
2. Lorsque l'entrée désirée apparaît, appuyez sur **MENU/SELECT**.
3. Appuyez sur **▼ CID** ou **▲** pour défiler jusqu'à **Pr liste bloc?**, appuyez sur **MENU/SELECT**.
4. L'écran affichera **Entrer numéro**. Utilisez les touches de composition pour éditer le numéro, si nécessaire.
  - Appuyez sur **▼ CID** ou **▲** pour déplacer le curseur vers la gauche ou la droite.
  - Appuyez sur **MUTE/DELETE** pour reculer et effacer un chiffre.
  - Maintenez enfoncé **MUTE/DELETE** pour effacer l'entrée entière.
  - Maintenez enfoncé **REDIAL/PAUSE** pour entrer une pause de 3 secondes dans la séquence de composition (un **P** apparaîtra).
5. Appuyez sur **MENU/SELECT** pour vous déplacer au nom.
  - L'écran affichera **Entrer nom**.
6. Utilisez les touches de composition pour ajouter ou éditer le nom.

- Appuyez sur **▼ CID** ou **▲** pour déplacer le curseur vers la gauche ou la droite.
  - Appuyez sur **0** pour ajouter un espace.
  - Appuyez sur **MUTE/DELETE** pour effacer un caractère.
  - Maintenez enfoncé **MUTE/DELETE** pour effacer tous les caractères.
  - Appuyez sur **tone X** pour changer la prochaine lettre en majuscule ou en minuscule.
7. Appuyez sur **MENU/SELECT** pour sauvegarder.

#### Sauvegarde d'une entrée du répertoire d'identification de l'appelant à la liste de noms étoiles

1. Recherchez l'entrée désirée du répertoire d'identification de l'appelant (voir **Révision du répertoire de l'identification de l'appelant**).
2. Lorsque l'entrée désirée apparaît, appuyez sur **MENU/SELECT**.
3. Appuyez sur **▼ CID** ou **▲** pour défiler à **Au nom étoile**, appuyez sur **MENU/SELECT**.
4. L'écran affichera **Au nom étoile?**. Appuyez sur **MENU/SELECT** pour confirmer.

#### Composition d'une entrée du répertoire d'identification de l'appelant

1. Recherchez l'entrée désirée du répertoire d'identification de

l'appelant (voir **Révision du répertoire de l'identification de l'appelant**).

2. Lorsque l'entrée désirée apparaît et est dans le bon format pour la composition :

- Appuyez sur **HOME/FLASH** ou pour composer à l'aide de la ligne résidentielle.

**-OU-**

- Appuyez sur **CELL** pour composer à l'aide de la ligne cellulaire.

### Effacement d'entrées du répertoire d'identification de l'appelant

#### Pour effacer une entrée :

1. Recherchez l'entrée du répertoire d'identification de l'appelant désirée (voir **Révision du répertoire de l'identification de l'appelant**).

2. Lorsque l'entrée désirée apparaît, appuyez sur **MUTE/DELETE**. L'écran affichera **Effacement...** Vous entendrez une tonalité de confirmation.

#### Pour effacer toutes les entrées :

1. Appuyez sur **MENU/SELECT** lorsque le téléphone n'est pas en cours d'utilisation.

2. Appuyez sur **CID** ou pour mettre en surbrillance **Rép afficheur**, appuyez sur **MENU/SELECT**.

3. Appuyez sur **CID** ou pour mettre en surbrillance **Effacer tout?**, appuyez sur **MENU/SELECT**.

4. Lorsque l'écran affiche **Effacer tout?**, appuyez sur **MENU/SELECT** pour confirmer.

- Une tonalité de confirmation est émise et l'écran revient au menu précédent.

### Correspondance de la mémoire de l'identification de l'appelant

Si le numéro de téléphone entrant correspond aux 7 derniers chiffres d'un numéro de téléphone de votre répertoire, le nom qui apparaît à l'écran correspond au nom correspondant dans votre répertoire.

Par exemple, si **Christine Smith** appelle, son nom apparaîtra comme **Chris** si c'est ainsi que vous l'avez entré dans votre répertoire téléphonique.

### REMARQUE

- Le numéro qui apparaît sur l'afficheur est au format envoyé par le fournisseur de services téléphoniques. Il fournit généralement des numéros de téléphone à 10 chiffres (indicatif régional plus numéro de téléphone). Si les 7 derniers chiffres du numéro de téléphone entrant ne correspondent pas à un numéro de votre répertoire, le nom apparaît tel qu'il est transmis par l'opérateur téléphonique.

### Indication d'appel manqué

Lorsque le combiné sans fil ou le socle est en mode de veille et que vous avez des appels manquants, l'écran affichera **XX app. manqués**.

Toutes les entrées nouvelles et manquées sont comptabilisées comme des appels manqués. Chaque fois que vous consultez une nouvelle entrée du journal d'identification de l'appelant (indiquée par *NEU* à l'écran), le message d'appels manqués disparaît. Lorsqu'un nouvel appel reste sans réponse, le message d'appels manqués s'affiche à nouveau. Le nombre d'appels manqués comprend toutes les entrées nouvelles et manquées qui n'ont pas été examinées.

Si vous ne souhaitez pas revoir les appels manqués un par un, mais que vous voulez quand même les conserver dans le répertoire d'identification de l'appelant, vous pouvez Maintenez enfoncé **OFF/CANCEL** pendant quatre secondes lorsque le combiné est en mode de veille.

- Vous entendez une tonalité de confirmation.
- Toutes les entrées du répertoire des appelants deviennent anciennes (elles ont déjà été consultées).
- Le message des appels manqués disparaît.

## Bloqueur d'appels intelligent\*§

Si vous êtes abonné au service d'identification de l'appelant, vous pouvez utiliser le bloqueur d'appels intelligent pour filtrer les appels entrants.

Le bloqueur d'appels intelligent est un outil efficace de filtrage des appels, qui permet à votre système téléphonique de filtrer **TOUS** les appels résidentiels.

La fonction de filtrage du bloqueur d'appels intelligent ne s'applique qu'aux appels résidentiels. Tous les appels cellulaires entrants passeront et sonneront. Si vous souhaitez bloquer un appel cellulaire, ajoutez le numéro à la liste de blocage. Poursuivez votre lecture et découvrez comment passer en mode de filtrage des appels †, ajouter le numéro à la liste de blocage et effectuer les préparatifs nécessaires avant l'utilisation.

† Lorsque le filtrage des appels est activé, le bloqueur d'appels intelligent filtre tous les appels entrants provenant de numéros ou de noms qui ne sont pas enregistrés dans votre répertoire,

\* L'utilisation de la fonction du bloqueur d'appels intelligent nécessite la souscription d'un service d'identification de l'appelant § Comprend la technologie Qaltel<sup>MC</sup> sous licence. Qaltel<sup>MC</sup> est une marque commerciale de Truecall Group Limited.

vosre liste d'appels permis, vosre liste de blocage ou vosre liste de noms étoiles. Vous pouvez facilement ajouter des numéros de téléphone entrants à vosre liste d'appels permis et à vosre liste de blocage. Cela vous permet d'établir vos listes de numéros autorisés et bloqués, et le bloqueur d'appels intelligent saura comment traiter ces appels lorsqu'ils se présenteront à nouveau.

Le bloqueur d'appels intelligent filtre les appels indésirables et les appels robotisés, tout en laissant passer les appels de permis.

Vous pouvez établir vos listes d'appelants bienvenus et d'appelants indésirables. Le bloqueur d'appels intelligent laisse passer les appels de vos appelants bienvenus et bloque les appels de vos appelants indésirables.

Pour les autres appels résidentiels inconnus, vous pouvez bloquer, filtrer ou renvoyer ces appels vers le répondeur.

Grâce à quelques configurations simples, vous pouvez filtrer les appels robotisés sur la ligne de vosre résidence en demandant aux appelants d'appuyer sur la touche dièse (#) avant que les appels ne vous soient transmis.

Vous pouvez également configurer le bloqueur d'appels intelligent pour filtrer les appels à domicile en demandant aux appelants d'enregistrer leur nom et d'appuyer sur la touche dièse (#). Une fois que vosre interlocuteur a répondu

à la demande, vosre téléphone sonne et annonce le nom de l'appelant. Vous pouvez alors choisir de bloquer l'appel ou d'y répondre, ou vous pouvez renvoyer l'appel vers le répondeur.

Si l'appelant raccroche ou ne répond pas ou n'enregistre pas son nom, la sonnerie de l'appel est bloquée.

Lorsque vous ajoutez vos appelants bienvenus à vosre répertoire ou à vosre liste d'appels permis, ils contournent tout filtrage et sonnent directement sur vos combinés.

### REMARQUES

- Le bloqueur d'appels intelligent est activé dès que vous installez vosre téléphone. Il permet à tous les appels entrants de passer et de sonner par défaut. Vous pouvez modifier les réglages du bloqueur d'appels intelligent pour filtrer les appels entrants de la maison. Pour plus de détails, voir la section **Réglage du profil**.
- Pour désactiver le bloqueur d'appels intelligent, voir la section **Réglage de l'activation/désactivation du bloqueur d'appels intelligent**.

## Catégories d'appels

Les appels sont classifiés en quatre catégories :

Les appels bienvenus sont des appels avec des numéros de téléphone enregistrés dans vosre liste d'appels permis ou vosre répertoire, et non dans vosre liste de blocage.

Les appels bienvenus comprennent également les appels dont le nom est enregistré dans vosre liste de noms étoiles.

### REMARQUE

- De nombreuses organisations, comme les écoles, les cabinets médicaux et les pharmacies, utilisent les appels téléphoniques automatiques pour vous communiquer des informations importantes. Les appels robotisés utilisent un composeur automatique pour diffuser des messages préenregistrés. En entrant le nom **EXACT** de l'appelant (CID) de l'organisation dans la liste des noms étoilés, il s'assure que ces appels aboutissent alors que vous ne connaissez que le nom de l'appelant, mais pas son numéro. Voir la section **Liste de noms étoiles**.

### Appels indésirables

Les appels indésirables sont des appels provenant de numéros de téléphone enregistrés dans vosre liste de blocage, et vous souhaitez bloquer leurs appels.

### Appels sans numéros (pour les appels résidentiels seulement)

Les appels sans numéro sont des appels "hors de vosre région" ou dont les numéros sont réglés sur "Privé".

### Appels non catégorisés (pour les appels résidentiels seulement)

Les appels non catégorisés comprennent les appels dont le numéro d'identification de l'appelant est absent, les appels dont le numéro ne figure pas dans vosre répertoire, vosre liste d'appels permis ou vosre liste de blocage, ou les appels dont le nom de l'appelant ne figure pas dans vosre liste de noms étoiles.

### REMARQUE

- La liste d'appels permis peut contenir jusqu'à 200 entrées, la liste de blocage jusqu'à 1 000 entrées et la liste de noms étoile jusqu'à 10 noms.

# Survol

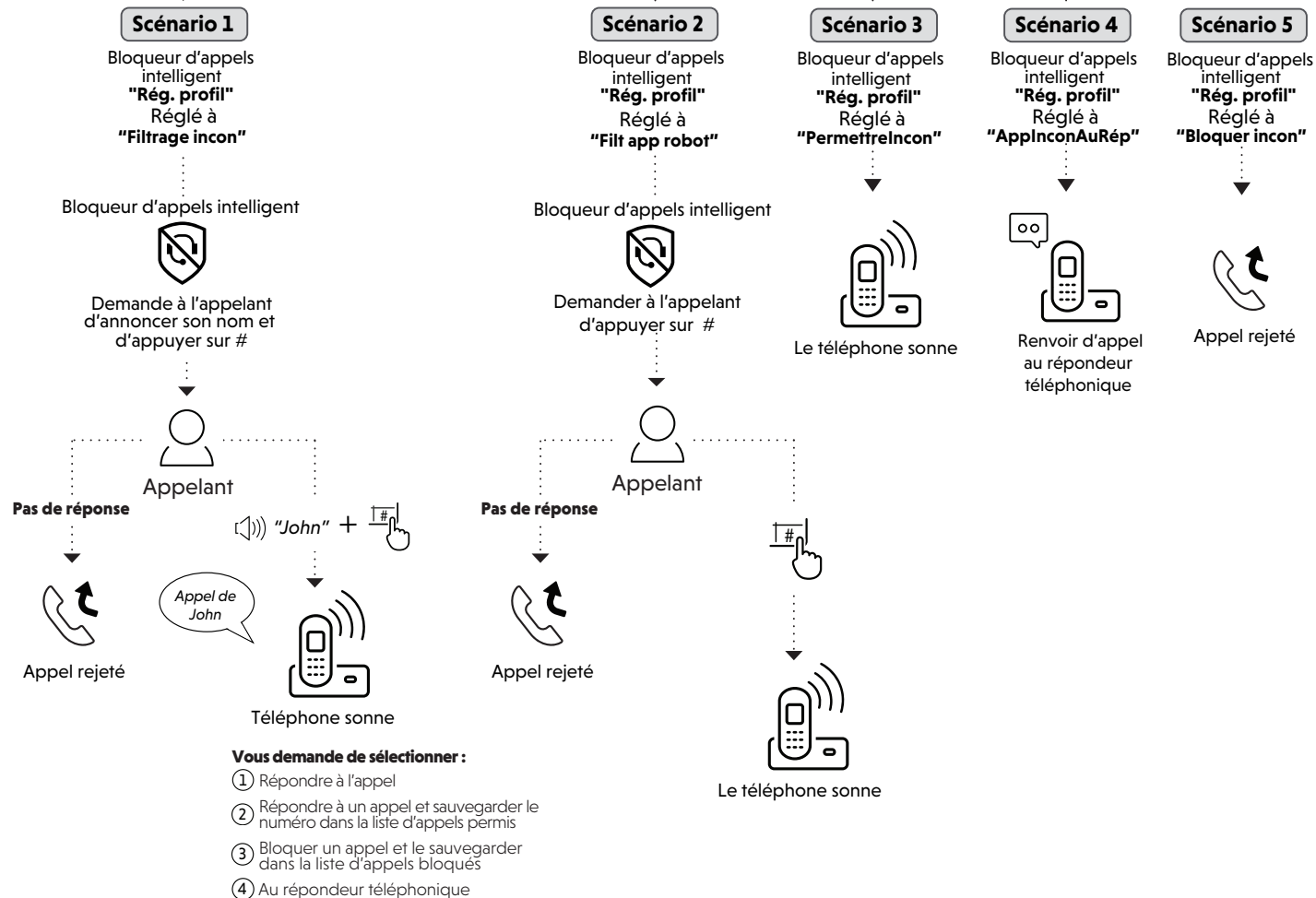
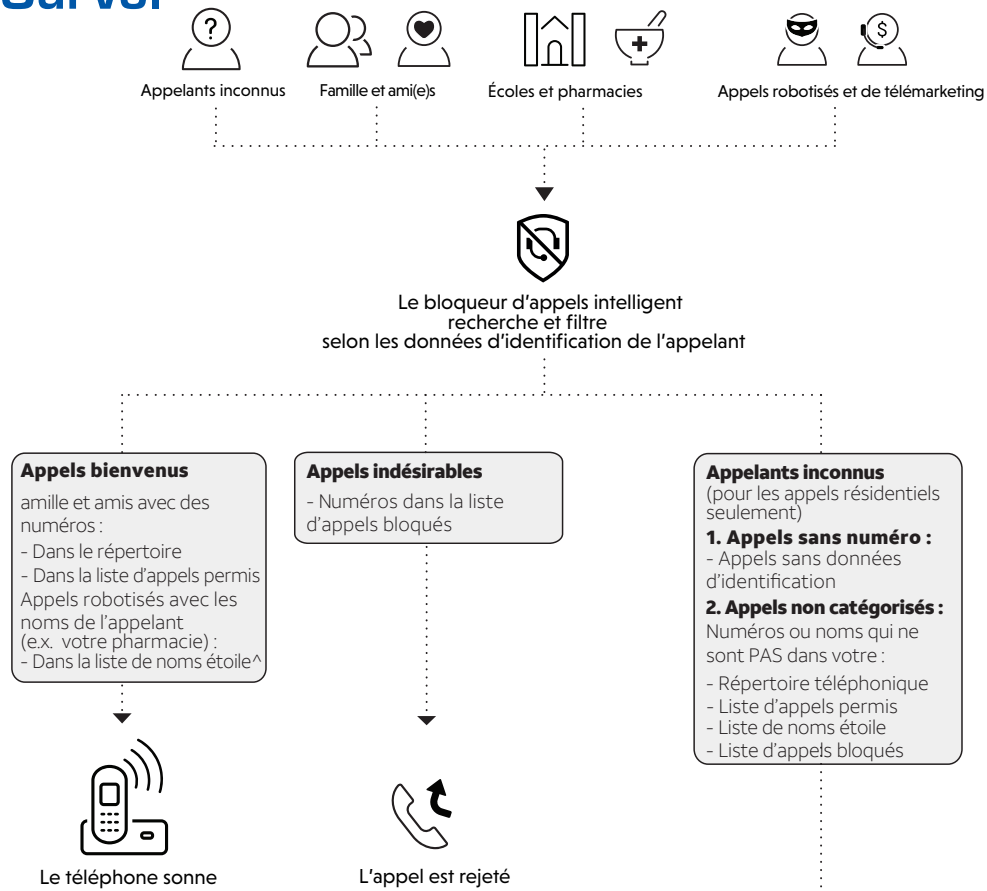

# Gestion d'un appel

- Le bloqueur d'appels intelligent est activé et autorise par défaut tous les appels entrants provenant de la maison. Lorsque le bloqueur d'appels intelligent est activé, la première sonnerie de tous les appels entrants est mise en sourdine.
- Si votre répertoire, votre liste d'appels permis, votre liste de noms étoiles et votre liste de blocage sont vides lorsque le blocage d'appels intelligent est activé et que vous avez choisi de filtrer les appels, le téléphone filtrera tous les appels résidentiels entrants et demandera aux appelants d'annoncer leur nom ou d'appuyer sur la touche dièse (#).
- Si le bloqueur d'appels intelligent est désactivé, tous les appels entrants résidentiels et du téléphone cellulaire sonnent, y compris les numéros enregistrés dans la liste de blocage.
- Si le mode SILENCIEUX est activé et que le bloqueur d'appels intelligent est activé et en mode de filtrage, tous les appels résidentiels filtrés seront envoyés au répondeur après filtrage.

Le bloqueur d'appels intelligent gère tous les appels de la manière suivante :



Catégorie d'appel	Gestion d'appel / Définir les options du profil	
<b>Appels bienvenus</b>	<ul style="list-style-type: none"> <li>Numéros enregistrés dans la liste d'appels permis.</li> <li>Numéros enregistrés dans le répertoire téléphonique</li> <li>Numéros non trouvés dans la liste d'appels bloqués.</li> <li>Noms d'appelants enregistrés dans la liste des noms étoiles.</li> </ul>	<ul style="list-style-type: none"> <li>Le téléphone sonne en cas d'appel entrant résidentiel dont le numéro est enregistré dans votre liste d'appels permis ou votre répertoire téléphonique, mais pas dans votre liste de blocage. Les appels robotisés dont le nom de l'appelant est enregistré dans votre liste de noms étoiles sonneront également.</li> <li>Tous les appels entrants sur votre ligne cellulaire seront traités et sonneront.</li> </ul>
<b>Appels indésirables</b>	<ul style="list-style-type: none"> <li>Numéros sauvegardés dans la liste d'appels bloqués.</li> </ul>	<ul style="list-style-type: none"> <li>Le téléphone ne sonne pas en cas d'appel entrant dont le numéro est enregistré dans votre liste de blocage, et l'appel est rejeté.</li> </ul>



Catégorie d'appel		Gestion d'appel / Définir les options du profil
<b>Appels inconnus (pour les appels résidentiels seulement)</b>	<ul style="list-style-type: none"> <li>· Appels sans numéro</li> <li>- Les numéros qui sont "hors de votre région" sont définis comme "privés".</li> <li>- Avec sans numéros de l'afficheur.</li> </ul>	<p>Vous pouvez sélectionner l'une des cinq options de profil suivantes pour traiter tous les appels résidentiels inconnus.</p> <p><b>Filtrage incon</b> Le téléphone diffuse l'annonce de filtrage et demande à l'appelant de dire son nom avant que l'appel ne sonne sur votre téléphone. Vous pouvez alors répondre à l'appel et entendre l'annonce du nom de l'appelant. Vous pouvez décider d'accepter ou de rejeter l'appel, ou de le renvoyer sur le répondeur.</p>
	<ul style="list-style-type: none"> <li>· Appels non catégorisés</li> <li>- Numéros non trouvés dans le répertoire.</li> <li>- Numéros non trouvés dans la liste d'appels permis.</li> <li>- Numéros non trouvés dans la liste de blocage.</li> <li>- Avec identification de l'appelant, noms non trouvés dans la liste des noms étoiles.</li> </ul>	<p><b>Filt app robot</b> Le téléphone diffuse l'annonce de filtrage, et demande à l'appelant d'appuyer sur la touche dièse (#) avant que l'appel ne sonne sur votre téléphone. Vous pouvez alors répondre à l'appel.</p> <p><b>PermettreIncon</b> (réglage par défaut) Le téléphone permet à ces appels de passer et de sonner. Le numéro de l'appelant, même s'il est disponible, n'est pas enregistré dans la liste des appels permis.</p> <p><b>Appels inconnus dirigés au répondeur</b> Le téléphone transmet ces appels au répondeur sans sonner.</p> <p><b>Bloquer incon</b> Le téléphone rejette ces appels avec l'annonce de blocage sans sonner. Le numéro de l'appelant, même s'il est disponible, n'est pas enregistré dans la liste de blocage.</p>

## Réglage de l'activation/désactivation du bloqueur d'appels intelligent

La fonction du bloqueur d'appels intelligent est activée par défaut.



1. Appuyez sur **CALL BLOCK** lorsque le combiné n'est pas en cours d'utilisation.
- OU-  
Appuyez sur **MENU/SELECT** lorsque le combiné n'est pas en cours d'utilisation pour accéder au menu principal. Appuyez sur ▼ **CID** ou ▲  pour défiler jusqu'à **Bloc app intel** et appuyez sur **MENU/SELECT**.
2. Appuyez à nouveau sur **MENU/SELECT** pour sélectionner **BAI E/H FONC**.
3. Appuyez sur ▼ **CID** ou ▲  pour choisir **E/F** ou **H/F**, appuyez sur **MENU/SELECT** pour sauvegarder le réglage. Vous entendrez une tonalité de confirmation.

### REMARQUE

- Si vous réglez **BAI E/H FONC** à **H/F**, tous les réglages sous **Réglage du profil** (voir ci-dessous) ne sera pas valide.

## Réglage du profil

Il existe cinq options de configuration de profil, qui vous permettent de configurer rapidement le bloqueur d'appels intelligent.

1. Appuyez sur **CALL BLOCK** lorsque le combiné n'est pas en cours d'utilisation.
- OU-  
Appuyez sur **MENU/SELECT** lorsque le combiné n'est pas en cours d'utilisation pour accéder au menu principal. Appuyez sur ▼ **CID** ou ▲  pour défiler jusqu'à **Bloc app intel** et appuyez sur **MENU/SELECT**.
2. Appuyez sur ▼ **CID** ou ▲  pour défiler jusqu'à **Rég. Profil**, appuyez sur **MENU/SELECT**.
3. Appuyez sur ▼ **CID** ou ▲  pour sélectionner les options suivantes, appuyez sur **MENU/SELECT**.
  - **Filtrage incon** - filtrer les appels résidentiels sans numéro ou avec des numéros non enregistrés dans le répertoire, la liste d'appels ou la liste de noms étoiles.
    - Ce réglage de profil permet au téléphone de filtrer tous les appels résidentiels inconnus et de demander aux appelants de dire leur nom avant de vous acheminer l'appel. Voir la section **Filtrage des appels résidentiels inconnus**.

- **Filt app robot** - Ce réglage de profil permet au téléphone de filtrer tous les appels résidentiels inconnus et demande aux appelants d'appuyer sur la touche dièse (#) avant de vous acheminer les appels. Voir la section **Filtrage des appels robotisés**.

- **Permettre Incon** (réglage par défaut) - autoriser la sonnerie de tous les appels résidentiels inconnus, à l'exception des appels dont le numéro est enregistré dans la liste de blocage.

- Ce réglage de profil permet au téléphone d'autoriser tous les appels résidentiels inconnus à passer et à sonner. Les appels dont les numéros sont enregistrés dans la liste de blocage seront rejetés.

- **App Incon Au Rép** - renvoyer tous les appels résidentiels inconnus vers le répondeur téléphonique.

- Ce réglage de profil permet au téléphone de renvoyer tous les appels résidentiels inconnus vers le répondeur téléphonique.

- **Bloquer incon** - bloque tous les appels résidentiels inconnus.

- Ce réglage de profil permet au téléphone de bloquer tous les appels résidentiels inconnus.

Après avoir sélectionné un réglage de profil, assurez-vous que vous n'avez pas désactivé le blocage d'appel intelligent.

Consultez la section **Réglage de l'activation ou désactivation du bloqueur d'appels intelligent** pour le mettre en fonction.

## Liste d'appels bloqués

Ajoutez les numéros dont vous voulez empêcher les appels de sonner. La liste de blocage peut contenir jusqu'à 1 000 entrées.

### REMARQUE

- Les appels résidentiels ou au téléphone cellulaire avec des numéros qui ont été ajoutés à votre liste de blocage seront bloqués.

### Ajout d'une entrée d'appels bloqués

1. Appuyez sur **CALL BLOCK** lorsque le combiné n'est pas en cours d'utilisation.

**-OU-**

Appuyez sur **MENU/SELECT** lorsque le combiné n'est pas en cours d'utilisation pour accéder au menu principal. Appuyez sur **▼ CID** ou **▲** pour défiler jusqu'à **Bloc app intel** et appuyez sur **MENU/SELECT**.

2. Appuyez sur **▼ CID** ou **▲** pour sélectionner **Liste bloc app** et appuyez sur **MENU/SELECT**.

3. Appuyez sur **▼ CID** ou **▲** pour sélectionner **Aj nouv entrée**, appuyez sur **MENU/SELECT**.

4. Lorsque **Entrer numéro** apparaît, utilisez les touches de composition pour entrer le numéro.

**-OU-**

Copiez un numéro de la liste de recomposition en appuyant sur **REDIAL/PAUSE** et appuyez successivement sur **▲** ou **▼ CID** ou **REDIAL/PAUSE** pour sélectionner un numéro. Appuyez sur **MENU/SELECT** pour copier le numéro.

5. Appuyez sur **MENU/SELECT** pour vous déplacer à l'entrée du nom. Le combiné affichera **Entrer nom**.

6. Utilisez les touches de composition pour entrer le nom. Les pressions supplémentaires de la touche permettront d'afficher les autres caractères de cette touche particulière. Le premier caractère de chaque mot est en majuscule.

7. Appuyez sur **MENU/SELECT** pour sauvegarder. Vous entendrez une tonalité de confirmation.

### Pendant la saisie de noms et de numéros, vous pourrez :

- Appuyez sur **MUTE/DELETE** pour reculer et effacer un chiffre ou un caractère.
- Maintenez enfoncé **MUTE/DELETE** pour effacer l'entrée en entier.
- Appuyez sur **▼ CID** ou **▲** pour déplacer le curseur vers la gauche ou la droite.

- Maintenez enfoncé **REDIAL/PAUSE** pour insérer une pause dans la séquence de composition (pour la saisie des numéros seulement).

- Appuyez sur **0** pour ajouter un espace pour la saisie des noms seulement).



- Appuyez sur **TONE X** pour changer la lettre suivante en majuscule ou en minuscule.

### REMARQUES



- Les numéros enregistrés dans votre répertoire peuvent également être enregistrés dans la liste de blocage.

- Si vous enregistrez une entrée de blocage qui a déjà été enregistrée dans la liste d'appels permis, l'entrée dans la liste d'appels permis sera supprimée.

## Révision des entrées de la liste d'appels bloqués

1. Appuyez sur **CALL BLOCK** lorsque le combiné n'est pas en cours d'utilisation.  
**-OU-**  
Appuyez sur **MENU/SELECT** lorsque le combiné n'est pas en cours d'utilisation pour accéder au menu principal. Appuyez sur ▼ **CID** ou ▲  pour défiler jusqu'à **Bloc app intel** et appuyez sur **MENU/SELECT**.
2. Appuyez sur ▼ **CID** ou ▲  pour sélectionner **Liste bloc app** et appuyez sur **MENU/SELECT**.
3. Appuyez sur **MENU/SELECT** pour choisir **Réviser**.
4. Appuyez sur ▼ **CID** ou ▲  pour naviguer à travers la liste d'appels bloqués.

## Sauvegarde d'une entrée du répertoire d'identification de l'appelant à la liste d'appels bloqués

1. Recherchez l'entrée du répertoire d'identification de l'appelant désirée (voir la section **Révision du répertoire de l'identification de l'appelant**).
2. Lorsque l'entrée désirée, appuyez sur **MENU/SELECT**.
3. Appuyez sur ▼ **CID** ou ▲  pour défiler jusqu'à **À liste bloc**, appuyez sur **MENU/SELECT**.
4. L'écran affichera **Entrer numéro**. Utilisez les touches de composition pour éditer le numéro, si nécessaire.
  - Appuyez sur ▼ **CID** ou ▲  pour déplacer le curseur vers la gauche ou la droite.
  - Appuyez sur **MUTE/DELETE** pour reculer et effacer un chiffre.
  - Maintenez enfoncé **MUTE/DELETE** pour effacer l'entrée entière.
  - Maintenez enfoncé **REDIAL/PAUSE** pour entrer une pause de 3 secondes dans la séquence de composition (un **P** apparaîtra).
5. Appuyez sur **MENU/SELECT** pour vous déplacer au nom.
  - L'écran affichera **Entrer nom**.
6. Utilisez les touches de composition pour ajouter ou éditer le nom.
  - Appuyez sur ▼ **CID** ou ▲  pour déplacer le curseur vers la gauche ou la droite.



- Appuyez sur **0** pour ajouter un espace.
  - Appuyez sur **MUTE/DELETE** pour effacer un caractère.
  - Maintenez enfoncé **MUTE/DELETE** pour effacer tous les caractères.
  - Appuyez sur **TONE X** pour changer la lecture suivante en majuscule ou en minuscule.
7. Appuyez sur **MENU/SELECT** pour sauvegarder.

## Édition d'une entrée de la liste d'appels bloqués

1. Recherchez l'entrée désirée dans la liste d'appels bloqués (voir la section **Révision des entrées de la liste d'appels bloqués**).
2. Lorsque l'entrée désirée apparaît, appuyez sur **MENU/SELECT**. Le combiné affichera **Entrer numéro** et le numéro affiché.
3. Utilisez les touches de composition pour éditer le numéro, appuyez sur **MENU/SELECT**. Le combiné affichera **Entrer nom** et le nom en mémoire.
4. Utilisez les touches de composition pour modifier le nom. Les pressions supplémentaires des touches permettent d'afficher les autres caractères de cette touche particulière. Le premier caractère de chaque mot est en majuscule.

5. Appuyez sur **MENU/SELECT** pour sauvegarder. Vous entendrez une tonalité de confirmation.

## Débloquer un numéro de téléphone

1. Recherchez l'entrée désirée dans la liste d'appels bloqués (voir la section **Révision des entrées de la liste d'appels bloqués**).
  2. Lorsque l'entrée désirée de la liste d'appels bloqués apparaît, appuyez sur **MUTE/DELETE**. L'écran affichera **Effacer entrée?**.
  3. Appuyez sur **MENU/SELECT** pour confirmer. L'écran affichera **Effacement...** Vous entendrez une tonalité de confirmation. Vous ne pourrez récupérer l'entrée effacée.
- OU-**
1. Appuyez sur **CALL BLOCK** lorsque le combiné n'est pas en cours d'utilisation.  
**-OU-**  
Appuyez sur **MENU/SELECT** lorsque le combiné n'est pas en cours d'utilisation pour accéder au menu principal. Appuyez sur ▼ **CID** ou ▲  pour défiler jusqu'à **Bloc app intel** et appuyez sur **MENU/SELECT**.
  2. Appuyez sur ▼ **CID** ou ▲  pour sélectionner **Liste bloc app** et appuyez sur **MENU/SELECT**.

3. Appuyez sur **MENU/SELECT** pour choisir **Réviser**.
4. Appuyez sur **▼ CID** ou **▲**  pour naviguer à travers la liste.
5. Lorsque l'entrée d'appels bloqués apparaît, appuyez sur **MUTE/DELETE**. L'écran affichera **Effacer entrée?**.
6. Appuyez sur **MENU/SELECT** pour confirmer. L'écran affichera **Effacement....** Vous entendrez une tonalité de confirmation. Vous ne pourrez récupérer une entrée effacée.

#### Supprimer toutes les entrées de la liste d'appels bloqués

Appuyez sur **CALL BLOCK** lorsque le combiné n'est pas en cours d'utilisation.

**-OU-**

Appuyez sur **MENU/SELECT** lorsque le combiné n'est pas en cours d'utilisation pour accéder au menu principal. Appuyez sur **▼ CID** ou **▲**  pour défiler jusqu'à **Bloc app intel** et appuyez sur **MENU/SELECT**.

7. Appuyez sur **▼ CID** ou **▲**  pour sélectionner **Liste bloc app** et appuyez sur **MENU/SELECT**.

8. Appuyez sur **▼ CID** ou **▲**  pour sélectionner **Effacer tout**, et appuyez sur **MENU/SELECT**. L'écran affichera **Effacer tout?**.

9. Appuyez à nouveau sur **MENU/SELECT** pour confirmer. L'écran affichera **Effacement....** Vous entendrez une tonalité de confirmation.

## Liste d'appels permis

Ajoutez les numéros dont vous souhaitez autoriser les appels à vous parvenir. La liste des numéros autorisés peut contenir jusqu'à 200 entrées.

#### Ajout d'une entrée de la liste d'appels permis

1. Appuyez sur **CALL BLOCK** lorsque le combiné n'est pas en cours d'utilisation.

**-OU-**

Appuyez sur **MENU/SELECT** lorsque le combiné n'est pas en cours d'utilisation pour accéder au menu principal. Appuyez sur **▼ CID** ou **▲**  pour défiler jusqu'à **Bloc app intel** et appuyez sur **MENU/SELECT**.

2. Appuyez sur **▼ CID** ou **▲**  pour sélectionner **Liste permis** et appuyez sur **MENU/SELECT**.

3. Appuyez sur **▼ CID** ou **▲**  pour sélectionner **Aj nouv entrée**, appuyez sur **MENU/SELECT**.

4. Lorsque **Entrer numéro** apparaît, utilisez les touches de composition pour entrer le numéro.

**-OU-**

Copier un numéro de la liste de recomposition en appuyant sur **REDIAL/PAUSE** et appuyez sur **▲** , **▼ CID** ou **REDIAL/PAUSE** successivement pour sélectionner un numéro. Appuyez sur **MENU/SELECT** pour copier le numéro.

5. Appuyez sur **MENU/SELECT** pour vous déplacer et entrer le nom. Le combiné affichera **Entrer nom**.

6. Utilisez les touches de composition pour modifier le nom. Les pressions supplémentaires des touches permettent d'afficher les autres caractères de cette touche particulière. Le premier caractère de chaque mot est en majuscule.

7. Appuyez sur **MENU/SELECT** pour sauvegarder. Vous entendrez une tonalité de confirmation.

#### Pendant la saisie des noms et des numéros, vous pouvez :

- Appuyez sur **MUTE/DELETE** pour reculer et effacer un chiffre ou un caractère.
- Maintenez enfoncé **MUTE/DELETE** pour effacer l'entrée entière.
- Appuyez sur **▼ CID** ou **▲**  pour déplacer le curseur vers la gauche ou la droite.
- Maintenez enfoncé **REDIAL/PAUSE** pour insérer une pause dans la séquence de composition (pour la saisie des numéros seulement).
- Appuyez sur **0** pour ajouter un espace (pour la saisie des noms seulement).
- Appuyez sur **TONE ✕** pour changer la lettre suivante en majuscule ou en minuscule.

## REMARQUES

- Les numéros enregistrés dans votre répertoire peuvent également être enregistrés dans la liste d'appels permis.
- Si vous enregistrez une entrée de la liste d'appels permis qui a déjà été enregistrée dans la liste de blocage, l'entrée de la liste de blocage sera supprimée.

#### Révision des entrées de la liste d'appels permis

1. Appuyez sur **CALL BLOCK** lorsque le combiné n'est pas en cours d'utilisation.

**-OU-**



Appuyez sur **MENU/SELECT** lorsque le combiné n'est pas en cours d'utilisation pour accéder au menu principal. Appuyez sur **▼ CID** ou **▲**  pour défiler jusqu'à **Bloc app intel** et appuyez sur **MENU/SELECT**.

2. Appuyez sur **▼ CID** ou **▲**  pour sélectionner **Liste permis** et appuyez sur **MENU/SELECT**.

3. Appuyez sur **MENU/SELECT** pour choisir **Réviser**.

4. Appuyez sur **▼ CID** ou **▲**  pour naviguer à travers la liste d'appels permis.

## Sauvegarde d'une entrée du répertoire d'identification de l'appelant



1. Recherchez l'entrée désirée de l'identification de l'appelant (voir la section **Révision du répertoire de l'identification de l'appelant**).
2. Lorsque l'entrée désirée apparaît, appuyez sur **MENU/SELECT**.
3. Appuyez sur ▼ **CID** ou ▲  pour défiler jusqu'à **À liste perm**, appuyez sur **MENU/SELECT**.
4. L'écran affichera **Entrer numéro**. Utilisez les touches de composition pour éditer le numéro, si nécessaire.
  - Appuyez sur ▼ **CID** ou ▲  pour déplacer le curseur vers la gauche ou la droite.
  - Appuyez sur **MUTE/DELETE** pour reculer et effacer un chiffre.
  - Maintenez enfoncé **MUTE/DELETE** pour effacer l'entrée entière.
  - Maintenez enfoncé **REDIAL/PAUSE** pour entrer une pause de 3 secondes dans la séquence de composition (un **P** apparaîtra).
5. Appuyez sur **MENU/SELECT** pour vous déplacer au nom.
  - L'écran affichera **Entrer nom**.
6. Utilisez les touches de composition pour éditer le nom.
  - Appuyez sur ▼ **CID** ou ▲  pour déplacer le curseur vers la gauche ou la droite.
  - Appuyez sur **0** pour ajouter un espace.

- Appuyez sur **MUTE/DELETE** pour effacer un caractère.
  - Maintenez enfoncé **MUTE/DELETE** pour effacer tous les caractères.
  - Appuyez sur **TONE X** pour changer la prochaine lettre en majuscule ou en minuscule.
7. Appuyez sur **MENU/SELECT** pour sauvegarder.

## Édition d'une entrée de la liste d'appels permis



1. Recherchez l'entrée de la liste d'appels bloqués désirée (voir la section **Révision des entrées de la liste d'appels permis**).
2. Lorsque l'entrée désirée apparaît, appuyez sur **MENU/SELECT**. Le combiné affichera **Entrer numéro** et le numéro en mémoire.
3. Utilisez les touches de composition pour éditer le numéros, appuyez sur **MENU/SELECT**. Le combiné affichera **Entrer nom** et le nom en mémoire.
4. Utilisez les touches de composition pour modifier le nom. Les pressions supplémentaires des touches permettent d'afficher les autres caractères de cette touche particulière. Le premier caractère de chaque mot est en majuscule.
5. Appuyez sur **MENU/SELECT** pour sauvegarder. Vous entendrez une tonalité de confirmation.

## Suppression d'une entrée de la liste d'appels permis

1. Recherchez l'entrée de la liste d'appels bloqués désirée (voir la section **Révision des entrées de la liste d'appels permis**).
  2. Lorsque l'entrée désirée apparaît, appuyez sur **MUTE/DELETE**. L'écran affichera **Effacer entrée?**.
  3. Appuyez sur **MENU/SELECT** pour confirmer. L'écran affichera **Effacement...** Vous entendrez une tonalité de confirmation. Vous ne pourrez récupérer une entrée effacée.
- OU-**
1. Appuyez sur **CALL BLOCK** lorsque le combiné n'est pas en cours d'utilisation.
- OU-**
1. Appuyez sur **MENU/SELECT** lorsque le combiné n'est pas en cours d'utilisation pour accéder au menu principal. Appuyez sur ▼ **CID** ou ▲  pour défiler jusqu'à **Bloc app intel** et appuyez sur **MENU/SELECT**.
  2. Appuyez sur ▼ **CID** ou ▲  pour sélectionner **Liste permis** et appuyez sur **MENU/SELECT**.
  3. Appuyez sur **MENU/SELECT** pour choisir **Réviser**. Appuyez sur ▼ **CID** ou ▲  pour naviguer à travers la liste d'appels permis.

4. Lorsque l'entrée désirée apparaît, appuyez sur **MUTE/DELETE**. L'écran affichera **Effacer entrée?**.
5. Appuyez sur **MENU/SELECT** pour confirmer. L'écran affichera **Effacement...** Vous entendrez une tonalité de confirmation. Vous ne pourrez récupérer une entrée effacée.

## Suppression de toutes les entrées d'appels permis

1. Appuyez sur **CALL BLOCK** lorsque le combiné n'est pas en cours d'utilisation.
- OU-**
1. Appuyez sur **MENU/SELECT** lorsque le combiné n'est pas en cours d'utilisation pour accéder au menu principal. Appuyez sur ▼ **CID** ou ▲  pour défiler jusqu'à **Bloc app intel** et appuyez sur **MENU/SELECT**.
  2. Appuyez sur ▼ **CID** ou ▲  pour sélectionner **Liste permis** et appuyez sur **MENU/SELECT**.
  3. Appuyez sur ▼ **CID** ou ▲  pour sélectionner **Effacer tout**, et appuyez sur **MENU/SELECT**. L'écran affichera **Effacer tout?**.
  4. Appuyez à nouveau sur **MENU/SELECT** pour confirmer. L'écran affichera **Effacement...** Vous entendrez une tonalité de confirmation.

## Liste de noms étoiles

De nombreuses organisations, comme les écoles, les cabinets médicaux et les pharmacies, utilisent les appels téléphoniques automatiques pour vous communiquer des informations importantes. L'appel robotisé utilise un composeur automatique pour diffuser des messages préenregistrés. En entrant le nom **EXACT** de l'appelant (CID) des organisations dans la liste des noms étoiles, vous vous assurez que ces appels seront acheminés alors que vous ne connaissez que les noms des appelants, mais pas leurs numéros.

Si les 15 premiers caractères du nom de l'appelant correspondent à un nom enregistré dans votre liste de noms étoiles, l'appel sera acheminé et sonnera. La liste de noms étoiles peut contenir jusqu'à 10 noms.

### Ajout d'une entrée de nom étoile

1. Appuyez sur **CALL BLOCK** lorsque le combiné n'est pas en cours d'utilisation.

**-OU-**

Appuyez sur **MENU/SELECT** lorsque le combiné n'est pas en cours d'utilisation pour accéder au menu principal. Appuyez sur **▼ CID** ou **▲**  pour défiler jusqu'à **Bloc app intel** et appuyez sur **MENU/SELECT**.

2. Appuyez sur **▼ CID** ou **▲**  pour sélectionner **List nom étoil** et appuyez sur **MENU/SELECT**.

3. Appuyez sur **▼ CID** ou **▲**  pour sélectionner **Aj nouv entrée**, appuyez sur **MENU/SELECT**.

4. Lorsque **Entrer numéro** apparaît, utilisez les touches de composition pour entrer le numéro.

**-OU-**

Copiez un numéro de la liste de recomposition en appuyant sur **REDIAL/PAUSE** et appuyez successivement sur **▲** , **▼ CID** ou **REDIAL/PAUSE** pour sélectionner un numéro. Appuyez sur **MENU/SELECT** pour copier le numéro.

5. Appuyez sur **MENU/SELECT** pour vous déplacer à l'entrée du nom. Le combiné affichera **Entrer nom**.

6. Utilisez les touches de composition pour modifier le nom. Les pressions supplémentaires des touches permettent d'afficher les autres caractères de cette touche particulière. Le premier caractère de chaque mot est en majuscule.

7. Appuyez sur **MENU/SELECT** pour sauvegarder. Vous entendrez une tonalité de confirmation.

### Pendant la saisie de noms et de numéros, vous pourrez :

- Appuyez sur **MUTE/DELETE** pour reculer et effacer un chiffre ou caractère.
- Maintenez enfoncé **MUTE/DELETE** pour effacer l'entrée entière.
- Appuyez sur **▼ CID** ou **▲**  pour déplacer le curseur vers la gauche ou la droite.
- Maintenez enfoncé **REDIAL/PAUSE** pour insérer une pause dans la séquence de composition (pour la saisie de numéros seulement).
- Appuyez sur **0** pour ajouter un espace (pour la saisie de noms seulement).
- Appuyez sur **tone X** pour changer la prochaine lettre en majuscule ou en minuscule.

### Révision des entrées de la liste de noms étoiles

1. Appuyez sur **CALL BLOCK** lorsque le combiné n'est pas en cours d'utilisation.

**-OU-**

Appuyez sur **MENU/SELECT** lorsque le combiné n'est pas en cours d'utilisation pour accéder au menu principal. Appuyez sur **▼ CID** ou **▲**  pour défiler jusqu'à **Bloc app intel** et appuyez sur **MENU/SELECT**.

2. Appuyez sur **▼ CID** ou **▲**  pour sélectionner **List nom étoil** et appuyez sur **MENU/SELECT**.

3. Appuyez sur **MENU/SELECT** pour choisir **Réviser**.

4. Appuyez sur **▼ CID** ou **▲**  pour naviguer à travers la liste d'appels permis.

## Sauvegarde d'une entrée du répertoire d'identification de l'appelant à la liste de noms étoiles

1. Recherchez l'entrée du répertoire d'identification désirée (voir **Révision du répertoire de l'identification de l'appelant**).
2. Lorsque l'entrée désirée apparaît, appuyez sur **MENU/SELECT**.
3. Appuyez sur ▼ **CID** ou ▲  pour défiler jusqu'à **Au nom étoile**, appuyez sur **MENU/SELECT**.
4. L'écran affichera **Au nom étoile**. Appuyez sur **MENU/SELECT** appuyez pour sauvegarder.

## Édition d'une entrée de la liste de noms étoiles

1. Recherchez l'entrée de la liste d'appels bloqués désirée (voir la section **Révision des entrées de la liste de noms étoiles**).
2. Lorsque l'entrée désirée apparaît, appuyez sur **MENU/SELECT**. Le combiné affichera **Entrer nom** ainsi que le nom à éditer.
3. Utilisez les touches de composition pour modifier le nom. Les pressions supplémentaires des touches permettent d'afficher les autres caractères de cette touche particulière. Le premier caractère de chaque mot est en majuscule.

4. Appuyez sur **MENU/SELECT** pour sauvegarder. Vous entendrez une tonalité de confirmation.



## Suppression d'une entrée de la liste de noms étoiles

1. Recherchez l'entrée de la liste d'appels bloqués désiré (voir la section **Révision des entrées de la liste de noms étoiles**).
2. Lorsque l'entrée désirée apparaît, appuyez sur **MUTE/DELETE**. L'écran affichera **Effacer entrée?**.
3. Appuyez sur **MENU/SELECT** pour confirmer. L'écran affichera **Effacement...** Vous entendrez une tonalité de confirmation. Vous ne pourrez récupérer une entrée effacée.

### -OU-

1. Appuyez sur **CALL BLOCK** lorsque le combiné n'est pas en cours d'utilisation.

### -OU-

- Appuyez sur **MENU/SELECT** lorsque le combiné n'est pas en cours d'utilisation pour accéder au menu principal. Appuyez sur ▼ **CID** ou ▲  pour défiler jusqu'à **Bloc app intel** et appuyez sur **MENU/SELECT**.
2. Appuyez sur ▼ **CID** ou ▲  pour sélectionner **List nom étoil** et appuyez sur **MENU/SELECT**.

3. Appuyez sur **MENU/SELECT** pour choisir **Réviser**.

4. Appuyez sur ▼ **CID** ou ▲  pour naviguer à travers la liste de noms étoiles.

5. Lorsque l'entre désirée apparaît, appuyez sur **MUTE/DELETE**. L'écran affichera **Effacer entrée?**.

6. Appuyez sur **MENU/SELECT** pour confirmer. L'écran affichera **Effacement...** Vous entendrez une tonalité de confirmation. Vous ne pourrez récupérer une entrée effacée.

## Suppression de toutes les entrées de la liste de noms étoiles

1. Appuyez sur **CALL BLOCK** lorsque le combiné n'est pas en cours d'utilisation.

### -OU-

- Appuyez sur **MENU/SELECT** lorsque le combiné n'est pas en cours d'utilisation pour accéder au menu principal. Appuyez sur ▼ **CID** ou ▲  pour défiler jusqu'à **Bloc app intel** et appuyez sur **MENU/SELECT**.

2. Appuyez sur ▼ **CID** ou ▲  pour sélectionner **List nom étoil** et appuyez sur **MENU/SELECT**.

3. Appuyez sur ▼ **CID** ou ▲  pour sélectionner **Effacer tout**, et appuyez sur **MENU/SELECT**. L'écran affichera **Effacer tout?**.

4. Appuyez à nouveau sur **MENU/SELECT** pour confirmer. L'écran affichera **Effacement...** Vous entendrez une tonalité de confirmation.

## Guide vocal pour régler le bloqueur d'appels intelligent

Cette fonction est un moyen simple et alternatif d'effectuer la configuration de base du bloqueur d'appels intelligent. Vous pouvez suivre le guide vocal pour configurer votre système téléphonique de manière à ce que vous puissiez filtrer tous les appels entrants résidentiels, filtrer les appels résidentiels qui n'affichent pas de numéro de téléphone, etc.

1. Appuyez sur **CALL BLOCK** lorsque le combiné n'est pas en cours d'utilisation.

**-OU-**

Appuyez sur **MENU/SELECT** lorsque le combiné n'est pas en cours d'utilisation pour accéder au menu principal. Appuyez sur **▼ CID** ou **▲** pour défiler jusqu'à **Bloc app intel** et appuyez sur **MENU/SELECT**.

2. Appuyez sur **▼ CID** ou **▲** pour sélectionner **Guide vocal** et appuyez sur **MENU/SELECT**.
3. Vous entendrez l'invitation *"Allô! Ce guide vocal vous aidera à effectuer la configuration de base du bloqueur d'appels intelligent..."*
4. Configurez votre fonction de blocage d'appels intelligent en entrant les numéros désignés, comme indiqué dans le guide vocal.

- Appuyez sur **1** pour filtrer les appels résidentiels dont les numéros de téléphone ne sont pas enregistrés dans votre répertoire, dans la liste d'appels permis ou dans la liste des noms de personnes; ou
- Appuyez sur **2** si vous ne souhaitez pas filtrer les appels, mais autoriser tous les appels entrants à passer.

### REMARQUES

- La fonction de filtrage du bloqueur d'appels intelligent ne s'applique qu'aux appels résidentiels. Tous les appels cellulaires entrants seront traités et sonneront. Si vous souhaitez bloquer un appel cellulaire, ajoutez le numéro à la liste de blocage. Voir la section **Liste d'appels bloqués**.
- Vous pouvez appuyer sur **OFF/CANCEL** en tout temps pour quitter le guide vocal en tout temps.
- Après une panne de courant, le combiné vous invite à régler la date et l'heure. Une fois le réglage de la date et de l'heure effectué ou ignoré, le combiné vous demandera si vous souhaitez configurer le bloqueur d'appels intelligent via le guide vocal. Appuyez sur **MENU/SELECT** pour démarrer la configuration.

## Messages d'annonce de filtrage d'appels -OU-

Si vous avez réglé le profil pour filtrer tous les appels résidentiels inconnus (**Filtrage incon**) ou le filtrage des appels robotisés (**Filt app robot**), les appelants des catégories d'appel suivantes entendront un message d'annonce.

- Les appels résidentiels "hors de votre région" ou avec des numéros réglés à "Privés".
- Appels résidentiels avec des numéros qui ne figurent pas dans votre répertoire, votre liste d'appels permis, votre liste de blocage, ou avec un numéro d'identification de l'appelant absent.
- Appels résidentiels avec des noms d'appelants qui ne figurent pas sur votre liste de noms étoiles.

Il existe deux annonces de filtrage par défaut pour le filtrage des appels inconnus et le filtrage des appels téléphoniques robotisés sur la ligne résidentielle.

**Filtrage avec le nom de l'appelant** - *"Allô. Tous les appels à ce numéro sont filtrés par le bloqueur d'appels intelligent. Veuillez dire votre nom après la tonalité, appuyez sur dièse."*

- Cette annonce par défaut est diffusée si vous avez configuré le profil pour filtrer tous les appels résidentiels inconnus.

**Filtrage sans nom de l'appelant** - *"Allô. Les appels à ce numéro sont filtrés par le bloqueur d'appels intelligent. Si vous êtes un membre de la famille, un ami ou un appelant invité, veuillez appuyer sur dièse pour être connecté. Si vous êtes un solliciteur, veuillez raccrocher."*

- Cette annonce par défaut est diffusée si vous avez configuré le profil pour filtrer les appels téléphoniques non sollicités sur la ligne résidentielle.

Vous pouvez utiliser ces annonces ou enregistrer votre propre nom pour remplacer "ce numéro" dans les annonces. Vous pouvez vous consultez la section **Enregistrement de votre nom pour toutes les annonces de filtrage d'appels**.

### REMARQUE

- Pour plus de détails en rapport au profil du bloqueur d'appels intelligent, voir la section **Réglage du profil**.



## Lecture de votre message d'annonce de filtrage d'appel avec le nom de l'appelant

1. Appuyez sur **CALL BLOCK** lorsque le combiné n'est pas en cours d'utilisation.

**-OU-**

Appuyez sur **MENU/SELECT** lorsque le combiné n'est pas en cours d'utilisation pour accéder au menu principal. Appuyez sur ▼ **CID** ou ▲  pour défiler jusqu'à **Bloc app intel** et appuyez sur **MENU/SELECT**.

2. Appuyez sur ▼ **CID** ou ▲  pour sélectionner **Filtr. annonce** et appuyez sur **MENU/SELECT**.

3. Appuyez sur ▼ **CID** ou ▲  pour sélectionner **Écouter ann.**, et appuyez sur **MENU/SELECT**.

4. Appuyez à nouveau sur **MENU/SELECT** pour sélectionner **a/ nom appelan**.

## Lecture du message d'annonce du filtrage d'appel sans nom de l'appelant

1. Appuyez sur **CALL BLOCK** lorsque le combiné n'est pas en cours d'utilisation.

**-OU-**

Appuyez sur **MENU/SELECT** lorsque le combiné n'est pas en cours d'utilisation pour accéder au menu principal. Appuyez sur ▼ **CID** ou ▲  pour défiler jusqu'à **Bloc app intel** et appuyez sur **MENU/SELECT**.

2. Appuyez sur ▼ **CID** ou ▲  pour sélectionner **Filtr. annonce** et appuyez sur **MENU/SELECT**.

3. Appuyez sur ▼ **CID** ou ▲  pour sélectionner **Écouter ann.**, et appuyez sur **MENU/SELECT**.

4. Appuyez à nouveau sur **MENU/SELECT** pour sélectionner **s/ nom appelan**.

## Enregistrement de votre nom pour toutes les annonces de filtrage d'appels

1. Appuyez sur **CALL BLOCK** lorsque le combiné n'est pas en cours d'utilisation.

**-OU-**

Appuyez sur **MENU/SELECT** lorsque le combiné n'est pas en cours d'utilisation pour accéder au menu principal. Appuyez sur ▼ **CID** ou ▲  pour défiler jusqu'à **Bloc app intel** et appuyez sur **MENU/SELECT**.

2. Appuyez sur ▼ **CID** ou ▲  pour sélectionner **Filtr. annonce** et appuyez sur **MENU/SELECT**.

3. Appuyez sur **MENU/SELECT** pour sélectionner **Enr votre nom**. Le système annoncera, *"Enregistrez après la tonalité. Appuyez sur 5 lorsque vous avez terminé."*

4. Parlez vers le combiné pour enregistrer votre nom. Appuyez sur **5** pour terminer l'enregistrement.

Pour écouter à nouveau le message d'annonce avec le nom enregistré défilez jusqu'à **Écouter ann.** et appuyez sur **MENU/SELECT**.

## Réinitialisation de vos messages d'annonce de filtrage

1. Appuyez sur **CALL BLOCK** lorsque le combiné n'est pas en cours d'utilisation.

**-OU-**

Appuyez sur **MENU/SELECT** lorsque le combiné n'est pas en cours d'utilisation pour accéder au menu principal. Appuyez sur ▼ **CID** ou ▲  pour défiler jusqu'à **Bloc app intel** et appuyez sur **MENU/SELECT**.

2. Appuyez sur ▼ **CID** ou ▲  pour sélectionner **Filtr. annonce** et appuyez sur **MENU/SELECT**.

3. Appuyez sur ▼ **CID** ou ▲  pour sélectionner **Écouter ann.** et appuyez sur **MENU/SELECT**. L'écran affichera **Réini annonce?**. Appuyez à nouveau sur **MENU/SELECT** pour confirmer. L'écran affichera **Mess ann réinit** avant de retourner au menu précédent.

Votre nom sera supprimé de toutes les annonces de filtrage et le téléphone utilisera les annonces de filtrage par défaut. Voir la section **Messages d'annonce de filtrage**.

## Appels permis

Si le bloqueur d'appels intelligent est activé, les types d'appels entrants suivants peuvent vous parvenir et sonner sur votre système téléphonique :

- Appels résidentiels avec des numéros enregistrés dans votre liste d'appels permis.
- Appels résidentiels avec des numéros enregistrés dans votre répertoire, mais pas dans votre liste de blocage.
- Appels résidentiels avec des noms d'appelants enregistrés dans votre liste de noms étoiles.
- Appels cellulaires dont les numéros ne sont pas enregistrés dans votre liste de blocage.

## REMARQUES

- Lorsque le bloqueur d'appels intelligent est désactivé, tous les appels entrants résidentiels ou de votre téléphone cellulaire sonneront sur votre système téléphonique, y compris les appels dont les numéros sont enregistrés dans la liste de blocage.
- **PermettreIncon** est le profil par défaut. Si vous n'avez pas choisi un autre profil, tous les appels résidentiels inconnus sonneront. Toutefois, le numéro de l'appelant, s'il est disponible, ne sera pas

enregistré dans la liste d'appels permis. Si vous souhaitez enregistrer le numéro de l'appelant dans votre liste d'appels permis ou de blocage, vous pouvez récupérer le numéro dans le répertoire de l'appelant et l'enregistrer dans la liste d'appels permis ou de blocage.

- Voir la section **Sauvegarde d'une entrée du répertoire d'identification de l'appelant à la liste d'appels bloqués** et **Sauvegarde d'une entrée du répertoire d'identification de l'appelant à la liste d'appels permis**.
- Si vous souhaitez récupérer le nom dans le répertoire d'identification de l'appelant et l'enregistrer dans la liste des noms étoiles. Voir la section **Sauvegarde d'une entrée du répertoire d'identification de l'appelant à la liste de noms étoiles**.

## Appels bloqués

Si le bloqueur d'appels intelligent est activé, les appels entrants de la maison ou du téléphone cellulaire dont les numéros sont enregistrés dans votre liste de blocage ne sonneront pas. Le téléphone diffuse l'annonce de blocage *"Les appels à ce numéro sont filtrés par le bloqueur d'appels intelligent. Le numéro que vous appelez n'accepte pas votre appel. Veuillez raccrocher."* à l'appelant et l'appel se terminera.

### REMARQUES

- Lorsque le bloqueur d'appels intelligent est désactivé, tous les appels entrants résidentiels ou cellulaires sonneront sur votre système téléphonique, y compris les appels dont les numéros sont enregistrés dans la liste de blocage.
- Si vous avez réglé un profil **Bloquer inconnu**, tous les appels résidentiels inconnus seront rejetés. Toutefois, les numéros des appelants, s'ils sont disponibles, ne seront pas enregistrés dans la liste de blocage. Si vous souhaitez enregistrer le numéro de l'appelant dans la liste de blocage, vous pouvez récupérer le numéro dans le répertoire d'identification de l'appelant et l'enregistrer dans la liste de blocage. Voir la section **Sauvegarde d'une entrée du répertoire d'identification de l'appelant à la liste d'appels bloqués**. Vous pouvez également récupérer le numéro et l'enregistrer dans votre liste d'appels

permis. Voir la section **Sauvegarde d'une entrée du répertoire d'identification de l'appelant dans la liste d'appels permis**. Si vous souhaitez récupérer le nom dans le répertoire d'identification de l'appelant et l'enregistrer dans la liste des noms étoiles. Voir la section **Sauvegarde d'une entrée d'identification de l'appelant à la liste de noms étoiles**.

## Filtrage des appels résidentiels inconnus

Si le bloqueur d'appels intelligent est activé et que vous avez configuré le profil pour filtrer les appels résidentiels inconnus, le téléphone diffuse une annonce de filtrage à l'appelant lorsqu'il reçoit les appels résidentiels entrants suivants. Il demande à l'appelant de répondre avant de vous transmettre l'appel.

- Appels entrants résidentiels avec des numéros qui sont "hors de votre région" ou avec des numéros réglés sur "privé";
- Appels entrants résidentiels avec des numéros d'identification de l'appelant absents;

- Appels entrants résidentiels avec des numéros qui ne figurent pas dans votre répertoire, dans la liste des numéros autorisés ou dans la liste des numéros bloqués; ou
- Appels entrants résidentiels avec des noms qui ne figurent pas dans votre liste de noms étoiles.

### **Filtrer les appels et demander le nom de l'appelant**

Lors du filtrage d'un appel résidentiel, le téléphone annonce à l'appelant, *"Allô. Tous les appels à ce numéro sont filtrés par le bloqueur d'appels intelligent. Veuillez dire votre nom après la tonalité, appuyez sur dièse."* Lorsque l'appelant a terminé sa demande, le téléphone annonce à l'appelant *"Veuillez patienter un instant pendant que votre appel est connecté."* Le téléphone commence à sonner et l'écran du combiné affiche **Appel filtré**. Après avoir pris l'appel, le téléphone annonce le nom de l'appelant et vous demande si vous voulez répondre à l'appel, le rejeter ou le transférer au répondeur.

### REMARQUES

- Vous pouvez configurer le bloqueur d'appels intelligent pour filtrer tous les appels domestiques inconnus.

Vous pouvez facilement ajouter des numéros de téléphone entrants à votre liste d'appels permis et de blocage. Cela vous permet d'établir vos listes de numéros autorisés et bloqués, et le bloqueur d'appels intelligent saura comment traiter ces appels lorsqu'ils se présenteront à nouveau.

- Le téléphone annonce à l'appelant avec *"Allô. Les appels à ce numéro sont filtrés par le bloqueur d'appels intelligent..."* Si vous avez enregistré votre nom dans les annonces de filtrage, votre nom enregistré remplacera *"ce numéro"* dans les messages d'annonce. Voir **Messages d'annonce de filtrage d'appels**.
- La fonction de filtrage du bloqueur d'appels intelligent ne s'applique qu'aux appels résidentiels.
- Si l'appelant raccroche avant que l'appel résidentiel ne soit filtré, ou sans laisser son nom pendant que l'appel est filtré, l'appel est enregistré comme appel manqué dans le répertoire d'identification de l'appelant.
- Pendant le filtrage de l'appel résidentiel, vous pouvez appuyer sur **HOME/FLASH** ou **📞** pour arrêter le filtrage de l'appel.
- Lorsque le téléphone a filtré un appel résidentiel, qu'il sonne et qu'il annonce le nom de l'appelant, vous pouvez appuyer sur **OFF/CANCEL** pour mettre la sonnerie en sourdine, ou appuyer sur **BLOCAGE APPEL** pour rejeter directement l'appel.

- Après avoir décroché un appel résidentiel filtré, le téléphone annonce les options de filtrage, vous pouvez appuyer sur **OFF/CANCEL** pour raccrocher l'appel.
- Si le bloqueur d'appels intelligent est activé et que vous recevez un appel résidentiel en attente :
  - Le bloqueur d'appels intelligent ne filtrera pas un appel en attente résidentiel sans numéro pendant un appel. Vous pouvez appuyer sur **HOME/FLASH** ou **📞** pour répondre au nouvel appel.
  - Après avoir pris un appel résidentiel filtré, le téléphone vérifie si le numéro de l'appel en attente figure dans le répertoire, la liste de blocage ou la liste d'appels permis. Il vérifie également si le nom de l'appelant figure dans la liste des noms étoiles. Le téléphone affiche ensuite les informations d'identification de l'appelant ou "Appel bloqué" en conséquence. Vous pouvez appuyer sur **HOME/FLASH** ou **📞** pour répondre au nouvel appel, ou appuyer sur **BLOCAGE APPEL** du combiné pour le bloquer.
  - Lorsque le téléphone est en cours de filtrage d'un appel résidentiel, le nouvel appel sera ignoré et enregistré comme appel en absence dans le répertoire de l'appelant. Les appels robotisés ne peuvent pas répondre à l'annonce de

filtrage et, par conséquent, ne sont pas pris en compte et ne sonnent pas. Si vous souhaitez autoriser certains appels robotisés à passer, enregistrez leurs noms dans la liste des noms étoiles. Voir la section **Liste de noms étoiles**.

#### Options d'appels filtrés

Une fois que le téléphone a détecté un appel résidentiel et a commencé à sonner, l'écran du combiné affiche **Appel filtré**. Appuyez sur **HOME/FLASH** ou **📞** pour répondre à l'appel.

Après avoir pris l'appel, le téléphone annonce *"Appel de..."* et le nom de l'appelant annoncé, *"Pour répondre à l'appel, appuyez sur 1. Pour répondre et toujours autoriser ce numéro, appuyez sur 2. Pour bloquer ce numéro, appuyez sur 3. Pour envoyer cet appel au répondeur, appuyez sur 4. Pour répéter ces options, appuyez sur \*"*.

#### Permettre une fois cet appel :

- Appuyez sur **1** pour répondre à l'appel. Le numéro de téléphone ne sera pas ajouté à votre liste d'appels permis.

#### Toujours permettre cet appel :

- Appuyez sur **2** pour répondre à l'appel. Le numéro de téléphone sera ajouté à votre liste d'appels permis.

#### Bloquer cet appel :

- Appuyez sur **3** ou **CALL BLOCK** pour bloquer l'appel. Le téléphone jouera le message de blocage d'appels *"Le numéro que vous appelez n'accepte pas votre appel. Veuillez raccrocher."* à l'appelant. Le numéro de téléphone sera ajouté à votre liste d'appels bloqués.

#### Envoyer cet appel au répondeur :

- Appuyez sur **4** pour renvoyer l'appel au répondeur.

#### Terminer cet appel :

- Si vous ne désirez pas répondre à l'appel, appuyez sur **OFF/CANCEL** pour terminer l'appel.

#### REMARQUES

- Pour les appels résidentiels "hors de votre région", "privés" ou sans identification de l'appelant, seules les options **1** et **4** sont disponibles. Le téléphone annonce *"Pour répondre à l'appel, appuyez sur 1. Pour envoyer l'appel au répondeur, appuyez sur 4. Pour répéter ces options, appuyez sur \*"*.
- Si vous choisissez l'option **4** pour envoyer l'appel au répondeur, l'appelant peut laisser un message même si le répondeur est désactivé.
- Lorsque le téléphone sonne appuyez sur **MUTE/DELETE** pour mettre la sonnerie temporairement en sourdine.

## Filtrage des appels robotisés

Si le bloqueur d'appels intelligent est activé et que vous avez configuré le profil pour filtrer les appels robotisés, le téléphone émet une annonce de filtrage à l'intention de l'appelant lorsqu'il reçoit les appels résidentiels entrants suivants. Il demande à l'appelant d'appuyer sur la touche dièse (#) avant de vous transférer l'appel.

- Appels résidentiels entrants avec des numéros "hors de votre région" ou avec des numéros réglés sur "privé";
- Appels résidentiels entrants avec numéros d'identification de l'appelant absents;
- Appels résidentiels entrants avec des numéros qui ne figurent pas dans votre répertoire, dans votre liste d'appels permis ou dans votre liste de blocage; ou
- Appels entrants résidentiels avec des noms qui ne figurent pas dans votre liste de noms étoiles.

### Filtrage des appels sans demander le nom de l'appelant

Lors du filtrage d'un appel résidentiel, le téléphone annonce à l'appelant, *"Allô. Les appels à ce numéro sont filtrés par le bloqueur d'appels intelligent. Si vous êtes un membre de la famille, un ami ou un appelant invité, veuillez appuyer sur pound pour être connecté. Si vous*

*êtes un solliciteur, veuillez raccrocher."* Après que l'appelant a appuyé sur la touche dièse (#), le téléphone annonce à l'appelant *"Veuillez patienter un instant pendant que votre appel est connecté."* Le téléphone commence à sonner et vous pouvez répondre à l'appel.

Cette option vous permet de filtrer les appels qui utilisent des composeurs automatiques pour délivrer des messages préenregistrés, par exemple les appels robotisés et les appels de télémarketing.

### REMARQUES

- Le téléphone annonce à l'appelant avec *"Allô. Les appels à ce numéro sont filtrés par le bloqueur d'appels intelligent..."* Si vous avez enregistré votre nom dans les annonces de la projection *"ce numéro"* dans les annonces. Voir **Message d'annonce de filtrage d'appels**.
- La fonction de filtrage du bloqueur d'appels intelligent ne s'applique qu'aux appels résidentiels.
- Pendant qu'un appel résidentiel est filtré, vous pouvez appuyer sur **HOME/FLASH** ou **»** pour arrêter le filtrage des appels et répondra à l'appel.
- Si le bloqueur d'appels intelligent est activé et que vous recevez un appel résidentiel en attente :

- Le bloqueur d'appels intelligent ne filtrera pas un appel en attente résidentiel sans numéro pendant un appel. Vous pouvez appuyer sur **HOME/FLASH** ou **»** pour répondre au nouvel appel.
- Après avoir répondu à un appel résidentiel filtré, le téléphone vérifie si le numéro de l'appel en attente figure dans le répertoire, la liste de blocage ou la liste d'appels permis. Il vérifie également si le nom de l'appelant figure dans la liste des noms étoiles. Après ceci, le téléphone affichera les données de l'identification de l'appelant, ou "Appel bloqué". Vous pouvez appuyer sur **HOME/FLASH** ou **»** pour répondre au nouvel appel, ou appuyez sur **CALL BLOCK** du combiné pour le bloquer.
- Lorsque le téléphone est en cours de filtrage d'un appel résidentiel, le nouvel appel sera ignoré et enregistré comme appel en absence dans le répertoire de l'appelant.
- Les appels robotisés ne peuvent pas répondre à l'annonce de filtrage et, par conséquent, ne sont pas pris en compte et ne sonnent pas. Si vous souhaitez permettre à certains robotisés d'être acheminés, enregistrez leurs noms dans la liste des noms étoiles. Voir la section **Liste de noms étoiles**.

## Options pendant un appel

Lorsque vous êtes en communication avec un appel résidentiel ou cellulaire, que vous parlez à l'appelant et que vous ne voulez plus recevoir d'appels de cet appelant, vous pouvez appuyer sur **CALL BLOCK** pour terminer l'appel. Le téléphone diffuse l'annonce de blocage *"Le numéro que vous appelez n'accepte pas votre appel. Veuillez raccrocher."* à l'appelant et l'appel se terminera. Le numéro de l'appelant, s'il est disponible, sera ajouté à votre liste d'appels bloqués.

- Appuyez sur **CALL BLOCK** du combiné. L'écran affichera **Bloquer et fin** et le numéro de l'appelant, si disponible. Appuyez sur **MENU/SELECT** pour terminer l'appel.

### REMARQUE

- Vous pouvez appuyer sur **CALL BLOCK** du combiné pour terminer l'appel si le bloqueur d'appels intelligent est désactivé.

## Messagerie vocale (via le fournisseur de services téléphoniques)

Lorsque vous vous recevez un appel de messagerie vocale, le combiné affichera  et **Nouv mess vocal**.

Pour les récupérer, vous composez généralement un numéro d'accès fourni par votre fournisseur de services téléphoniques, suivi d'un code de sécurité ou d'un code NIP.

Certains fournisseurs de services regroupent ou combinent plusieurs services comme la messagerie vocale et l'appel en attente, de sorte que vous ne savez peut-être pas que vous disposez de la messagerie vocale. Pour vérifier quels sont les services dont vous disposez et comment y accéder, contactez votre fournisseur de services téléphoniques.



### REMARQUE

- Après avoir écouté tous les nouveaux messages vocaux, les indicateurs à l'écran s'éteignent automatiquement.

### Annulation des voyants indicateurs de message dans la messagerie vocale

Si vous avez récupéré votre messagerie vocale alors que vous n'êtes pas chez vous et que le combiné affiche toujours les indicateurs de nouvelle messagerie vocale, utilisez cette fonction pour désactiver les indicateurs.

Cette fonction n'éteint que le voyant **Nouv mess vocal** et l'icône  affichés; il ne supprime pas vos messages vocaux. Tant que vous avez de nouveaux messages vocaux, votre opérateur téléphonique continue d'envoyer le signal pour allumer l'indicateur.

- Appuyez sur **MENU/SELECT** en mode de veille.
- Appuyez sur **▼ CID** ou **▲**  pour mettre en surbrillance **Réglages**, appuyez sur **MENU/SELECT**.
- Appuyez sur **▼ CID** ou **▲**  pour mettre en surbrillance **Ann. B. vocale**, appuyez sur **MENU/SELECT** pour désactiver l'indicateur de messagerie vocale.

### REMARQUES

- La messagerie vocale de votre fournisseur de services téléphoniques peut vous avertir de la présence de nouveaux messages par une tonalité saccadée (interrompue). Contactez votre fournisseur de services téléphoniques pour plus de détails.
- Pour plus d'informations sur l'utilisation de votre service de messagerie vocale, contactez votre fournisseur de services téléphoniques.

## Configuration | Réglages

### Modes de composition

#### Composition à tonalité temporaire

Si vous disposez uniquement d'un service à impulsions (rotatif), vous pouvez passer temporairement de la composition à impulsions à la composition à touches au cours d'un appel. Cette fonction est utile si vous devez envoyer des signaux à touches pour accéder à vos services bancaires ou interurbains.

#### Pendant un appel



- Appuyez sur **TONE X** du combiné.
- Utilisez les touches de composition pour entrer le numéro correspondant. Le téléphone envoie des signaux à tonalité.
- Le téléphone revient automatiquement à la composition par impulsions après la fin de l'appel.

#### Réglage du mode de composition

Le mode de composition est pré-réglé sur la tonalité. Si vous disposez d'un service à impulsions (rotatif), vous devez changer le mode de composition pour la composition à impulsions avant d'utiliser le téléphone.

#### Pour régler le mode de composition

- Appuyez sur **MENU/SELECT** en mode de veille.

- Appuyez sur **▼ CID** ou **▲**  pour mettre en surbrillance **Réglages**, appuyez sur **MENU/SELECT**.
- Appuyez sur **▼ CID** ou **▲**  pour mettre en surbrillance **Type compo.**, appuyez sur **MENU/SELECT**.
- Appuyez sur **▼ CID** ou **▲**  pour choisir **Touch-Tone** ou **Impulsions**, appuyez sur **MENU/SELECT**.

### REMARQUE



- Si vous êtes abonné au mode de composition à impulsions (rotatif) seulement, consultez **Composition à tonalité temporaire** pour permuter temporairement au mode de composition à tonalité (Touch-Tone) temporairement pendant un appel.

## Sonnerie



### Réglage de la tonalité de sonnerie

Vous pouvez sélectionner les sonneries pour les appels entrants résidentiels et du téléphone cellulaire.

#### Pour régler la tonalité de sonnerie sur la ligne résidentielle :

1. Appuyez sur **MENU/SELECT** en mode de veille.
2. Appuyez sur ▼ **CID** ou ▲  pour mettre en surbrillance **Sonneries**, appuyez sur **MENU/SELECT**.
3. Appuyez sur ▼ **CID** ou ▲  pour sélectionner **Son. résidence**, appuyez sur **MENU/SELECT**.
4. Appuyez sur ▼ **CID** ou ▲  pour entendre un échantillon de la tonalité de sonnerie pour la ligne résidentielle.
5. Appuyez sur **MENU/SELECT** pour sauvegarder. Vous entendrez une tonalité de confirmation.

#### Pour régler la tonalité de sonnerie sur les lignes cellulaires :

1. Appuyez sur **MENU/SELECT** en mode de veille.
2. Appuyez sur ▼ **CID** ou ▲  pour mettre en surbrillance **Sonneries**, appuyez sur **MENU/SELECT**.
3. Appuyez sur ▼ **CID** ou ▲  pour sélectionner **Tonal son cell**, appuyez sur **MENU/SELECT**.
4. Appuyez sur ▼ **CID** ou ▲  pour entendre un échantillon de chaque tonalité de sonnerie pour les lignes cellulaires.
5. Appuyez sur **MENU/SELECT** pour sauvegarder. Vous entendrez une tonalité de confirmation.

#### REMARQUE



- Si vous désactivez le volume de la sonnerie, vous n'entendrez pas les échantillons de sonnerie.

### Réglage du volume de la sonnerie

#### Volume de la sonnerie du combiné



Vous pouvez régler le volume de la sonnerie du combiné ou désactiver la sonnerie.

#### Pour régler le volume de la sonnerie de la ligne résidentielle :

1. Appuyez sur **MENU/SELECT** en mode de veille.
2. Appuyez sur ▼ **CID** ou ▲  pour mettre en surbrillance **Sonneries**, appuyez deux fois sur **MENU/SELECT**.
3. Appuyez sur **MENU/SELECT** pour sélectionner **Vol. résidence**.
4. Appuyez sur ▼ **CID** ou ▲  pour entendre un échantillon de chaque niveau de sonnerie pour la ligne résidentielle.
5. Appuyez sur **MENU/SELECT** pour sauvegarder.

#### Pour régler le volume de la sonnerie sur les lignes cellulaires :

1. Appuyez sur **MENU/SELECT** en mode de veille.

2. Appuyez sur ▼ **CID** ou ▲  pour mettre en surbrillance **Sonneries**, appuyez deux fois sur **MENU/SELECT**.
3. Appuyez sur ▼ **CID** ou ▲  pour mettre en surbrillance **Volume cell**, appuyez deux fois sur **MENU/SELECT**.
4. Appuyez sur ▼ **CID** ou ▲  pour entendre un échantillon de chaque niveau de sonnerie pour les lignes cellulaires.
5. Appuyez sur **MENU/SELECT** pour sauvegarder.

#### REMARQUES



- Si le volume de la sonnerie est réglé à **H/D**, l'écran de veille affichera l'icône .
- Lorsque le volume est réglé à **H/F**, le combiné sonnera toujours lorsque vous appuyez sur **FIND HS** du socle.

## Réglage de la date et de l'heure

Le répondeur annonce le jour et l'heure de chaque message avant de l'écouter. Avant d'utiliser le répondeur, réglez la date et l'heure comme suit. Si vous êtes abonné au service d'identification de l'appelant, le jour, le mois et l'heure sont réglés automatiquement à chaque appel entrant. Cependant, l'année doit être correcte pour que le jour de la semaine puisse être calculé à partir des informations de l'identifiant de l'appelant.

Après l'enregistrement du combiné ou une panne de courant, le combiné vous invitera à régler la date et l'heure.

### Pour régler la date et l'heure manuellement

1. Appuyez sur **MENU/SELECT** en mode de veille.
2. Appuyez sur **▼ CID** ou **▲**  pour mettre en surbrillance **Rég.date/heure**, appuyez sur **MENU/SELECT**.
3. Utilisez les touches de composition (**0-9**) pour entrer la date (**JJ**), le mois (**MM**) et l'année (**AA**). Appuyez sur **MENU/SELECT**.
4. Utilisez les touches de composition (**0-9**) pour entrer l'heure (**HH**) et les minutes (**MM**). Appuyez sur **▼ CID** ou **▲**  pour choisir **AM** ou **PM**.
5. Appuyez sur **MENU/SELECT** pour sauvegarder vos réglages. Vous entendrez une tonalité de confirmation.

## Réglage du langage

### Réglage du langage ACL

Vous pouvez régler le langage à l'anglais, le français ou l'espagnol pour les menus à l'écran.

### Pour sélectionner le langage ACL

1. Appuyez sur **MENU/SELECT** en mode de veille.
2. Appuyez sur **▼ CID** ou **▲**  pour mettre en surbrillance **Réglages**, et appuyez sur **MENU/SELECT**.
3. Appuyez sur **MENU/SELECT** pour sélectionner **Langage ACL**.
4. Appuyez sur **▼ CID** ou **▲**  pour mettre en surbrillance **English, Français** ou **Español**, et appuyez sur **MENU/SELECT** pour confirmer.

### REMARQUE

- Si vous changez accidentellement la langue de l'écran ACL en français ou en espagnol, vous pouvez la réinitialiser en anglais sans passer par les menus français ou espagnol. Appuyez sur **MENU/SELECT** en mode de veille, puis entrez **\*364#**. Vous entendrez une tonalité de confirmation.

## Réglage du langage du bloqueur d'appels intelligent

### REMARQUE

- Cette fonction est exclusive à la version canadienne.

Vous pouvez régler le langage du bloqueur d'appels intelligent à l'anglais ou au français :

1. Appuyez sur **HOME/FLASH** ou **🔊** lorsque le combiné n'est pas en cours d'utilisation.
2. Entrez **\*364#** pour régler le langage vocal à l'anglais; ou entrez **\*373#** pour le régler au français.
  - Lorsque la langue vocale a été réglée avec succès, le combiné demande "*Voice language is set to English.*" ou "*Le langage vocal est réglé sur le français.*"
3. Le combiné retournera en mode de veille.





## Réglages sonores

### Réglage du nombre de sonneries

Vous pouvez régler le répondeur pour qu'il réponde à un appel entrant après deux, trois, quatre, cinq ou six sonneries; ou l'économie d'interurbain.

Si vous choisissez l'économiseur d'appel, le répondeur répond à un appel après deux sonneries lorsque vous avez de nouveaux messages, ou après quatre sonneries lorsque vous n'avez pas de nouveaux messages. Cela vous permet de vérifier si vous avez de nouveaux messages et d'éviter de payer des frais d'interurbain inutiles si vous appelez de l'extérieur de votre région.

### Pour régler le nombre de sonneries

1. Appuyez sur **MENU/SELECT** en mode de veille.
2. Appuyez sur **▼ CID** ou **▲**  pour mettre en surbrillance **Répondeur**, appuyez sur **MENU/SELECT**.
3. Appuyez sur **▼ CID** ou **▲**  pour mettre en surbrillance **Rég. répondeur**, appuyez sur **MENU/SELECT**.
4. Appuyez sur **▼ CID** ou **▲**  pour mettre en surbrillance **No. sonnerie**, appuyez sur **MENU/SELECT**.
5. Appuyez sur **▼ CID** ou **▲**  pour choisir de **6, 5, 4, 3, 2** ou **Écon. inter..**
6. Appuyez sur **MENU/SELECT** pour sauvegarder.

## REMARQUE

- Si le bloqueur d'appels intelligent est activé, la première sonnerie sera mise en sourdine.

### Réglage du mode SILENCIEUX

Lorsque le mode **SILENCIEUX** est activé, le téléphone met en sourdine tous les sons pendant la période définie (**1** à **12** heures). Toutefois, la tonalité de télé-signal de la recherche du combiné et toutes les opérations génératrices de sons initiées par les utilisateurs, telles que les appels à l'aide du haut-parleur ou le réglage du volume de la sonnerie, sont émises comme d'habitude. Après avoir activé le mode silencieux, cette fonction s'active immédiatement.

#### Pour activer le mode SILENCIEUX

1. Maintenez enfoncé **QUIET #** lorsque le téléphone n'est pas en cours d'utilisation.
2. L'écran afficheur **Silence : \_ \_ hres.** Utilisez les touches de composition (**0-9**) pour entrer la durée désirée (1-12).
3. Appuyez sur **MENU/SELECT** pour sauvegarder. Vous entendrez une tonalité de confirmation.

L'écran affichera **Mode silence EF** et l'icône .

## REMARQUE

- Lorsque vous modifiez les réglages de la sonnerie ou du volume de la sonnerie, vous pouvez toujours entendre les échantillons même si le mode silencieux est activé.

#### Pour désactiver le mode SILENCIEUX

Maintenez enfoncé **QUIET #** lorsque le téléphone n'est pas en cours d'utilisation. L'écran affichera brièvement **Mode silence HF** et retournera en mode de veille.

### Réglage du volume d'écoute

Pendant un appel, vous pouvez régler le volume d'écoute sur le combiné.



- Appuyez sur **▲/VOLUME/▼** du combiné pendant un appel.

### Réglage de la tonalité des touches

Le combiné est réglé pour émettre un bip à chaque pression sur une touche. Vous pouvez régler le volume de la tonalité ou la désactiver.

Si vous désactivez la tonalité des touches, aucun bip n'est émis lorsque vous appuyez sur les touches.

#### Pour régler la tonalité des touches



1. Appuyez sur **MENU/SELECT** en mode de veille.
2. Appuyez sur **▼ CID** ou **▲**  pour mettre en surbrillance **Réglages**, appuyez sur **MENU/SELECT**.
3. Appuyez sur **▼ CID** ou **▲**  pour mettre en surbrillance **Tonal touches**, appuyez sur **MENU/SELECT**.
4. Appuyez sur **▼ CID** ou **▲**  pour sélectionner **EF** ou **HF**.
5. Appuyez sur **MENU/SELECT** pour confirmer.

## Réglages de la messagerie vocale

### Régler le numéro d'accès à la messagerie vocale

Cette fonction vous permet de sauvegarder le numéro d'accès à la messagerie vocale pour accès rapide lorsque vous maintenez enfoncé la touche  **1**.

#### Pour régler le numéro d'accès à la messagerie vocale

1. Appuyez sur **MENU/SELECT** en mode de veille.
2. Appuyez sur **▼ CID** ou **▲**  pour mettre en surbrillance **Réglages**, appuyez sur **MENU/SELECT**.
3. Appuyez sur **▼ CID** ou **▲**  pour mettre en surbrillance **No b. vocale**, appuyez sur **MENU/SELECT**.
4. Utilisez les touches de composition pour entrer le numéro d'accès à la messagerie vocale (jusqu'à 30 chiffres) fourni par votre fournisseur de services téléphoniques.
5. Appuyez sur **MENU/SELECT** pour confirmer.

## Ajout et initialisation d'un combiné

Vous pouvez ajouter un nouveau combiné **LS6300** (vendu séparément) à votre système téléphonique **LS6331/LS6331-2/LS6331-3/LS6331-4/LS6331-5**. Votre système téléphonique supporte un maximum de 5 combinés.

Chaque combiné doit être enregistré au socle téléphonique avant d'être utilisé. Lors de l'achat, chaque combiné auxiliaire affiche **Enreg. combiné...** et ... **voir guide** alternativement.

## REMARQUES

- Rechargez le nouveau combiné sans interruption pendant au moins 30 minutes avant de l'enregistrer sur le socle téléphonique.
- Vous ne pouvez pas enregistrer un combiné si un autre combiné du système est en cours d'utilisation.

#### Initialiser un combiné au socle du téléphone

1. Avant de commencer l'initialisation, assurez-vous que le combiné n'est plus dans le chargeur et qu'il affiche **Enreg. combiné...** et ... **voir guide**.
2. Maintenez enfoncé **FIND HS** du socle téléphonique pendant environ quatre secondes.



3. Appuyez sur **QUIET #** du combiné et celui-ci affichera **Initialisation...** Le combiné affichera **Initialisé** vous entendrez un bip lorsque le processus d'initialisation se termine. Ce processus prendra environ 60 secondes.

Si l'initialisation échoue, **Initial échouée** apparaîtra à l'écran du combiné. Le combiné affichera **Enreg. combiné...** et ... **voir guide** alternativement. Recommencez à l'étape 1.

## Soin général du produit

### Prendre soin de votre téléphone

Votre téléphone sans fil contient des pièces électroniques sophistiquées, il doit donc être traité avec soin.

### Éviter les traitements brusques

Posez le combiné délicatement. Conservez les matériaux d'emballage d'origine pour protéger votre téléphone si vous devez l'expédier.

### Éviter l'eau

Votre téléphone peut être endommagé s'il est mouillé. N'utilisez pas le combiné à l'extérieur, sous la pluie, ou manipulez-le avec des mains mouillées. N'installez pas le socle du téléphone près d'un évier, d'une baignoire ou d'une douche.

### Orages

Les orages peuvent parfois provoquer des surtensions dangereuses pour les dispositifs électroniques. Pour votre propre sécurité, soyez prudent lorsque vous utilisez des appareils électriques pendant les orages.

### Nettoyage de votre téléphone

Votre téléphone est doté d'un boîtier en plastique durable qui devrait conserver son éclat pendant de nombreuses années. Nettoyez-le uniquement avec un chiffon sec et non abrasif. N'utilisez pas de chiffon humide ni de solvants de nettoyage d'aucune sorte.

## Spécifications techniques

Contrôle de fréquences	<ul style="list-style-type: none"> <li>Synthétiseur PLL contrôlé par cristal</li> </ul>
Fréquence de transmission	<ul style="list-style-type: none"> <li>Combiné : 1 921.536-1 928.448 MHz</li> <li>Socle : 1 921.536-1 928.448 MHz</li> </ul>
Canaux	<ul style="list-style-type: none"> <li>5</li> </ul>
Portée nominale efficace	<ul style="list-style-type: none"> <li>Puissance maximale autorisée par la FCC et l'I.-C. La plage de fonctionnement réelle peut varier en fonction des conditions environnementales au moment de l'utilisation.</li> </ul>
Exigences d'alimentation :	<ul style="list-style-type: none"> <li><b>Combiné</b> : pile au N-MH de 2,4V</li> <li><b>Socle</b> : 6 V CC @ 0,4 A</li> <li><b>Chargeur</b> : 6 V CC @ 0,4 A</li> </ul>
Mémoire	<ul style="list-style-type: none"> <li><b>Répertoire téléphonique</b> : 1 000 adresses mémoire; jusqu'à 30 chiffres et 15 caractères</li> <li><b>Adresse mémoire</b> : 50 adresses mémoire; jusqu'à 24 chiffres et 15 caractères</li> <li><b>Blocage d'appels</b> : 1 000 entrées</li> </ul>

Lorsqu'il est complètement chargé, vous pouvez vous attendre aux performances suivantes.

Fonctionnement	Durée de fonctionnement*
Durée en mode de conversation (combiné sans fil)	<ul style="list-style-type: none"> <li>10 heures</li> </ul>
En mode de veille	<ul style="list-style-type: none"> <li>5 jours</li> </ul>

\* Les durées de fonctionnement varient en fonction de l'utilisation réelle et de l'âge de la pile.

## Technologie numérique DECT 6,0 Redéfinir la couverture et la clarté à longue portée

Les produits DECT 6,0 de VTech offrent une portée et une clarté sonore inégalées. Ce résultat est obtenu grâce à la conception unique de l'antenne et aux progrès de la technologie de filtrage des bruits. Un laboratoire indépendant a confirmé que les produits DECT 6,0 de VTech affichent des performances jusqu'à 45 % supérieures à celles des téléphones de la concurrence dotés d'un équipement similaire. Désormais, il est possible de téléphoner dans la cave, l'arrière-cour et le garage avec une qualité sonore exceptionnelle.

## Portée de fonctionnement du téléphone

Ce téléphone sans fil fonctionne dans la limite de la puissance maximale autorisée par la Commission fédérale des communications (FCC). Malgré cela, le combiné et la base du téléphone peuvent communiquer sur une certaine distance, qui peut varier en fonction de l'emplacement de la base du téléphone et du combiné, des conditions météorologiques et de la construction de votre maison ou de votre bureau.

Ce socle téléphonique est doté d'une antenne qui offre une bien meilleure clarté et couvre une plus grande portée qu'auparavant.

## Simulation de haut-parleurs en duplex intégral pour le combiné et le socle

Le haut-parleur bidirectionnel simulé de votre combiné et de votre base téléphonique permet aux deux interlocuteurs de parler et d'être entendus en même temps. Les performances optimales dépendent de facteurs externes et de l'utilisation individuelle.

## Questions fréquemment demandées

Vous trouverez ci-dessous les questions les plus fréquemment posées sur le téléphone sans fil. Si vous ne trouvez pas la réponse à votre question, visitez notre site Web au [phones.vtechcanada.com](http://phones.vtechcanada.com) ou communiquez avec le **1-800-267-7377**.

Mon téléphone ne fonctionne pas du tout.	Assurez-vous que le socle est installé correctement et que la pile est installée et rechargée correctement. Pour une performance quotidienne optimale, remplacez le combiné sur le socle après utilisation.
L'affichage indique <b>Aucune ligne</b> . Je ne peux entendre la tonalité.	Débranchez le cordon de la ligne téléphonique de votre téléphone et branchez-le sur un autre téléphone. S'il n'y a pas non plus de tonalité sur cet autre téléphone, le cordon de la ligne téléphonique est peut-être défectueux. Essayez d'installer un nouveau cordon téléphonique. Si le changement de cordon téléphonique ne résout pas le problème, la prise murale (ou le câblage de cette prise murale) peut être défectueuse. Contactez votre opérateur téléphonique. Vous utilisez peut-être un nouveau câble ou un service VoIP, les prises téléphoniques existantes dans votre maison peuvent ne plus fonctionner. Contactez votre fournisseur de services pour trouver des solutions.

Je ne peux pas composer de numéro.	Assurez-vous qu'il y a une tonalité avant de composer le numéro. Il est normal que le combiné mette une ou deux secondes à se synchroniser avec le socle avant de produire une tonalité. Attendez une seconde supplémentaire avant de composer le numéro. Éliminez les bruits de fond. Mettez le combiné en sourdine avant de composer un numéro, ou composez depuis une autre pièce de votre maison avec moins de bruit de fond.
L'affichage indiquera <b>Aucune ligne... et ...voir guide</b> alternativement. Le combiné ne fonctionne pas du tout.	Le combiné a été désenregistré du socle. Remplacez le combiné sur le socle pour le réenregistrer. Le combiné affiche <b>Enregistré</b> et vous entendez un bip lorsque la procédure d'enregistrement est terminée. Cette procédure dure environ 60 secondes.
L'écran affiche <b>Pile faible</b> .	Placez le combiné dans le chargeur de combiné pour le charger.
La pile ne se recharge pas dans le combiné ou la pile du combiné n'accepte pas la recharge.	Assurez-vous que le combiné est correctement placé dans le chargeur de combiné. Si la pile est complètement déchargée, rechargez-la pendant au moins 30 minutes avant de l'utiliser. Il se peut que vous deviez acheter une nouvelle pile.
Le téléphone ne sonne pas en cas d'appel entrant.	Assurez-vous que le volume de la sonnerie n'est pas désactivé. Le combiné est peut-être trop éloigné du socle. Rapprochez-le du socle du téléphone.
Mon combiné émet des bips et ne fonctionne pas normalement.	Rapprochez le combiné du socle. Il se peut qu'il soit hors de portée.

J'entends du bruit sur le combiné sans fil et les touches ne fonctionnent pas.	Assurez-vous que le cordon téléphonique est bien branché.
J'entends d'autres appels lorsque j'utilise le téléphone.	Débranchez le socle du téléphone de la prise téléphonique murale. Branchez un autre téléphone. Si vous entendez toujours d'autres appels, le problème se situe probablement au niveau du câblage ou du service téléphonique. Contactez votre fournisseur de services téléphoniques.

Il y a des interférences lors d'une conversation téléphonique. Mes appels s'estompent lorsque j'utilise le combiné sans fil.	Le combiné est peut-être hors de portée. Rapprochez-le du socle du téléphone.
	Si vous vous abonnez à un service Internet à haut débit (DSL - digital subscriber line) via votre ligne téléphonique, vous devez installer un filtre DSL entre le cordon de la ligne téléphonique et la prise téléphonique murale. Le filtre évite les problèmes de bruit et d'identification de l'appelant causés par les interférences DSL. Contactez votre fournisseur de services DSL pour plus d'informations sur les filtres DSL.
	Les dispositifs ou autres téléphones sans fil branchés sur le même circuit que la base téléphonique peuvent provoquer des interférences. Essayez de déplacer l'appareil ou le socle vers une autre prise.
	L'emplacement de votre socle peut avoir un impact sur les performances de votre téléphone sans fil. Pour une meilleure réception, installez la base du téléphone dans un endroit central de votre maison ou de votre bureau, loin des murs ou d'autres obstacles. Dans de nombreux environnements, l'élévation de la base du téléphone améliore les performances globales.

Le téléphone ne reçoit pas l'identification de l'appelant ou le téléphone n'affiche pas l'identification de l'appelant pendant la mise en attente.	L'identification de l'appelant est un service sur abonnement. Vous devez vous abonner à ce service auprès de votre fournisseur de services téléphoniques pour que cette fonction fonctionne sur votre téléphone.
	Votre fournisseur de services téléphoniques et celui de l'appelant doivent utiliser un équipement compatible avec le service d'identification de l'appelant.
	L'appelant ne provient peut-être pas d'une zone qui prend en charge l'identification de l'appelant.
	Les informations relatives à l'identification de l'appelant s'affichent après la première ou la deuxième sonnerie.
L'affichage indique <b>Hors portée ou pas alim. Socle.</b>	Le combiné est peut-être hors de portée. Rapprochez-le du socle.
	Assurez-vous que le cordon d'alimentation est bien branché sur le socle. Utilisez une prise électrique en état de marche qui n'est pas contrôlée par un interrupteur mural.
Je n'entends aucune instruction du combiné lorsque j'essaie d'enregistrer, d'écouter ou d'effacer ma propre annonce.	Lors de l'enregistrement, de la lecture ou de la suppression de votre propre annonce, les instructions sont annoncées par l'intermédiaire du combiné. Veillez à placer le combiné près de votre oreille.
L'annonce de sortie n'est pas claire.	Lors de l'enregistrement de l'annonce, veillez à parler d'une voix normale vers le microphone du combiné.
	Veillez à ce qu'il n'y ait pas de bruit de fond lors de l'enregistrement.

Le répondeur n'enregistre pas les messages.	Assurez-vous que le répondeur est activé. Lorsque le répondeur est activé, <b>ANS ON</b> devrait apparaître à l'écran du combiné.
	Lorsque la mémoire du répondeur est pleine, il n'enregistre pas de nouveaux messages tant que d'anciens messages n'ont pas été effacés. Si vous êtes abonné à un service de messagerie vocale, modifiez le nombre de sonneries de façon à ce que votre répondeur réponde avant votre service de messagerie vocale. Pour savoir combien de sonneries activent votre service de messagerie vocale, contactez votre opérateur téléphonique.
Les messages sur le répondeur sont très difficiles à entendre.	Appuyez sur <b>▲/VOLUME</b> du combiné pour augmenter le volume d'écoute.
Le répondeur n'annonce pas le bon jour de la semaine pour les messages enregistrés.	Assurez-vous d'avoir réglé la date et l'heure. Voir la section <b>Réglage de la date et de l'heure.</b>
Les messages sur le répondeur sont incomplets.	La durée maximale d'un message est de quatre minutes. Si un appelant laisse un très long message, c'est-à-dire plus de quatre minutes, une partie de celui-ci peut être perdue lorsque le répondeur déconnecte l'appel.
	Si la mémoire du répondeur est saturée pendant un message, le répondeur arrête l'enregistrement et déconnecte l'appel.
	Si la voix de l'appelant est très faible, le répondeur peut arrêter l'enregistrement et déconnecter l'appel.

Le répondeur ne répond pas aux commandes à distance.	<p>Veillez à saisir le code d'accès à distance correct.</p> <p>Assurez-vous que vous appelez à partir d'un téléphone Touch-Tone. Lorsque vous composez un numéro, vous devez entendre des tonalités. S'il y a des clics, il ne s'agit pas d'un téléphone Touch-Tone et il ne peut pas activer le système de réponse.</p> <p>Il se peut que le répondeur ne détecte pas le code d'accès à distance lorsque votre annonce est diffusée. Attendez la fin de l'annonce avant de saisir le code.</p>
Je suis abonné à un service téléphonique non traditionnel qui utilise mon ordinateur pour établir des connexions, et mon téléphone ne fonctionne pas.	<p>Assurez-vous que votre ordinateur est sous tension et que votre Internet fonctionne correctement.</p> <p>Veillez à brancher votre adaptateur téléphonique USB sur un port USB dédié de votre ordinateur. Ne le branchez pas sur un hub USB à ports multiples. Concentrateur à USB à port unique (concentrateur USB) qui n'est pas alimenté.</p> <p>Dans quelques rares cas, le port USB de votre ordinateur peut ne pas être suffisamment alimenté. Dans ce cas, essayez d'utiliser un concentrateur USB avec sa propre alimentation externe.</p> <p>Si vous utilisez un pare-feu, il est possible qu'il empêche l'accès à votre service téléphonique non traditionnel. Contactez votre fournisseur de services pour plus d'informations.</p>
J'ai accidentellement réglé la langue de mon écran ACL sur l'espagnol ou le français, et je ne sais pas comment revenir à l'anglais.	Lorsque le combiné n'est pas en cours d'utilisation, appuyez sur <b>MENU/SELECT</b> et entrez <b>*364#</b> pour changer le langage de l'affichage ACL à l'anglais.

# Garantie limitée

## Que couvre cette garantie limitée?

Le fabricant de ce produit VTech garantit au détenteur d'une preuve d'achat valide ("consommateur" ou "vous") que le produit et tous les accessoires fournis dans l'emballage de vente ("produit") sont exempts de défauts de matériaux et de fabrication, conformément aux termes et conditions suivants, lorsqu'ils sont installés et utilisés normalement et conformément au mode d'emploi du produit. Cette garantie limitée ne s'applique qu'au consommateur pour les produits achetés et utilisés aux États-Unis et au Canada.

## Que fera VTech si le produit n'est pas exempt de défauts de matériaux et de fabrication pendant la période de garantie limitée ("Produit matériellement défectueux")?

Pendant la période de garantie limitée, le représentant de service autorisé de VTech remplacera, à la discrétion de VTech et sans frais, un produit matériellement défectueux. Si nous remplaçons le produit, nous pouvons utiliser des pièces de rechange neuves ou remises à neuf. Si nous choisissons de remplacer le produit, nous pouvons le remplacer par un produit neuf ou remis à neuf de conception identique ou similaire. Nous conserverons les pièces, modules ou équipements défectueux. Le remplacement du produit, à la discrétion de VTech, est votre seul recours. VTech vous renverra les produits de remplacement en état de fonctionnement. Vous devez vous attendre à ce que le remplacement prenne environ 30 jours.

## Quelle est la durée de la garantie limitée?

La période de garantie limitée pour le produit s'étend sur UN (1) AN à compter de la date d'achat. Si VTech remplace un produit matériellement défectueux selon les termes de cette garantie limitée, cette garantie limitée s'applique également au produit de remplacement pour une période de (a) 90 jours à partir de la date d'expédition du produit de remplacement ou (b) la durée restante de la garantie originale d'un an, selon la période la plus longue.

## Ce qui n'est pas couvert par cette garantie limitée?

Cette garantie limitée ne couvre pas :

1. Produit ayant fait l'objet d'une mauvaise utilisation, d'un accident, d'un transport ou d'autres dommages physiques, d'une installation incorrecte, d'un fonctionnement ou d'une manipulation anormale, d'une négligence, d'une inondation, d'un incendie, d'une intrusion d'eau ou d'autres liquides.
2. Produit ayant été soumis à un contact avec un liquide, de l'eau, de la pluie, une humidité extrême ou une transpiration abondante, du sable, de la saleté ou des éléments similaires; mais uniquement dans la mesure où les dommages n'ont pas été causés par une mauvaise fixation des éléments de protection du combiné étanche, par exemple en ne fermant pas correctement un joint), ou de tels éléments de protection sont endommagés ou manquants (par exemple un couvercle de batterie fissuré), ou le fait de soumettre un produit à des conditions dépassant ses spécifications ou limites déclarées (par exemple 30 minutes dans 1 mètre d'eau douce).
3. Produit endommagé à la suite d'une réparation, d'une altération ou d'une modification par toute personne autre qu'un représentant de service autorisé de VTech;
4. Produit dans la mesure où le problème rencontré est dû aux conditions du signal, à la fiabilité du réseau, ou aux systèmes de câble ou d'antenne;
5. Produit dans la mesure où le problème rencontré est dû aux conditions du signal, à la fiabilité du réseau, ou aux systèmes de câble ou d'antenne;
6. Produit dont les autocollants de garantie/qualité, les plaques de numéro de série du produit ou les numéros de série électroniques ont été enlevés, modifiés ou rendus illisibles;
7. Produit acheté, utilisé, entretenu ou expédié pour réparation en dehors des États-Unis d'Amérique ou du Canada, ou utilisé à des fins commerciales

ou institutionnelles (y compris, mais sans s'y limiter, les produits utilisés à des fins de location);

8. Produit retourné sans preuve d'achat valide (voir point 2 ci-dessous); ou
9. Frais d'installation ou de mise en place, de réglage des commandes du client et d'installation ou de réparation des systèmes extérieurs à l'unité.

## Comment obtenir un service de garantie?

Pour obtenir un service de garantie, veuillez consulter notre site web à l'adresse suivante [phones.vtechcanada.com](http://phones.vtechcanada.com) ou composez le 1-800-267-7377.

**REMARQUE :** Avant d'appeler le service après-vente, veuillez consulter le guide d'utilisation - une vérification des commandes et des fonctions du produit peut vous éviter une intervention.

Sauf dans les cas prévus par la loi applicable, vous assumez le risque de perte ou de dommage pendant le transport et êtes responsable des frais de livraison ou de manutention encourus pour le transport du ou des produits jusqu'au point de service. VTech retournera les produits remplacés dans le cadre de cette garantie limitée. Les frais de transport, de livraison ou de manutention sont prépayés.

VTech n'assume aucun risque de dommage ou de perte du produit pendant le transport. Si la défaillance du produit n'est pas couverte par la présente garantie limitée ou si la preuve d'achat ne répond pas aux conditions de la présente garantie limitée, VTech vous en informera et vous demandera d'autoriser le coût du remplacement avant toute autre activité de remplacement. Vous devez payer le coût du remplacement et les frais d'expédition de retour pour le remplacement des produits qui ne sont pas couverts par la présente garantie limitée.

## Que devez-vous renvoyer avec le produit pour bénéficier de la garantie?

1. Renvoyer l'ensemble de l'emballage et du contenu d'origine, y compris le produit, au centre de service VTech, accompagné d'une description du dysfonctionnement ou de la difficulté; et

2. Inclure une "preuve d'achat valide" (reçu de caisse) identifiant le produit acheté (modèle du produit) et la date de l'achat ou du ticket de caisse; et
3. Indiquez votre nom, votre adresse postale complète et correcte et votre numéro de téléphone.

## Autres limitations

Cette garantie constitue l'accord complet et exclusif entre vous et VTech. Elle remplace toutes les autres communications écrites ou orales relatives à ce produit. VTech ne fournit aucune autre garantie pour ce produit. La garantie décrit exclusivement toutes les responsabilités de VTech concernant le produit. Il n'y a pas d'autres garanties expresses. Personne n'est autorisé à apporter des modifications à cette garantie limitée et vous ne devez pas vous fier à de telles modifications.

Droits conférés par les lois de l'État ou de la province : Cette garantie vous confère des droits légaux spécifiques et vous pouvez également bénéficier d'autres droits, qui varient d'un État à l'autre ou d'une province à l'autre.

Limitations : Les garanties implicites, y compris celles d'adéquation à un usage particulier et de qualité marchande (garantie non écrite que le produit est adapté à un usage ordinaire) sont limitées à un an à compter de la date d'achat. Certains États/provinces ne permettent pas de limiter la durée d'une garantie implicite, de sorte que la limitation ci-dessus peut ne pas s'appliquer à vous. En aucun cas VTech ne sera responsable des dommages indirects, spéciaux, accessoires, consécutifs ou similaires (y compris, mais sans s'y limiter, les pertes de profits ou de revenus, l'incapacité d'utiliser le produit ou d'autres équipements associés, le coût d'un équipement de remplacement et les réclamations de tiers) résultant de l'utilisation de ce produit. Certains États/provinces n'autorisent pas l'exclusion ou la limitation des dommages accessoires ou indirects, de sorte que la limitation ou l'exclusion susmentionnée peut ne pas s'appliquer à vous.

**Veillez conserver l'original du reçu de caisse comme preuve d'achat.**

Allez à [phones.vtechcanada.com](https://phones.vtechcanada.com) pour les dernières nouvelles sur les produits VTech.



Les spécifications peuvent changer sans préavis.

© 2024 VTech Technologies Canada Ltd.

Tous droits réservés. v1.0. 06/24.