



## ICÔNES DE L'UNITÉ DU PARENT

Menu principal	Options	Menu principal	Options
<b>Mode de surveillance (pour le RM2751-2 seulement)</b>	<ul style="list-style-type: none"><li>Visionner l'unité du bébé en mode <b>Unique</b>.</li><li>Visionner les deux unités du bébé en mode <b>Patrouille</b>.</li></ul>	<b>Réglages généraux</b>	<ul style="list-style-type: none"><li>Ajuster la luminosité de l'écran de l'unité du parent.</li><li>Mettre la minuterie de désactivation de l'écran en/hors fonction ou pour régler la minuterie à 1, 3 ou 5 minutes, ou à la mise en fonction automatique de l'écran lorsque des sons sont détectés.</li><li>Régler le niveau de la <b>Sensibilité sonore</b> à automatique.</li><li>Réglage du volume du haut-parleur de l'unité du bébé.</li><li>Changer le format de la température (°C/°F).</li><li>Information d'aide.</li><li>Information du système.</li><li>Reinitialisation par défaut.</li></ul>
<b>Zoom</b>	<ul style="list-style-type: none"><li>Sélectionner l'un des 4 modes de zoom.</li><li>Naviguer dans l'image agrandie.</li></ul>	<b>Réglages de la connexion</b>	<ul style="list-style-type: none"><li>Changer de réseau sans fil.</li><li>Information de votre téléphone cellulaire.</li><li>Reinitialisation de la connexion en mode direct.</li></ul>
<b>Veilleuse</b>	<ul style="list-style-type: none"><li>Mettre la veilleuse en/hors fonction.</li><li>Sélectionner l'un des 10 modes de couleur.</li><li>Régler le niveau de luminosité.</li><li>Vous pouvez également régler la minuterie pour mettre la veilleuse hors fonction après 15, 30 ou 60 minutes, ou demeurer toujours allumée.</li></ul>	<b>icônes d'état</b>	<ul style="list-style-type: none"><li>Mode direct</li><li>Unité du parent, unité du bébé 1, unité du bébé 2 (pour le RM2751-2 seulement) sont connectées l'une à l'autre directement.</li><li>Mode du routeur</li><li>Unité du parent, unité 1, l'unité du bébé 2 sont connectées à votre réseau sans fil domestique.</li><li>Vision nocturne est activée.</li><li>Détection du mouvement est activée.</li><li>Voyant d'indication sonore.</li><li>Mélodies et sons apaisants sont en fonction.</li><li>Veilleuse allumée.</li><li>Veilleuse automatique est activée.</li><li>La communication est activée.</li><li>Le haut-parleur de l'unité du parent est en sourdine.</li><li>L'alerte de température est activée.</li></ul>
<b>Mélodies et sons apaisants</b>	<ul style="list-style-type: none"><li>Lecture ou arrêt de la lecture de la berceuse.</li><li>Sélectionner la lecture de toutes les mélodies ou la lecture d'une mélodie ou de toutes les mélodies et cinq sons apaisants.</li><li>Vous pouvez également régler la minuterie pour arrêter la lecture après 15, 30 ou 60 minutes, ou effectuer la lecture en continu.</li><li>Régler le niveau de volume de la lecture.</li></ul>		
<b>Réglages d'alertes</b>	<ul style="list-style-type: none"><li>Mise en/hors fonction des alertes de <b>détection du mouvement, détection de la température, lien perdu</b> et <b>pile faible</b>.</li><li>Sélectionnez le niveau de la <b>sensibilité de la détection du mouvement</b>.</li><li>Sélectionner la température maximum et minimum pour la gamme de température.</li><li>Mise en sourdine ou le niveau sonore des alertes.</li></ul>		

## TESTER L'EMPLACEMENT POUR L'UNITÉ DU BÉBÉ

Si vous prévoyez d'installer votre unité du bébé dans un endroit désigné et d'utiliser le réseau Wi-Fi de votre maison pour connecter votre moniteur vidéo, vous devez tester les zones de surveillance sélectionnées dans la maison qui ont une bonne puissance de signal Wi-Fi. Après avoir allumé votre unité du parent, vous pouvez utiliser l'indicateur de puissance du signal Wi-Fi de votre unité du parent pour vous aider à vérifier. Une fois que vous avez identifié l'emplacement approprié, vous pouvez installer votre unité du bébé. Ajustez la distance entre votre unité du bébé et le routeur Wi-Fi si nécessaire.

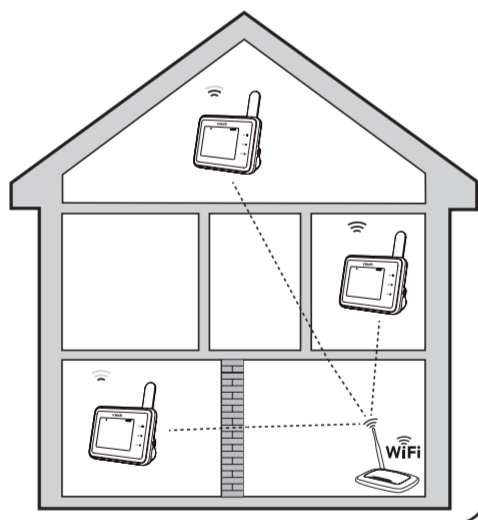

- En fonction de l'environnement et des facteurs d'obstruction, tels que l'effet de la distance et des murs intérieurs sur la puissance du signal, vous pouvez subir une réduction du signal Wi-Fi. Pour améliorer la puissance du signal Wi-Fi, ajustez la distance ou la direction de votre unité du parent. Vérifiez à nouveau avec votre unité du parent.

## SOIN GÉNÉRAL DU PRODUIT

Pour que ce produit fonctionne bien et conserve son aspect, suivez les instructions suivantes:

- Évitez de le placer près d'appareils de chauffage et de dispositifs qui génèrent des bruits électriques (par exemple, des moteurs ou des lampes fluorescentes).
- NE PAS l'exposer à la lumière directe du soleil ou à l'humidité.
- Évitez de faire tomber le produit ou de le manipuler brusquement.
- Nettoyez-le avec un chiffon doux et humide.
- NE PAS immerger l'unité du parent et l'unité bébé dans l'eau et ne pas les nettoyer sous l'eau courante.
- N'utilisez PAS de vaporisateur nettoyant ou de nettoyant liquide.
- Assurez-vous que l'unité du bébé et l'unité du parent sont sèches avant de les rebrancher au secteur.

## ENTREPOSAGE

Si vous n'avez pas l'intention d'utiliser le moniteur de bébé pendant un certain temps, rangez l'unité du parent, l'unité du bébé et les adaptateurs dans un endroit frais et sec.

## SUPERVISION PAR UN ADULTE

- Ce moniteur de bébé doit être utilisé par des adultes uniquement.
- Ne placez pas l'unité du bébé à l'intérieur du berceau ou du parc pour enfants.
- Pour assurer la sécurité de vos enfants, ne les laissez pas toucher ou jouer avec le moniteur de bébé et ses accessoires. CE N'EST PAS UN JOUET.

## TESTER LE NIVEAU SONORE ET POSITIONNER LE MONITEUR VIDÉO

### REMARQUE

- Ce moniteur vidéo est conçu comme une aide. Il ne remplace pas la surveillance d'un adulte et ne doit pas être utilisé comme tel.

### Tester le niveau sonore du moniteur vidéo

#### MISE EN GARDE

- Pour la protection auditive, assurez-vous que l'unité du parent se trouve à plus de 3 mètres de l'unité du bébé. Si vous entendez un bruit aigu provenant de l'unité du parent, déplacez l'unité du parent plus loin jusqu'à ce que le bruit cesse. Vous pouvez également appuyer sur la touche **de l'unité du parent pour diminuer ou mettre le son en sourdine.**

#### CONSEIL

- Augmentez le volume du haut-parleur de l'unité du parent si vous ne pouvez pas entendre les sons transmis par l'unité du bébé.

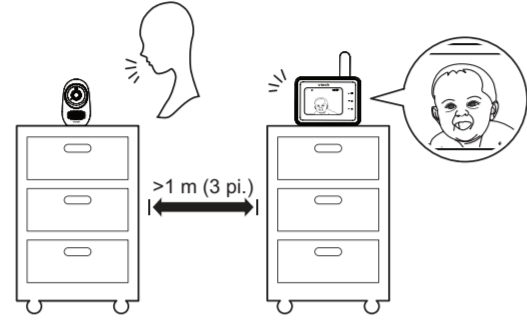

### Positionnement du moniteur de bébé

#### MISE EN GARDE

- Gardez l'unité du bébé hors de portée de votre bébé. Ne placez ou ne montez jamais l'unité bébé dans le berceau ou le parc du bébé.

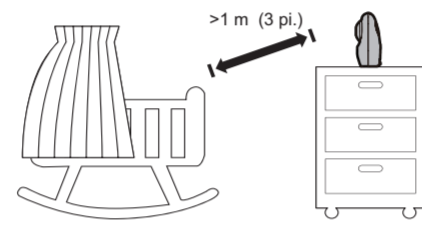

- Placez l'unité du bébé à plus de 1 m (3 ft) de votre bébé.

- Réglez l'angle de l'unité du bébé pour qu'elle soit dirigée vers



### Pour éviter la rétroaction de votre moniteur vidéo :

- Assurez-vous que l'unité du parent et l'unité du bébé trouvent à plus d'un mètre (3 pi.) l'une de l'autre; **OU**
- Diminuez le niveau sonore de l'unité du parent.

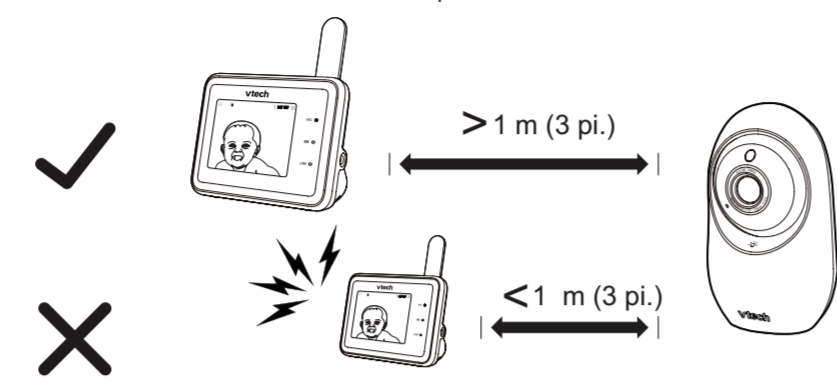

## MISE À JOUR AUTOMATIQUE DU LOGICIEL ET DU MICROPROGRAMME

Afin de vous assurer que votre moniteur vidéo est toujours au meilleur de ses performances, l'unité du parent affichera un message et vous demandera de mettre à jour son logiciel et le micrologiciel de l'unité du bébé lorsque de nouvelles versions seront disponibles.

- Suivez les instructions de l'écran de l'unité du parent pour mettre à jour votre moniteur vidéo. Si vous sautez les mises à jour, l'unité du parent et l'unité du bébé seront mises à jour automatiquement lorsque l'unité du parent sera mise hors tension, puis remise sous tension.

- Pour vérifier si votre appareil fonctionne avec le plus récent logiciel, appuyez sur **lorsque l'unit du parent est en veille, allez à :**

### Connexion de votre moniteur au réseau domestique sans fil

- Vous devez connecter votre moniteur vidéo à votre réseau sans fil domestique sécurisé afin de recevoir les dernières mises à jour du logiciel et du micrologiciel. Pour configurer le Wi-Fi, allez à :



## LE SCEAU RBRC



Le programme RBRC propose une solution intéressante à la pollution causée par les piles au lithium-ion usées qui sont jetées dans des rebuts domestiques et les sites d'enfouissement municipaux, ce qui peut même être illégal dans certaines régions.

En participant au programme RBRC, Vtech vous facilite la tâche en vous proposant de jeter le bloc-piles chez un marchand participant ou un centre de service autorisé par Vtech. Pour plus de renseignements au sujet du recyclage des piles au lithium-ion et des instructions de jeter ce type de rebut dans votre région, composez le **1-800-8-BATTERY**. La participation de Vtech à ce programme représente une part de son implication dans la protection de notre environnement et la conservation de nos ressources naturelles.

Le sceau RBRC et 1-800-8-BATTERY sont des marques de commerce de Call2recycle, Inc.

## RÈGLEMENTS DE LA FCC ET I.C.

### Article 15 de la FCC

Cet équipement a été testé et jugé conforme aux exigences relatives aux appareils numériques de classe B, conformément à la partie 15 des règles de la Commission fédérale des communications (FCC). Ces exigences sont destinées à fournir une protection raisonnable contre les interférences nuisibles dans une installation résidentielle. Cet équipement génère, utilise et peut émettre de l'énergie de fréquence radio et, s'il n'est pas installé et utilisé conformément aux instructions, peut causer des interférences nuisibles aux communications radio. Cependant, il n'y a aucune garantie que des interférences ne se produiront pas dans une installation particulière. Si cet équipement cause des interférences nuisibles à la réception radio ou télévision, ce qui peut être déterminé en éteignant et en allumant l'équipement, l'utilisateur est encouragé à essayer de corriger l'interférence par une ou plusieurs des mesures suivantes :

- Reorientez ou déplacez l'antenne de réception.
- Augmentez la distance entre l'équipement et le récepteur.
- Branchez l'équipement dans une prise de courant sur un circuit différent de celui auquel le récepteur est branché.
- Consultez le revendeur ou un technicien radio/TV expérimenté pour obtenir de l'aide.

**AVERTISSEMENT :** Tout changement ou modification de cet équipement qui ne serait pas approuvé par la partie responsable de la conformité pourrait autoriser l'utilisateur à utiliser l'équipement.

Cet appareil est conforme à l'article 15 des règlements de la FCC. Son utilisation est soumise aux deux conditions suivantes : (1) cet appareil ne doit pas causer d'interférences nuisibles, et (2) cet appareil doit accepter toute interférence reçue, y compris les interférences qui peuvent causer un fonctionnement indésirable.

Pour assurer la sécurité des utilisateurs, la FCC a établi des critères pour la quantité d'énergie de fréquence radio qui peut être absorbée en toute sécurité par un utilisateur ou un spectateur selon l'utilisation prévue du produit. Ce produit a été testé et jugé conforme aux critères de la FCC. L'unité du bébé doit être installée et utilisée de façon à ce que les parties du corps de toute personne soient maintenues à une distance d'environ 8 po (20 cm) ou plus. L'émetteur et l'antenne de l'unité du parent doivent être maintenus à au moins 2,5 cm (1 po) de votre visage.

Cet appareil numérique de classe B est conforme aux exigences canadiennes :

CAN ICES-3 (B)/NMB-3(B)

### Industrie Canada

Cet appareil contient un ou plusieurs émetteurs/récepteurs exempts d'homologation qui sont conformes aux) RSS exigents d'homologation d'Innovation, Sciences et Développement économique Canada. L'exploitation est assujettie aux deux conditions suivantes : (1) Ce dispositif ne doit pas causer d'interférences, et (2) Ce dispositif doit accepter toute interférence, y compris les interférences qui peuvent causer un fonctionnement non désiré du dispositif.

Le terme "IC" précédant le numéro de certification/enregistrement signifie seulement que les spécifications techniques d'Industrie Canada ont été respectées.

Ce produit est conforme aux spécifications techniques applicables d'Innovation, Science et Développement économique Canada.

### Déclaration d'exposition aux radiations RF

L'unité du bébé est conforme aux limites d'exposition aux radiations RF de la FCC établies pour un environnement non contrôlé. L'unité du bébé doit être installée et utilisée avec une distance minimale de 8 po (20 cm) entre l'unité du bébé et le corps de toute personne. L'utilisation d'autres accessoires peut ne pas assurer la conformité aux directives d'exposition aux radiations de la FCC. Cet émetteur ne doit pas causer d'interférences. (2) Ce dispositif doit accepter toute interférence, y compris les interférences qui peuvent causer un fonctionnement non désiré du dispositif.

Le terme "IC" précédant le numéro de certification/enregistrement signifie seulement que les spécifications techniques d'Industrie Canada ont été respectées.

Ce produit est conforme aux spécifications techniques applicables d'Innovation, Science et Développement économique Canada.

Déclaration d'exposition aux radiations RF : L'unité du bébé est conforme aux limites d'exposition aux radiations RF de la FCC établies pour un environnement non contrôlé. L'unité du bébé doit être installée et utilisée avec une distance minimale de 8 po (20 cm) entre l'unité du bébé et le corps de toute personne. L'utilisation d'autres accessoires peut ne pas assurer la conformité aux directives d'exposition aux radiations de la FCC. Cet émetteur ne doit pas causer d'interférences. (2) Ce dispositif doit accepter toute interférence, y compris les interférences qui peuvent causer un fonctionnement non désiré du dispositif.

Le terme "IC" précédant le numéro de certification/enregistrement signifie seulement que les spécifications techniques d'Industrie Canada ont été respectées.

Ce produit est conforme aux spécifications techniques applicables d'Innovation, Science et Développement économique Canada.

## TÉLÉCHARGEMENT DE L'APPLI POUR L'ACCÈS MOBILE

### 1 Installation de l'appli

#### a) Sur l'unité du parent

#### REMARQUE

- Avant d'installer l'appli, assurez-vous que le moniteur de bébé est connecté à votre réseau sans fil domestique.

- Allumez sur **lorsque l'unité du parent est en veille.**

- Allez à **pour télécharger l'appli.**

- Balayez le code QR de l'unité du parent pour télécharger l'appli dans votre dispositif mobile.

#### b) Sur le App store

- Naviguez à travers l'App Store ou Google Play store.

- Recherchez l'appli mobile avec les mots-clés suivants "myvtech baby pro".

- Téléchargez et installez l'appli mobile **MyVtech Baby Pro** sur votre dispositif mobile.

#### OU

Balayez le code QR à droite pour obtenir l'appli.

#### REMARQUE

- Assurez-vous que votre dispositif mobile répond à la configuration minimale requise pour l'appli mobile.

#### Exigences minimales

L'appli mobile est compatible avec :

- Android™ 6.0 ou supérieur; et
- iOS 12.0 ou supérieur.

### 2 Réglage du compte de l'utilisateur

#### Dans votre dispositif mobile :

- Tapez sur **pour exécuter l'appli mobile dans votre dispositif mobile, puis créer un compte caméra.**
- Nous vous recommandons d'utiliser des services de messagerie web communs, tels que Google Gmail pour l'enregistrement de votre compte d'appareil photo. Vérifiez votre courrier électronique (et votre dossier courrier), et activez votre nouveau compte de caméra via le lien du courrier électronique, puis connectez-vous à votre compte.

### 3 Ajout d'une caméra

- Procédez tel que décrit aux instructions de l'appli pour jumeler l'unité du bébé et **Ajouter caméra** dans l'appli mobile pour commenter le processus.

## FIXATION DE L'UNITÉ DU BÉBÉ (OPTIONNEL)

### REMARQUES

- Vérifiez la puissance de réception et l'angle de la caméra de l'unité du bébé avant de percer les trous.
- Les types de vis et de chevilles dont vous avez besoin dépendent de la composition du mur. Vous devez peut-être acheter les vis et les chevilles séparément pour monter vos unités de bébé.

- Placez le support de fixation murale sur un mur, puis utilisez un crayon pour marquer deux trous en parallèle. Retirez le support de fixation murale et percez deux trous dans le mur (mèche de 7/32 pouce).

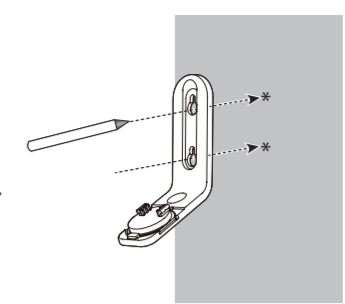

- Si vous percez les trous dans un montant, passez à l'étape 3.
- Si vous percez les trous dans un objet autre qu'un montant, insérez les chevilles dans les trous. Frappez doucement sur les extrémités avec un marteau jusqu'à ce que les chevilles soient au même niveau que le mur.

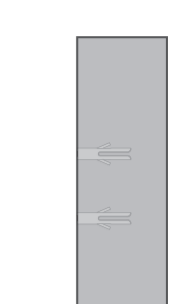

- Alignez le support de fixation murale et les vis avec les trous du mur comme indiqué. Serrez d'abord la vis dans le trou du milieu, afin de fixer la position du support de fixation murale. Vous pouvez ensuite serrer l'autre vis dans le trou du haut.

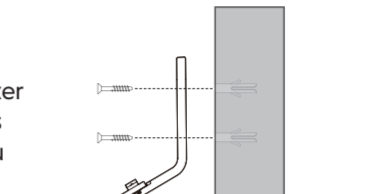

- Insérez les vis dans les trous et serrez-les jusqu'à ce qu'elles ne soient plus exposées que de 1/4 de pouce.



#### OU

- Placez l'unité du bébé sur le support de fixation murale, puis faites-le glisser vers l'avant jusqu'à ce qu'il se verrouille en place. Alignez les trous du support de montage mural avec les vis du mur et faites glisser le support de fixation murale vers le bas jusqu'à ce qu'il se verrouille en place.

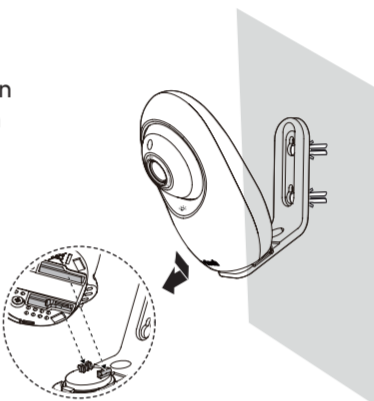

- Placez l'unité du bébé sur le support de fixation murale, puis faites-le glisser vers l'avant jusqu'à ce qu'il se verrouille en place. Alignez les trous du support de montage mural avec les vis du mur et faites glisser le support de fixation murale vers le bas jusqu'à ce qu'il se verrouille en place.



## BESOIN D'AIDE?

Pour les opérations et les guides qui vous aideront à utiliser votre moniteur vidéo, et pour les dernières informations et supports, consultez les rubriques d'aide en ligne et les FAQ en ligne.

Utilisez votre téléphone intelligent ou votre dispositif mobile pour accéder à notre aide en ligne.

- Allez à <https://phones.vtechcanada.com/fr/manuals>; OU

- Balayez le code QR sur la droite. Lancez l'appli appareil photo ou l'appli scanner de code QR sur votre téléphone intelligent ou votre tablette. Placez l'appareil photo du dispositif devant le code QR et cadrez-le. Appuyez sur la notification pour déclencher la redirection de l'aide en ligne.

- Si le code QR n'est pas clairement affiché, réglez la mise au point de votre appareil photo en le rapprochant ou en l'éloignant jusqu'à ce qu'il soit clair.

- Recherchez le modèle - **RM2751** ou **RM2751-2**.

Vous pouvez également appeler notre département de soutien à la clientèle au 1-800-267-7377 pour obtenir de l'aide.



## GESTION DU CÂBLE

