



vtech®

Guide d'installation (version canadienne)

Félicitations

pour l'achat de votre nouveau produit VTech. Avant d'utiliser ce moniteur vidéo HD, veuillez lire la section **Instructions importantes relatives à la sécurité**. Pour le soutien technique, le magasinage et les nouveautés offerts par VTech, veuillez visiter notre site Web au www.vtechcanada.com.

Que fait le moniteur vidéo HD?

Le moniteur vidéo HD Wi-Fi de VTech vous permet de rester près de votre bébé lorsque vous êtes en déplacement ou en déplacement.

Ce moniteur est compatible Wi-Fi, qui utilise votre réseau sans fil domestique pour diffuser de la vidéo et de l'audio en direct via la caméra HD et l'unité du parent à écran tactile de 5 pouces couleur. Il vous permet de maintenir une connexion constante avec votre bébé.

Vous pouvez également surveiller à partir de votre téléphone intelligent et de votre tablette.

Le moniteur vidéo HD Wi-Fi VTech utilise l'appli MyVTech Baby 1080p pour vous permettre de voir et d'entendre instantanément ce qui se passe avec votre bébé, où que vous soyez dans le monde.

L'appli peut être téléchargée à partir de l'App Store ou du Google Play^{MC} Store, directement sur votre téléphone intelligent ou de votre tablette.

INCLUS DANS L'EMBALLAGE

L'emballage de votre moniteur vidéo HD contient les éléments suivants. Conservez votre reçu de caisse et l'emballage d'origine au cas où le service de garantie serait nécessaire.

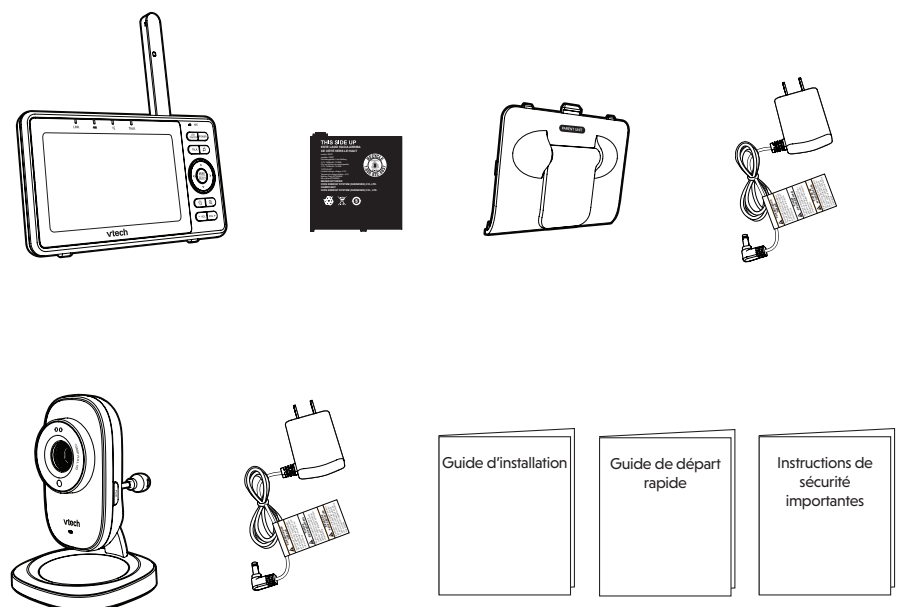

Exigences

Assurez-vous que votre système comprend les composants suivants et qu'ils répondent aux exigences minimales suivantes.

Réseau	Wi-Fi
Routeur Wi-Fi	2,4 GHz, 802.11 b/g/n
Connexion Internet	1,5 Mo/sec. @ 720p ou 2,5 Mo/sec. @ 1080p bande passante en amont par caméra
Appli mobile MyVTech Baby 1080p	Vous pourrez brancher jusqu'à 10 caméras

SURVOL

Survol de la caméra

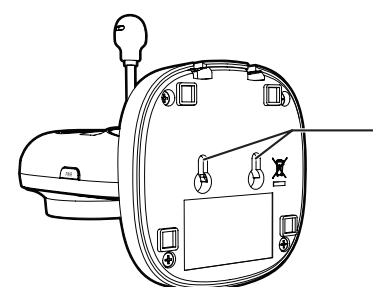
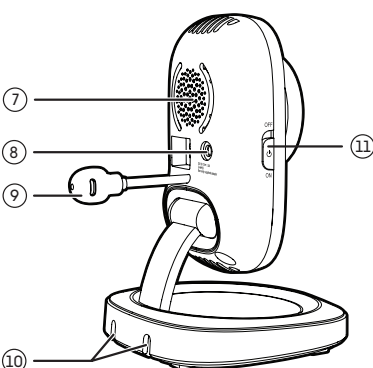
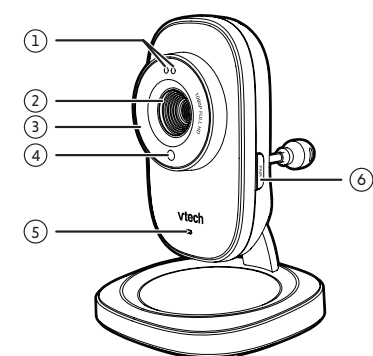

1 Voyants à DEL

- Jaune et bleu clignotent alternativement lorsque la caméra est en mode couplage.
- Le jaune est allumé lorsque la caméra est connectée à Internet.
- Le jaune et le bleu sont allumés en permanence lorsque la caméra est inactive.
- Clignote en jaune et bleu lentement pendant la diffusion vidéo.
- Clignote rapidement et en alternance en jaune et bleu lorsque la caméra met à jour son microprogramme.

2 Objectif de la caméra

3 Voyants infrarouges à DEL

- Vous permettent de voir clairement dans un environnement sombre.

4 Capteur de lumière

5 Microphone

6 Bouton de jumelage "PAIR"

- Maintenez enfoncé pendant 3 secondes pour accéder au mode de jumelage.
- Maintenez enfoncé pendant 20 secondes pour réinitialiser aux réglages par défaut.

7 Haut-parleur

- MISE EN GARDE** Pour la protection de l'ouïe, ne vous tenez pas à proximité de la caméra HD lorsque l'alarme de la caméra se déclenche. L'alarme sonore peut endommager votre ouïe.

8 Prise d'alimentation

9 Capteur de température

10 Trous de fixation murale pour montage vertical

11 Commutateur ON/OFF

12 Trous de fixation murale pour montage latéral

Survol l'unité du parent

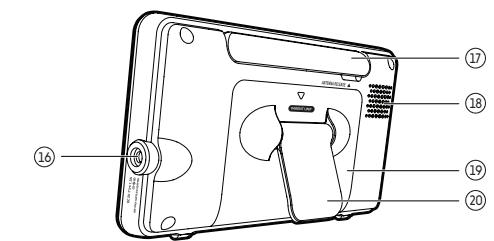
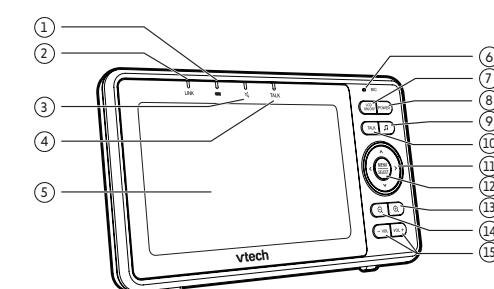

1 Voyant à DEL

- Allumé lorsque l'unité du parent est branchée à l'alimentation CA, ou lorsque la pile se recharge.

- Clignote lorsque la pile de l'unité du parent est faible et doit être rechargée.
- Éteint lorsque l'unité du parent est débranchée de la prise de courant CA.

2 Voyant à DEL de jumelage "LINK"

- Allumé lorsque l'unité du parent est jumelée à la caméra.
- Clignote lorsque le lien avec la caméra est perdu.

3 Voyant à DEL

- Allumé lorsque le volume de l'unité du parent est réglé à hors fonction.
- Allumé lorsque l'unité du parent est en communication avec la caméra.

4 Voyant à DEL de communication "TALK"

- Allumé lorsque l'unité du parent est en communication avec la caméra.

5 Affichage ACL

6 Microphone

7 Mise en/hors fonction de l'affichage ACL "LCD ON/OFF"

8 Mise en/hors fonction "ON/OFF"

9 Berceuse

- Appuyez pour accéder au menu des berceuses.

10 Bouton de communication "TALK"

- Maintenez enfoncé pour communiquer avec la caméra.

11 Touches de flèches

- Dans un sous-menu, appuyez pour quitter.

12 MENU/SELECT

- Appuyez pour accéder au menu.
- Dans un menu, appuyez pour choisir une option ou pour sauvegarder un réglage.

13 Zoom avant

14 Zoom arrière

15 - / VOL / +

- Appuyez pour régler le volume du haut-parleur.

16 Prise d'alimentation

17 Antenne

18 Haut-parleur

19 Couverture du compartiment des piles

20 Support

FONCTIONNEMENT DU SYSTÈME

Le routeur Wi-Fi (non inclus) fournit une connexion Internet à votre système de moniteur vidéo HD. Il sert de canal de communication entre votre caméra et l'unité du parent, vous permettant de surveiller et/ou de contrôler votre caméra où que vous soyez.

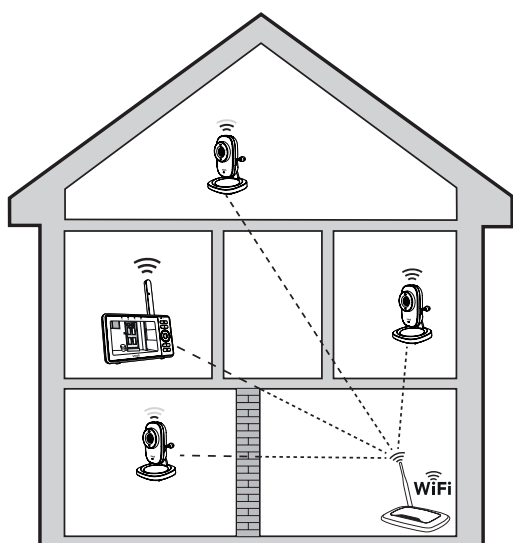

PROTÉGEZ VOTRE VIE PRIVÉE ET VOTRE SÉCURITÉ EN LIGNE

VTech se soucie de votre vie privée et de votre tranquillité d'esprit. C'est pourquoi nous avons dressé une liste des meilleures pratiques recommandées par l'industrie pour vous aider à préserver la confidentialité de votre connexion sans fil et à protéger vos appareils en ligne. Nous vous recommandons de lire attentivement les conseils suivants et d'envisager de vous y conformer.

- Assurez-vous que votre connexion sans fil est sécurisée.
- Avant d'installer un dispositif, assurez-vous que le signal sans fil de votre routeur est crypté en sélectionnant le paramètre "WPA2-PSK avec AES" dans le menu de sécurité sans fil de votre routeur.

Changez les mots de passe par défaut en mots de passe uniques et forts. Un mot de passe fort :

- Il comporte au moins 10 caractères.
- C'est complexe.
- Ne contient pas de mots du dictionnaire ou de renseignements personnels.
- Contient un mélange de lettres majuscules, minuscules, caractères spéciaux et chiffres.

Maintenez vos dispositifs à jour.

- Téléchargez les correctifs de sécurité des fabricants dès qu'ils sont disponibles. Cela vous assurera d'avoir toujours les dernières mises à jour de sécurité.
- Si la fonctionnalité est disponible, activez les mises à jour automatiques pour les prochaines versions.

Désactivez la fonction "Universal Plug and Play" (UPnP) sur votre routeur.

- UPnP activé sur un routeur peut limiter l'efficacité de votre pare-feu en permettant à d'autres périphériques réseau d'ouvrir des ports entrants sans aucune intervention ou approbation de votre part. Un virus ou un autre programme malveillant pourrait utiliser cette fonction pour compromettre la sécurité de l'ensemble du réseau.

Pour plus d'informations sur les connexions sans fil et la protection de vos données, veuillez consulter les ressources suivantes d'experts de l'industrie :

- Commission fédérale des communications (FCC) : Connexions sans fil et conseils de sécurité Bluetooth - Connexions sans fil www.fcc.gov/consumers/guides/how-protect-yourself-online.
- Département de la sécurité intérieure des États-Unis : Avant de connecter un nouvel ordinateur à Internet - www.us-cert.gov/ncas/tips/ST15-003.
- Federal Trade Commission : Utiliser les caméras IP en toute sécurité - <https://www.consumer.ftc.gov/articles/0382-using-ip-cameras-safely>.
- Wi-Fi Alliance : Découvrez la sécurité Wi-Fi - <http://www.wi-fi.org/discover-wi-fi/security>.

BRANCHEMENT ET RECHARGE DE LA PILE

Branchement du moniteur de bébé

REMARQUES

- Utilisez uniquement les adaptateurs d'alimentation fournis avec ce produit.
- Assurez-vous que l'unité du parent et la caméra ne sont pas connectées aux prises électriques commandées par interrupteur.
- Branchez les adaptateurs d'alimentation en position verticale ou au sol uniquement. Les broches des adaptateurs ne sont pas conçues pour supporter le poids de l'unité du parent et de la caméra, il ne faut donc pas les raccorder à des prises de courant au plafond, sous la table ou sous le meuble. Sinon, les adaptateurs risquent de ne pas se connecter correctement aux prises.
- Assurez-vous que l'unité du parent, la caméra et les cordons d'alimentation sont hors de portée des enfants.

Branchement de la caméra

REMARQUE

- Pour respecter les directives de la FCC en matière d'exposition aux radiofréquences, placez la caméra à au moins 20 cm des personnes à proximité.

- Branchez l'adaptateur d'alimentation à la caméra et à une source d'alimentation.

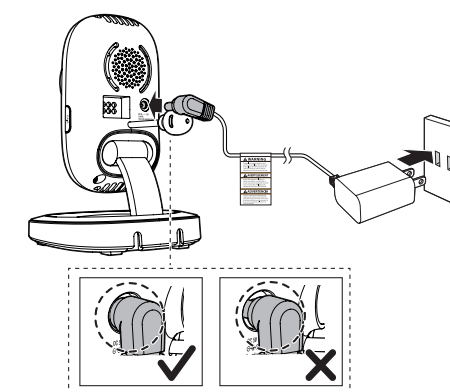

- Glissez le commutateur ON/OFF à la position ON pour mettre la caméra en fonction.

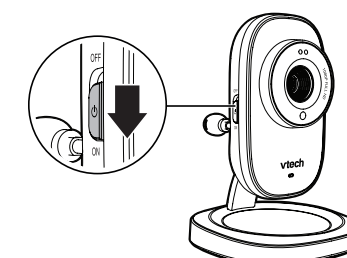

REMARQUE

- Pour mettre la caméra hors fonction, mettez le commutateur ON/OFF à la position OFF.

Branchement et recharge de l'unité du parent

Installation de la pile de l'unité du parent

L'unité du parent fonctionne sur pile rechargeable ou sur le secteur. Pour surveiller continuellement votre bébé, gardez l'unité du parent branchée à l'alimentation CA. Avec la pile seule, l'unité du parent peut fonctionner sans fil pendant une brève période seulement.

REMARQUES

- Utilisez uniquement la pile incluse avec ce produit.
- Si l'unité du parent n'est pas utilisée pendant une longue période, débranchez et retirez la pile pour éviter toute fuite éventuelle.

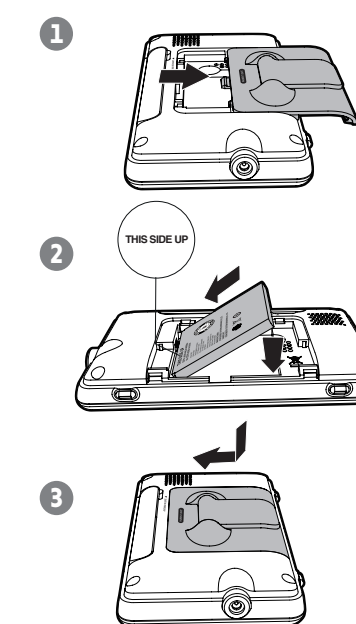

Appuyez sur le couvercle du compartiment des piles pour le retirer.

Assurez-vous que l'étiquette **THIS SIDE UP** soit face vers le haut lors de l'insertion des piles.

Remplacement de la pile

Pour remplacer la pile, appuyez sur le couvercle du compartiment des piles et retirez-le, puis suivez les étapes ci-dessus pour installer la pile.

Déployez de l'antenne de l'unité du parent



Fréquences	Unité de la caméra : 2412 - 2462 MHz
Canaux	11
ACL	ACL couleur de 5 po (1PS 480 x 272 mégapixels)
Portée nominale efficace	Puissance maximale permise par le Conseil supérieur de l'audiovisuel américain "FCC" et d'Industrie Canada. La portée réelle peut varier selon les conditions de l'environnement au moment de l'utilisation.
Exigences d'alimentation	1. Adaptateur d'alimentation de l'unité du parent adapter : Sortie : 5 V CC 1,5 ampères 2. Unité du parent : Pile au lithium-ion de 3,7 V Adaptateur d'alimentation de l'unité de la caméra : Sortie : 5 V CC 1,500 mA

1 BRANCHEMENT ET RECHARGE DE LA PILE (SUITE)

Rechargez la pile avant de commencer

REMARQUES

- L'unité du parent est complètement chargée après 4 heures de recharge continue.
- Il faut plus de temps pour charger lorsque l'unité du parent est allumée. Pour raccourcir le temps de charge, éteignez l'unité du parent pendant la charge.
- Le temps de veille varie en fonction de votre utilisation réelle et de l'âge de la pile.

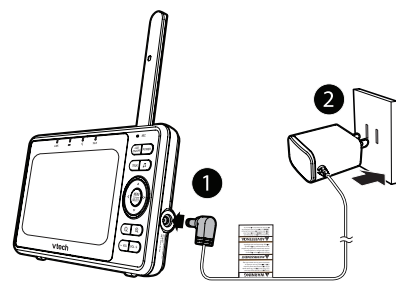

Après que l'unité du parent est pleinement chargée, **maintenez enfoncé** pour la mettre en fonction.

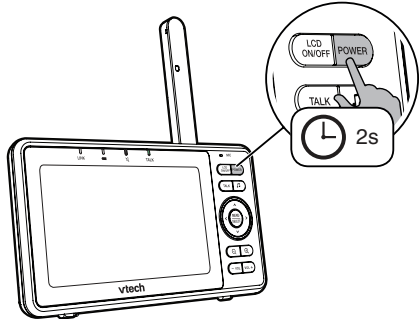

L'icône de la pile indique le statut de la pile (voir le tableau ci-dessous).

VOYANTS DE LA PILE	STATUTS DE LA PILE	ACTION
L'icône de la pile est éteinte et l'affichage indique	Aucune pile n'est installée, mais fonctionne sur l'alimentation CA, ou la pile a été mal installée.	Installez la pile de l'unité du parent. Rechargez-la sans interruption (au moins 30 minutes).
L'affichage indique Pile de l'unité du parent faible et l'icône clignote. Le voyant clignote.	La pile a très peu de charge et ne peut être utilisée que pendant une brève période.	Rechargez-la sans interruption (au moins 30 minutes).
L'icône de la pile est pleine	La pile est pleinement chargée.	Pour maintenir la pile chargée, branchez-la à une prise de courant CA lorsqu'elle n'est pas utilisée.

2 INSTALLATION DU MONITEUR VIDÉO HD

Après avoir connecté l'unité du parent et la caméra, reportez-vous au guide de départ rapide inclus dans votre emballage pour configurer votre système de moniteur vidéo HD.

Réglage de moniteur vidéo HD :

- Réglage de la connexion Wi-Fi
- Ajouter une caméra

3 TEST DE L'EMPLACEMENT DE LA CAMÉRA

Avant d'installer votre unité caméra, vous devez tester les zones de surveillance sélectionnées dans la maison qui ont une bonne puissance de signal Wi-Fi. Après avoir mis votre unité du parent en fonction, vous pouvez utiliser l'indicateur de puissance du signal Wi-Fi de votre unité du parent pour faciliter la vérification. Une fois que vous avez identifié l'emplacement approprié, vous pouvez installer votre caméra. Ajustez la distance entre votre caméra et le routeur Wi-Fi, si nécessaire.

CONSEIL

- Selon l'environnement et les facteurs d'obstruction, tels que la distance d'effet et les murs internes ont sur la force du signal, vous pouvez éprouver un signal Wi-Fi réduit. Pour améliorer l'intensité du signal Wi-Fi, réglez la distance ou la direction de votre unité du parent. Vérifiez de nouveau auprès de votre unité du parent.

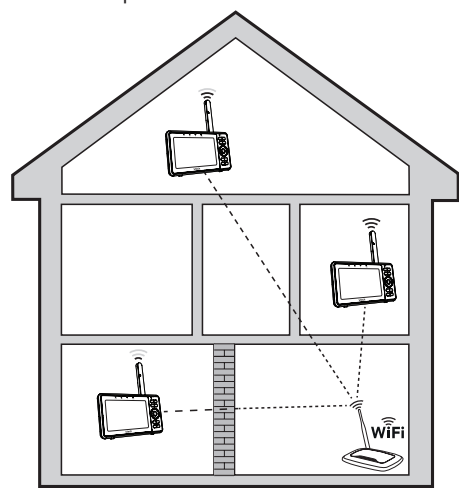

4 TESTER LE NIVEAU SONORE ET POSITIONNER LE MONITEUR VIDÉO HD

REMARQUE

- Ce moniteur vidéo HD est destiné à servir d'aide. Il ne remplace pas la supervision d'un adulte et ne devrait pas être utilisé comme tel.

Test du niveau sonore du moniteur vidéo HD

MISE EN GARDE

- Pour une protection auditive, assurez-vous que l'unité du parent est à plus de 1 mètre (3 pieds) de la caméra. Si vous entendez un bruit aigu provenant de l'unité du parent, déplacez l'unité du parent plus loin jusqu'à ce que le bruit cesse. Vous pouvez également appuyer sur **-VOL** sur l'unité du parent pour diminuer ou couper le son.

CONSEIL

- Augmentez le volume du haut-parleur de l'unité du parent si vous n'entendez pas les sons transmis par la caméra.

Positionnement du moniteur vidéo HD

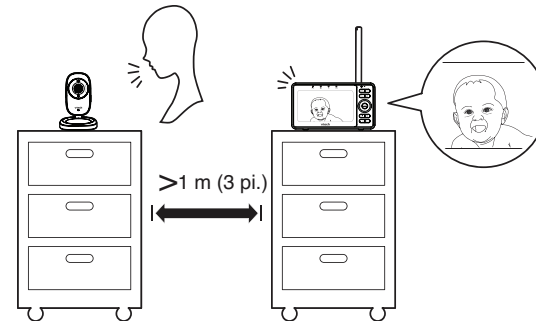

MISE EN GARDE

- Gardez la caméra hors de portée de votre bébé. Ne jamais placer ou installer la caméra à l'intérieur du lit ou du parc de bébé.

1. Placez la caméra à plus de 1 mètre (3 pi.) de votre bébé.

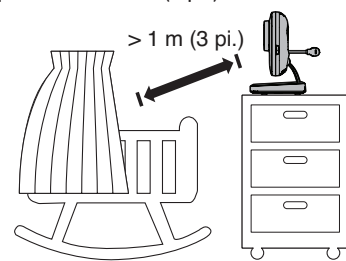

2. Ajustez l'angle de la caméra pour viser votre bébé.

CONSEIL

- Augmentez le volume du haut-parleur de l'unité du parent si vous n'entendez pas les sons transmis par l'unité du parent.

3. Pour éviter de provoquer des bruits de crissement aigus à partir de votre moniteur vidéo HD :

- Assurez-vous que la caméra et l'unité du parent sont à plus de 1 mètre (3 pi.) l'une de l'autre; OU
- Diminuez le volume de votre unité du parent.

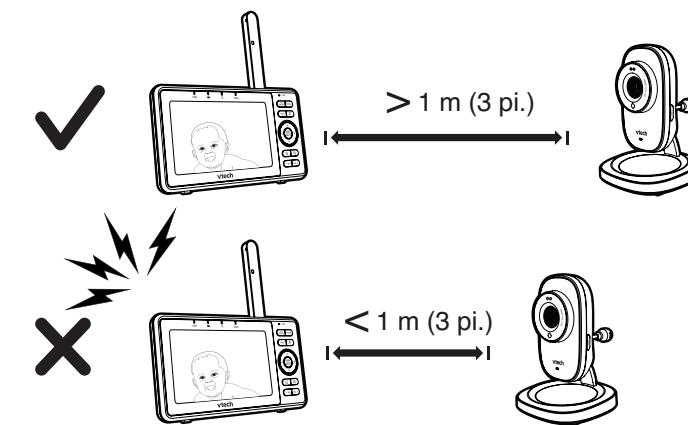
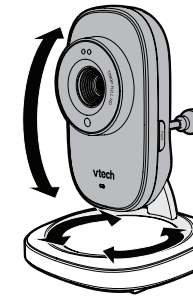

FIXATION DE LA CAMÉRA (OPTIONNEL)

Articles à acheter

Vous devrez acheter les articles suivants séparément pour monter votre unité pour bébé :

- 2 vis
- 2 ancrages

REMARQUE

- Les types de vis et d'ancrages dont vous avez besoin varient selon la composition du mur.

REMARQUE

- Vérifier la puissance de réception et l'angle de caméra avant de percer les trous.

1. Utilisez un crayon pour marquer deux trous en parallèle. Veillez à ce qu'ils soient à la même distance que les trous de fixation murale de la caméra.

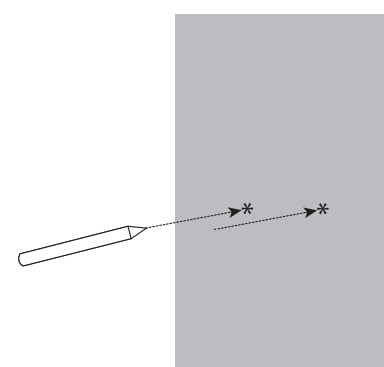

2. Percer deux trous dans le mur.

- Si vous percez les trous dans un montant, passez à l'étape 3. Si vous percez les trous dans un objet autre qu'un montant, insérez les ancrages muraux dans le trou. Taper doucement sur les extrémités avec un marteau jusqu'à ce que les ancrages muraux soient à fleur du mur.

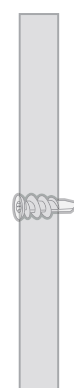

3. Insérez les vis dans les trous et serrez les vis dans les trous jusqu'à ce que seulement 1/4 de po des vis soient exposées.

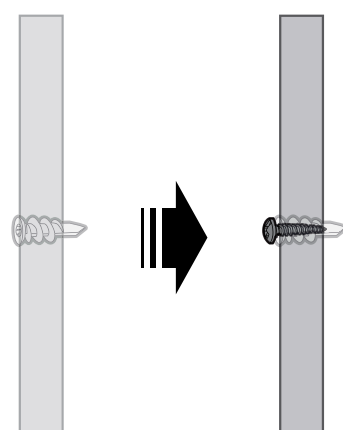

4. Selon votre préférence, choisissez l'orientation verticale ou latérale pour monter votre appareil. Alignez les trous de fixation murale situés en bas ou à l'arrière de la caméra avec les vis sur le mur. Faites glisser la caméra vers le bas jusqu'à ce qu'elle se verrouille en place.

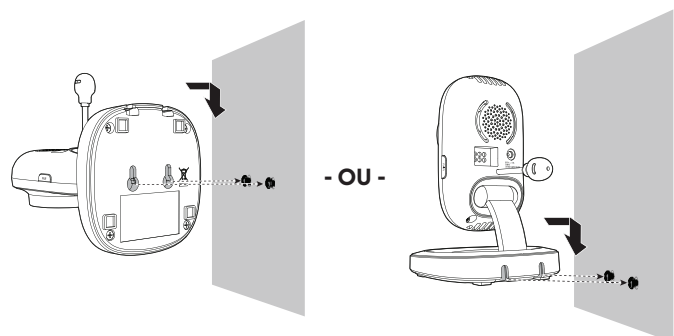

5. Inclinez ou pivotez pour régler l'angle de la caméra.

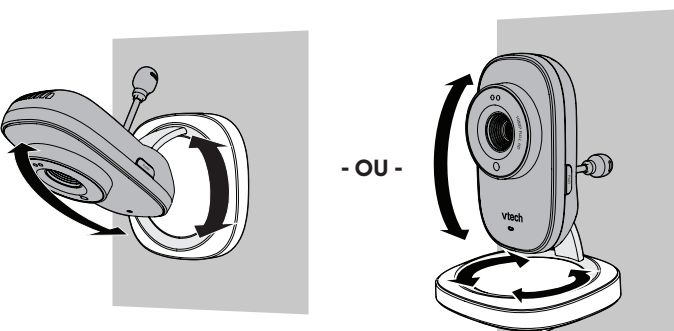

SOIN ET ENTRETIEN DU PRODUIT

Pour que ce produit continue de bien fonctionner et d'avoir fière allure, suivez les directives suivantes :

- Évitez de le placer près d'appareils de chauffage et d'appareils qui génèrent du bruit électrique (par exemple, des moteurs ou des lampes fluorescentes).
- NE PAS l'exposer à la lumière directe du soleil ou à l'humidité.
- Éviter de laisser tomber le produit ou de le traiter brutalement.
- Nettoyer avec un chiffon doux.
- NE PAS immerger l'unité du parent et la caméra dans l'eau et ne pas les nettoyer sous le robinet.
- N'UTILISEZ PAS d'aérosol nettoyant ou de nettoyants liquides.
- Assurez-vous que l'unité du parent et la caméra sont sèches avant de les raccorder à nouveau au secteur.

ENTREPOSAGE

Lorsque vous n'allez pas utiliser le moniteur vidéo HD pendant un certain temps, rangez l'unité du parent, la caméra et les adaptateurs dans un endroit frais et sec.

QUESTIONS FRÉQUEMMENT DEMANDÉES

Vous trouverez ci-dessous les questions les plus fréquemment posées sur le moniteur vidéo HD. Si vous ne trouvez pas la réponse à votre question dans le tableau ci-dessous, visitez notre site Web à www.vtechcanada.com ou composez le **1-888-211-2005** pour le service à la clientèle.

Puis-je éteindre l'écran de l'unité du parent tout en continuant à entendre le son de la caméra?	Appuyez sur LCD ON/OFF pour éteindre l'écran sans éteindre l'unité du parent. Vous pouvez toujours entendre le son la caméra si la caméra est en continu et que le volume des haut-parleurs de l'unité du parent est activé.
Pourquoi la caméra ne réagit-elle pas normalement?	Essayez ce qui suit (dans l'ordre indiqué) pour un remède courant : 1. Débranchez l'alimentation de la caméra. 2. Attendez quelques minutes avant de rebrancher la caméra. 3. Allumez la caméra. 4. Redémarrer l'unité du parent.
Pourquoi mon écran est-il en noir et blanc?	La caméra dispose d'un capteur de lumière qui mesure la lumière ambiante. Lorsque la lumière ambiante est faible, par exemple pendant la nuit ou dans une pièce sombre, la caméra active ses voyants infrarouges à DEL et affiche le visionnement de la caméra en noir et blanc.
Pourquoi ma caméra est-elle en mode hors connexion? Pourquoi la connexion est-elle perdue de temps en temps?	La caméra peut perdre la connexion Internet. Vérifiez votre réseau et les paramètres du routeur. D'autres produits électroniques peuvent causer des interférences avec votre caméra. Essayez d'installer votre caméra aussi loin que possible de ces appareils électroniques.
Pourquoi je n'entends pas un son/pourquoi je n'entends pas mon bébé pleurer?	Le volume du haut-parleur de l'unité du parent est peut-être trop faible. Appuyez sur VOL + pour augmenter le volume. Vous avez peut-être réglé un faible niveau de sensibilité VOX. Réglez la sensibilité VOX à un niveau supérieur. Pour plus d'informations, reportez-vous guide d'utilisation en ligne.

GARANTIE LIMITÉE

Que couvre cette garantie limitée?

Le fabricant de ce produit VTECH (ci-après "VTECH"), garantit au détenteur d'une preuve d'achat valide (ci-après, le "consommateur" ou "vous") que ce produit et tous ses accessoires (ci-après, le "produit"), tels que fournis par VTECH dans l'emballage, seront libres de tout défaut, selon les conditions énumérées dans les présentes, s'ils ont été installés et utilisés dans des conditions normales et selon les instructions de ce guide d'utilisation. Seul l'acheteur original peut se prévaloir des avantages de cette garantie limitée, pour des produits achetés et utilisés aux États-Unis et au Canada.

Que fera VTECH si le produit s'avère défectueux (ci-après, le "produit défectueux"), dans ses pièces et sa main-d'œuvre, pendant la période de la garantie?

Pendant la période de la garantie limitée, le centre de service autorisé par VTECH réparera ou remplacera, à la seule discrétion de VTECH, sans frais de pièces ni de main-d'œuvre pour le consommateur, tout produit défectueux. Si nous réparons le produit, nous pourrions utiliser des pièces neuves ou remises à neuf. Si nous décidons de le remplacer, nous pourrions le faire avec un produit neuf ou remis à neuf possédant des caractéristiques similaires. VTECH retournera au consommateur le produit réparé ou remplacé en bon état de fonctionnement, mais conservera les pièces, modules et autres équipements défectueux. La réparation ou le remplacement du produit, à la seule discrétion de VTECH, constitue le seul et unique recours du consommateur. Ce remplacement ou cette réparation devrait prendre environ trente (30) jours.

Quelle est la durée de la période de garantie limitée?

Ce produit est couvert par une garantie limitée d'UNE (1) ANNÉE à partir de la date d'achat. Si nous réparons ou remplaçons un produit défectueux selon les termes de cette garantie limitée, cette garantie s'applique également aux produits réparés ou remplacés pendant une période de : (a) 90 jours à partir de la date où le produit réparé ou remplacé vous a été expédié ou; (b) la durée résiduelle de la garantie originale d'une année, selon la période qui est la plus longue.

Qu'est-ce que cette garantie ne couvre pas?

Cette garantie limitée ne couvre pas :

- Les produits soumis à une mauvaise utilisation, un accident, un transport ou tout autre dommage physique, installation inadéquate, utilisation ou manipulation anormale, négligence, inondation, feu, eau ou toute autre infiltration de liquide; ou
- Les produits endommagés à la suite d'une réparation, modification ou manipulation par une entité autre qu'un centre de service autorisé par VTECH; ou
- Les produits si le mauvais fonctionnement est causé par des conditions de signal, de manque de fiabilité du réseau ou de diffusion via un système d'antenne ou de câblodistribution; ou
- Les produits si le problème est causé par l'utilisation de dispositifs ou d'accessoires électriques qui ne proviennent pas de VTECH; ou
- Les produits dont les autocollants de garantie/certifications de garantie et les inscriptions de numéros de série électroniques sur une plaque ont été enlevés, effacés, modifiés ou rendus illisibles; ou
- Les produits achetés, utilisés, réparés ou expédiés à des fins de réparation à l'extérieur des États-Unis et du Canada, ou utilisés à des fins commerciales ou industrielles (n'incluant, mais ne s'y limitant pas, les produits loués); ou
- Les produits retournés sans preuve d'achat (référez-vous au point 2 ci-dessus); ou
- Les frais liés à l'installation, aux commandes et réglages pouvant être effectués par le consommateur ni les coûts d'installation ou de réparation des dispositifs connexes au produit.

Comment se procurer le service sous garantie?

Pour vous procurer du service sous garantie aux États-Unis, composez le 1-888-211-2005. REMARQUE : Avant d'appeler, veuillez lire le guide d'utilisation. Une vérification des commandes et caractéristiques du produit peut vous épargner un appel de service.

A moins que cela ne soit prévu par les lois en vigueur, vous assumez les risques de perte ou de dommage en cours de transport de plus, vous êtes tenu(e) responsable de la livraison ou des frais de manutention encourus lors de l'expédition au centre de service. VTECH vous retournera le produit après l'avoir réparé ou remplacé, selon les termes de cette garantie limitée, et assumera les frais de transport, de livraison et de manutention. VTECH n'assume pas les dommages ou les pertes que peut subir le produit en cours de transport. Si la défectuosité du produit n'est pas couverte par cette garantie limitée, ou si la preuve d'achat ne répond pas aux conditions de ladite garantie, VTECH communiquera avec vous et vous demandera si vous autorisez le coût de la réparation avant d'effectuer tout travail. Vous devez déboursier les frais de la réparation et du transport des produits qui ne sont pas couverts par cette garantie limitée.

Que devez-vous inclure avec le produit pour obtenir du service sous garantie?

- Retournez la boîte d'emballage originale complète, incluant le contenu et le produit, au centre de service VTECH le plus près de chez vous, accompagnée d'une note décrivant la défectuosité du produit;
- Vous devez inclure une "preuve d'achat" valide (facture) identifiant clairement le produit (numéro de modèle) et la date d'achat;
- Inscrivez vos nom et adresse complets, ainsi que les numéros de téléphone où nous pourrions vous rejoindre, s'il y a lieu.

Autres restrictions

Cette garantie représente l'entente complète et exclusive entre vous, le consommateur, et VTECH. Elle a préséance sur toutes les autres communications écrites ou orales en rapport avec ce produit. VTECH n'offre aucune autre garantie pour ce produit. Cette garantie décrit toutes les responsabilités de VTECH en rapport avec ce produit. Il n'y a pas d'autres garanties expresses. Personne n'est autorisé à apporter des changements à cette garantie limitée et vous ne devez pas vous fier à de telles modifications. Droits légaux de l'État ou de la province : Cette garantie vous donne des droits légaux spécifiques et il se peut que vous jouissiez d'autres droits pouvant varier d'une province à l'autre. Restrictions : Les garanties implicites, y compris celles en qualité loyale et marchande, ainsi que toute adaptation à un usage particulier (une garantie non écrite spécifiant que le produit est apte à être utilisé normalement), se limitent à la durée d'une année à partir de la date d'achat. Certains états ou certaines provinces ne permettent pas de restrictions en ce qui a trait à l'exclusion des dommages-intérêts directs ou indirects et il se peut que les restrictions ci-dessus ne s'appliquent pas à votre cas.

Veillez conserver votre facture d'achat originale en tant que preuve.