

Allez à www.vtechcanada.com pour les nouvelles relatives aux nouveaux produits VTech.



RM9751

Caméra pour bébé
marguerite jaune
Wi-Fi 1080p

vtech

Pour plus d'informations sur le soutien

Guide de départ rapide
(version canadienne)



Félicitations

pour l'achat de votre nouveau produit VTech. Avant d'utiliser ce moniteur vidéo HD, veuillez lire les **Instructions de sécurité importantes**.

Pour le soutien, les achats et tout ce qui est nouveau chez VTech, visitez notre site Web à l'adresse suivante www.vtechcanada.com.

Que fait le moniteur vidéo HD?

La caméra pour bébé marguerite jaune Wi-Fi 1080p vous permet de rester proche de votre bébé lorsque vous êtes en déplacement ou en déplacement. Ce moniteur est compatible avec le Wi-Fi et utilise votre réseau sans fil domestique pour diffuser des images vidéo et audio en direct via la caméra bébé 1080p et les dispositifs mobiles. Il vous permet de maintenir une connexion constante avec votre bébé. La caméra pour bébé marguerite jaune Wi-Fi 1080p utilise l'appli **MyVTech Baby Pro** pour vous permettre de voir et d'entendre instantanément ce qui se passe avec votre bébé, où que vous soyez dans le monde. L'appli peut être téléchargée sur l'App Store ou le Google Play^{MC} Store.

Vous pouvez également surveiller depuis votre téléphone intelligent et votre tablette mobile. Le moniteur vidéo Wi-Fi intelligent 1080p de 5 po utilise l'appli **MyVTech Baby Pro** pour vous permettre de voir et d'entendre instantanément ce qui se passe avec votre bébé, où que vous soyez dans le monde. L'appli peut être téléchargée sur l'App Store ou le Google Play^{MC} Store.

INSTRUCTIONS DE SÉCURITÉ IMPORTANTES

La plaque signalétique appliquée est située au bas de la base de l'unité du bébé. Lors de l'utilisation de votre équipement, des précautions de sécurité de base doivent toujours être prises pour réduire les risques d'incendie, d'électrocution et de blessure, y compris :

1. Respectez tous les avertissements et instructions indiqués sur le produit.
2. Une installation effectuée par un adulte est nécessaire.
3. **MISE EN GARDE**: Ne pas installer l'unité du bébé à une hauteur supérieure à 2 mètres.
4. Ce produit ne remplace pas la surveillance du nourrisson par un adulte. La surveillance du nourrisson est la responsabilité des parents ou de la personne qui s'en occupe. Ce produit peut cesser de fonctionner et, par conséquent, vous ne devez pas présumer qu'il continuera de fonctionner correctement pendant une période donnée. De plus, il ne s'agit pas d'un dispositif médical et ne doit pas être utilisé comme tel. Ce produit est destiné à vous aider à superviser votre bébé.

5. N'utilisez pas ce produit près de l'eau. Par exemple, ne l'utilisez pas à côté d'une baignoire, d'un lavabo, d'un évier de cuisine, d'une cuve à lessive ou d'une piscine, ni dans un sous-sol ou une douche humide.
6. Utilisez seulement les adaptateurs fournis avec ce produit. Une polarité ou une tension d'adaptateur incorrecte peut sérieusement endommager le produit.

Information relative à l'adaptateur :
Sortie de l'unité du parent : 5 V CC, 1 A
VTech Telecommunications Ltd.,
Modèle : VT0SEUS05100

7. Les adaptateurs d'alimentation sont prévus pour être correctement orientés en position verticale ou au sol. Les broches ne sont pas conçues pour maintenir la fiche en place si elle est branchée dans une prise de courant au plafond, sous la table ou dans une armoire.
8. Pour les équipements enfichables, la prise de courant doit être installée près de l'équipement et doit facilement accessible.
9. Débranchez ce produit de la prise de courant murale avant de le nettoyer. Ne pas utiliser de nettoyants liquides ou en aérosol. Utilisez un chiffon humide pour le nettoyage.
10. N'utilisez pas de nettoyants liquides ou en aérosol. Utilisez un chiffon humide pour le nettoyage. Ne coupez pas les adaptateurs d'alimentation pour les remplacer par d'autres fiches, car cela entraîne une situation dangereuse.
11. Ne laissez rien reposer sur les cordons d'alimentation. N'installez pas ce produit à un endroit où les cordons peuvent être piétinés ou déformés.
12. Ce produit doit être utilisé seulement à partir du type de source d'alimentation indiqué sur l'étiquette de marquage. Si vous n'êtes pas sûr du type d'alimentation électrique de votre maison, consultez votre revendeur ou votre compagnie d'électricité locale.
13. Ne pas surcharger les prises murales ni utiliser de rallonge.
14. Ne pas placer ce produit sur une table, une étagère, un support ou toute autre surface instable.
15. Ce produit ne doit pas être placé dans un endroit où une ventilation adéquate n'est pas fournie. Des fentes et des ouvertures à l'arrière ou au bas de ce produit sont prévues pour la ventilation. Pour les protéger contre la surchauffe, ces ouvertures ne doivent pas être bloquées en plaçant le produit sur une surface molle comme un lit, un canapé ou un tapis. Ce produit ne doit jamais être placé à proximité ou au-dessus d'un radiateur ou d'un registre de chaleur. Ne jamais introduire d'objets de quelque nature que ce soit dans ce produit par les fentes, car ils pourraient toucher des points de tension dangereux ou créer un court-circuit. Ne jamais renverser de liquide de quelque nature que ce soit sur l'appareil.
17. Pour réduire le risque d'électrocution, ne pas démonter ce produit, mais le confier à un centre de réparation agréé. L'ouverture ou le retrait de parties du produit autres que les portes d'accès spécifiées peut vous exposer à des tensions dangereuses ou à d'autres risques. Un remontage incorrect peut provoquer une électrocution lors de l'utilisation ultérieure du produit.
18. Vous devez tester la réception du son chaque fois que vous mettez les appareils sous tension ou que vous déplacez l'un des composants.

19. Examinez périodiquement tous les composants pour détecter les dommages.
20. Le risque de perte de vie privée est très faible lors de l'utilisation de certains appareils électroniques, tels que les interphones du bébé, les téléphones sans fil, etc. Pour protéger votre vie privée, assurez-vous que le produit n'a jamais été utilisé avant l'achat, réinitialisez périodiquement le moniteur de bébé en éteignant puis en rallumant les appareils, et éteignez le moniteur de bébé si vous ne l'utilisez pas pendant un certain temps.
21. Les enfants doivent être surveillés pour s'assurer qu'ils ne jouent pas avec le produit.
22. Le produit n'est pas destiné à être utilisé par des personnes (y compris les enfants) dont les capacités physiques, sensorielles ou mentales sont réduites, ou qui manquent d'expérience et de connaissances, à moins qu'elles n'aient été supervisées ou qu'elles n'aient reçu des instructions concernant l'utilisation de l'appareil par une personne responsable de leur sécurité.

CONSERVEZ CES INSTRUCTIONS

Mises en garde

1. Utilisez et entreposez le produit à une température entre 32° F et 104° F.
2. N'exposez pas le produit à un froid ou une chaleur extrême ou à la lumière directe du soleil. Ne placez pas le produit à proximité d'une source de chaleur.
3. Les piles ne doivent pas être exposées à une chaleur excessive, comme un soleil intense ou un feu.
4. Avertissement—Risque de strangulation—Les enfants se sont ETRANGLES dans des cordons. Gardez ce cordon hors de portée des enfants (à plus de 0,9 m). Ne pas enlever cette étiquette.
5. Ne placez jamais l'unité ou les unités de bébé à l'intérieur du lit de bébé ou du parc pour enfants. Ne jamais couvrir l'unité de bébé ou l'unité pour parents avec quelque chose comme une serviette ou une couverture.
6. D'autres produits électroniques peuvent causer des interférences avec votre moniteur du bébé. Essayez d'installer votre moniteur du bébé aussi loin que possible de ces appareils électroniques : routeurs sans fil, radios, téléphones cellulaires, interphones, moniteurs de chambre, télévisions, ordinateurs personnels, appareils de cuisine et téléphones sans fil.

Précautions pour les utilisateurs de stimulateurs cardiaques implantés

Stimulateurs cardiaques (s'applique seulement aux appareils numériques sans fil) :
Wireless Technology Research, LLC (WTR), une entité de recherche indépendante, a mené une évaluation multidisciplinaire de l'interférence entre les dispositifs sans fil portables et les stimulateurs cardiaques implantés. Soutenu par la Food and Drug Administration des États-Unis, WTR recommande aux médecins :

Patients porteurs de stimulateurs cardiaques

- Il faut garder les appareils sans fil à au moins six pouces du stimulateur cardiaque.
 - Ne doit PAS placer d'appareils sans fil directement sur le stimulateur cardiaque, comme dans une poche de poitrine, lorsque celui-ci est en fonction.
- L'évaluation de WTR n'a pas identifié de risque pour les spectateurs portant un stimulateur cardiaque provenant d'autres personnes utilisant des appareils sans fil.

Champs électromagnétiques (CEM)

Ce produit VTech est conforme à toutes les normes relatives aux champs électromagnétiques (EMF). S'il est manipulé correctement et conformément aux instructions de ce guide d'utilisation, le produit peut être utilisé en toute sécurité sur la base des preuves scientifiques disponibles aujourd'hui.



INCLUS DANS L'EMBALLAGE

L'emballage de votre moniteur de bébé contient les éléments suivants. Conservez votre reçu de caisse et l'emballage original au cas où un service de garantie serait nécessaire.

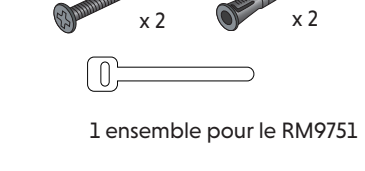
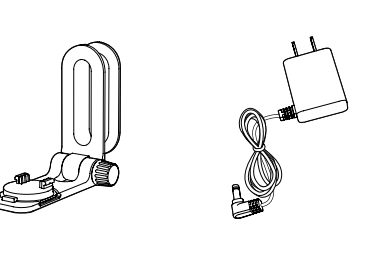
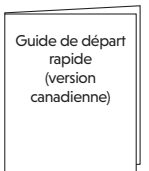
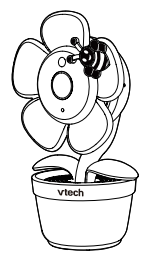

1 ensemble pour le RM9751



BRANCHEMENT ET MISE EN FONCTION DE LA CAMÉRA

REMARQUES

- Utilisez uniquement l'adaptateur d'alimentation inclus avec ce produit.
- Si l'appareil est connecté à une prise électrique contrôlée par un interrupteur, assurez-vous que l'interrupteur est allumé.
- Connectez les adaptateurs d'alimentation uniquement en position verticale ou au sol. Les broches des adaptateurs ne sont pas conçues pour supporter le poids de l'appareil. Ne les connectez donc pas à une prise de courant au plafond, sous la table ou dans un meuble. Sinon, les adaptateurs risquent de ne pas se connecter correctement aux prises.
- Pour rester conforme aux directives de la FCC en matière d'exposition aux radiofréquences, placez la caméra à au moins 20 cm des personnes à proximité.

Connectez l'adaptateur d'alimentation à la caméra et à une source d'alimentation, puis la caméra s'allumera automatiquement.

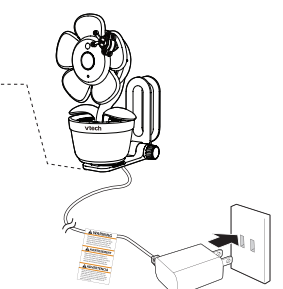
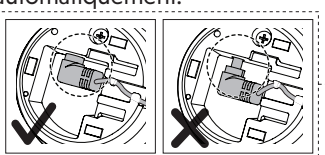

TÉLÉCHARGEMENT DE L'APPLI POUR L'ACCÈS MOBILE SURVOL

Commencez à surveiller depuis n'importe où

Téléchargez l'appli mobile gratuite MyVTech Baby Pro et installez-la sur un dispositif mobile, puis utilisez votre dispositif mobile et l'appli mobile pour surveiller vos zones à distance.



Compatibilité de l'appli

- Android^{MC} 6.0 ou supérieur.
- iOS 12 ou supérieur.

Après avoir installé l'appli MyVTech Baby Pro...

- Créez un compte
- Jumelez la caméra à votre dispositif mobile
- Surveillez votre bébé à l'aide d'un large éventail de fonctions



JUMELAGE DE VOTRE CAMÉRA À VOTRE DISPOSITIF MOBILE

Sur l'appli MyVTech Baby Care Pro

Avant de commencer...

- Connectez votre dispositif mobile à un réseau Wi-Fi de 2,4 GHz pour une meilleure connexion et une diffusion vidéo plus fluide.
- Activez le service de localisation de votre dispositif mobile pour la configuration de la caméra.

Avec un réseau Wi-Fi de 2,4 GHz et un service de localisation activé...

Vous pouvez commencer à jumeler la caméra avec votre propre dispositif mobile en suivant les instructions de l'appli.

Une fois le jumelage réussi, vous pouvez entendre et observer votre bébé via votre dispositif mobile.

Conseils :

- Rapprochez la caméra et le routeur Wi-Fi l'un de l'autre afin d'optimiser le signal du réseau.
- Il faut environ 1 minute pour rechercher la caméra.

POSITIONNEMENT DE LA CAMÉRA

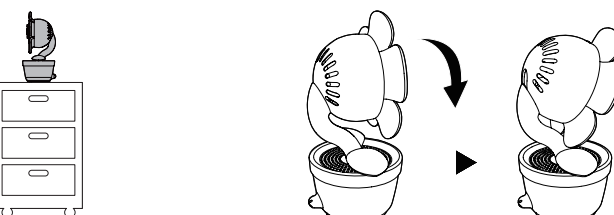
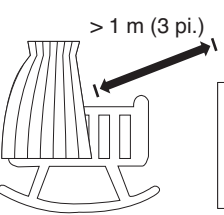

Conseils :

- Vous pouvez trouver la vidéo du tutoriel de fixation murale et le guide étape par étape en visitant notre guide en ligne. La recherche de la caméra prend environ 1 minute.

Effectuez un panoramique et une inclinaison de votre caméra.

SURVOL

Caméra

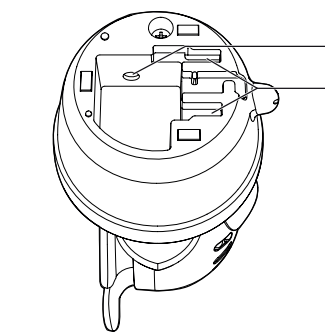
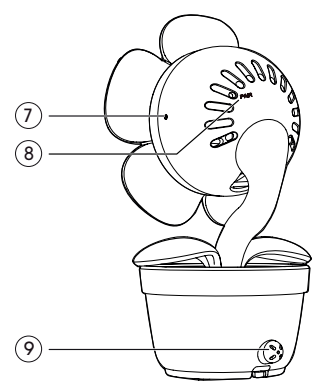
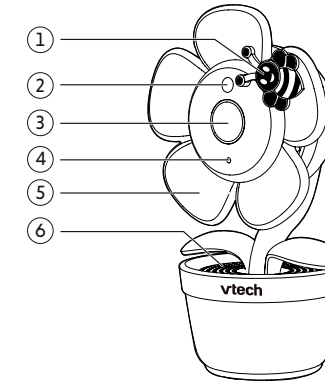

1. **Couvercle de l'abeille**
2. **Capteur de lumière**
3. **Objectif de la caméra**
4. **Microphone**
5. **Veilleuse**
6. **Haut-parleur**
7. **Voyant à DEL de statut**
8. **PAIR (jumelage)**

- **Maintenez enfoncé** pendant trois secondes pour accéder au mode de jumelage.
- Réinitialisez l'unité du bébé aux réglages par défaut.
- 1. **Maintenez enfoncé** la touche **PAIR** jusqu'à ce que vous entendiez un bip.
- 2. Relâchez la touche **PAIR**, et appuyez à nouveau cinq fois sur la touche **PAIR** jusqu'à ce que vous entendiez un bip.
- 3. L'unité du bébé émettra un autre bip lorsque la réinitialisation se terminera. Ensuite, l'unité du bébé redémarrera.

9. **Capteur de température**
10. **Prise d'alimentation**
11. **Fentes de fixation murale**

MODE DE CONFIDENTIALITÉ

Conçu pour une tranquillité d'esprit supplémentaire, activez le mode Confidentialité pour un moment de paix et de calme.

Lorsque le mode Confidentialité est activé, la transmission audio et la surveillance vidéo sont désactivées. L'enregistrement de mouvements, la détection de mouvements et la détection de sons sont donc temporairement indisponibles.

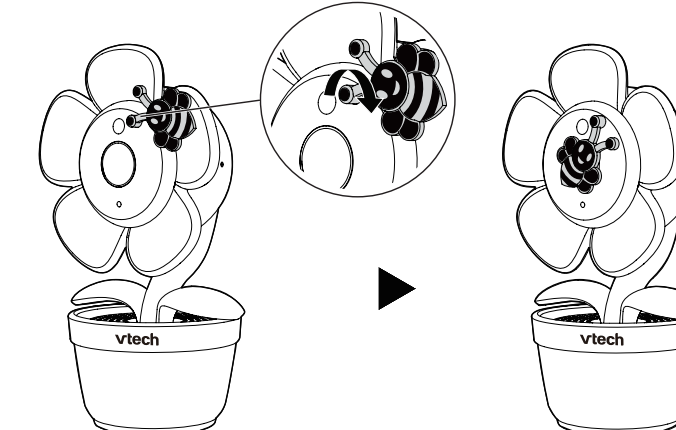

GESTION DU CÂBLE

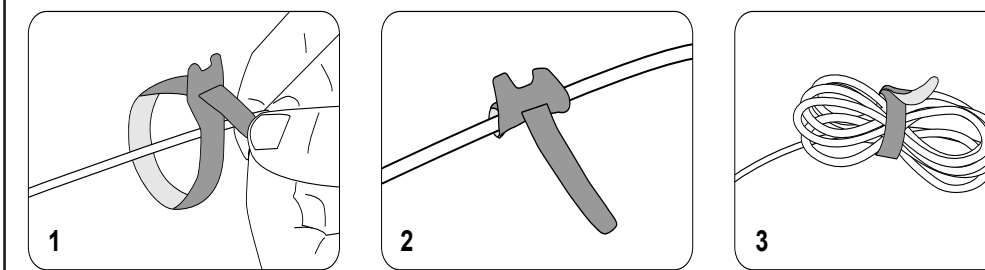

PROTÉGEZ VOTRE VIE PRIVÉE ET VOTRE SÉCURITÉ EN LIGNE

VTech se soucie de votre vie privée et de votre tranquillité d'esprit. C'est pourquoi nous avons établi une liste des meilleures pratiques recommandées par l'industrie pour vous aider à préserver la confidentialité de votre connexion sans fil et la protection de vos appareils en ligne. Nous vous recommandons d'examiner attentivement les conseils suivants et d'envisager de vous y conformer. Assurez-vous que votre connexion sans fil est sécurisée.

- Avant d'installer un appareil, assurez-vous que le signal sans fil de votre routeur est crypté en sélectionnant le paramètre "WPA2-PSK with AES" dans le menu de sécurité sans fil de votre routeur.

Changer aux réglages par défaut.

- Remplacez le nom de réseau sans fil (SSID) par défaut de votre routeur sans fil par quelque chose d'unique.
- Remplacez les mots de passe par défaut par des mots de passe uniques et forts. Un mot de passe fort :
 - Comporte au moins 10 caractères.
 - Est complexe.
 - Ne contient pas de mots du dictionnaire ni d'informations personnelles.
 - Contient un mélange de lettres majuscules, de lettres minuscules, de caractères spéciaux et de chiffres.

Maintenez vos appareils à jour.

- Téléchargez les correctifs de sécurité des fabricants dès qu'ils sont disponibles. Vous serez ainsi assuré de toujours disposer des dernières mises à jour de sécurité.

- Si la fonction est disponible, activez les mises à jour automatiques pour les futures versions.

Désactivez la fonction Universal Plug and Play (UPnP) sur votre routeur.

- L'activation de la fonction UPnP sur un routeur peut limiter l'efficacité de votre pare-feu en permettant à d'autres périphériques réseau d'ouvrir des ports entrants sans intervention ni approbation de votre part. Un virus ou un autre programme malveillant pourrait utiliser cette fonction pour compromettre la sécurité de l'ensemble du réseau.

Pour plus d'informations sur les connexions sans fil et la protection de vos données, veuillez consulter les ressources suivantes fournies par des experts du secteur :

- Commission fédérale des communications : Connexions sans fil et conseils de sécurité Bluetooth – www.fcc.gov/consumers/guides/how-protect-yourself-online.
- Département de la sécurité intérieure des États-Unis : Avant de connecter un nouvel ordinateur à Internet – www.us-cert.gov/ncas/tips/ST15-003.
- Commission fédérale du commerce : Utiliser les caméras IP en toute sécurité – <https://www.consumer.ftc.gov/articles/0382-using-ip-cameras-safely>.
- Alliance Wi-Fi : Découvrez la sécurité Wi-Fi – <http://www.wi-fi.org/discover-wi-fi/security>.

COMMENT FONCTIONNE LE SYSTÈME?

Votre réseau Wi-Fi domestique fournit une connexion Internet à votre caméra afin que vous puissiez la surveiller et la contrôler à tout moment grâce à l'appli **MyVTECH Baby Pro**.

Votre routeur Wi-Fi (non inclus) fournit la connectivité Internet, qui sert de canal de communication.



Accès mobile ou connexion Wi-Fi

TESTER L'EMPLACEMENT DE LA CAMÉRA

Si vous prévoyez d'installer votre caméra à un endroit précis et d'utiliser le réseau Wi-Fi de votre domicile pour connecter votre appareil mobile, vérifiez si les zones de surveillance sélectionnées ont une bonne puissance de signal Wi-Fi. Ajustez la direction et la distance entre votre caméra, votre dispositif mobile et votre routeur Wi-Fi jusqu'à ce que vous ayez identifié un emplacement approprié avec une bonne connexion.

REMARQUE

- Selon l'environnement et les facteurs d'obstruction, tels que l'effet de la distance et des murs intérieurs sur la puissance du signal, il se peut que le signal Wi-Fi soit réduit.

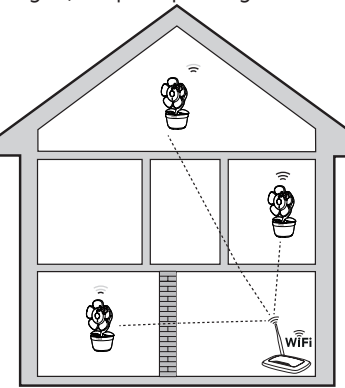

RÈGLEMENTS DE LA FCC ET I.C.

Article 15 de la FCC

Cet équipement a été testé et jugé conforme aux exigences relatives aux appareils numériques de classe B, conformément à l'article 15 des règlements de la Commission fédérale des communications (FCC). Ces exigences sont destinées à fournir une protection raisonnable contre les interférences nuisibles dans une installation résidentielle. Cet équipement génère, utilise et peut émettre de l'énergie de fréquence radio et, s'il n'est pas installé et utilisé conformément aux instructions, peut causer des interférences nuisibles aux communications radio. Cependant, il n'y a aucune garantie que des interférences ne se produiront pas dans une installation particulière. Si cet équipement cause des interférences nuisibles à la réception radio ou télévision, ce qui peut être déterminé en éteignant et en allumant l'équipement, l'utilisateur est encouragé à essayer de corriger l'interférence par une ou plusieurs des mesures suivantes :

- Réorientez ou déplacez l'antenne de réception.
- Augmentez la distance entre l'équipement et le récepteur.
- Branchez l'équipement dans une prise de courant sur un circuit différent de celui auquel le récepteur est branché.
- Consultez le revendeur ou un technicien radio/TV expérimenté pour obtenir de l'aide.

AVERTISSEMENT : Tout changement ou modification de cet équipement qui ne serait pas approuvé par la partie responsable de la conformité pourrait annuler l'autorisation de l'utilisateur à utiliser l'équipement.

Cet appareil est conforme à l'article 15 des règlements de la FCC. Son utilisation est soumise aux deux conditions suivantes : (1) cet appareil ne doit pas causer d'interférences nuisibles, et (2) cet appareil doit accepter toute interférence reçue, y compris les interférences qui peuvent causer un fonctionnement indésirable. Pour assurer la sécurité des utilisateurs, la FCC a établi des critères pour la quantité d'énergie de fréquence radio qui peut être absorbée en toute sécurité par un utilisateur ou un spectateur

selon l'utilisation prévue du produit. Ce produit a été testé et jugé conforme aux critères de la FCC. L'unité du bébé doit être installée et utilisée de façon à ce que les parties du corps de toute personne soient maintenues à une distance d'environ 8 po (20 cm) ou plus. L'émetteur et l'antenne de l'unité du parent doivent être maintenus à au moins 2,5 cm (1 po) de votre visage.

Cet appareil numérique de classe B est conforme aux exigences canadiennes : CAN ICES-3 (B)/NMB-3(B)
Industrie Canada
Cet appareil contient un ou plusieurs émetteurs/récepteurs exempts d'homologation qui sont conformes au(x) RSS exempts d'homologation d'Innovation, Sciences et Développement économique Canada. L'exploitation est assujettie aux deux conditions suivantes : (1) Ce dispositif ne doit pas causer d'interférences. (2) Ce dispositif doit accepter toute interférence, y compris les interférences qui peuvent causer un fonctionnement non désiré du dispositif.

Le terme "IC" : "précédant le numéro de certification/enregistrement signifie seulement que les spécifications techniques d'Industrie Canada ont été respectées.

Ce produit est conforme aux spécifications techniques applicables d'Innovation, Science et Développement économique Canada.

Déclaration d'exposition aux radiations RF

L'unité du bébé est conforme aux limites d'exposition aux radiations RF de la FCC établies pour un environnement non contrôlé. L'unité du bébé doit être installée et utilisée avec une distance minimale de 8 po (20 cm) entre l'unité pour bébé et le corps de toute personne. L'utilisation d'autres accessoires peut ne pas assurer la conformité aux directives d'exposition aux radiofréquences de la FCC. Cet émetteur ne doit pas être installé au même endroit ou fonctionner en conjonction avec une autre antenne ou un autre émetteur. Cet équipement est également conforme à la norme RSS-102 d'Industrie Canada en ce qui concerne le Code de santé 6 du Canada pour l'exposition des êtres humains aux champs RF.

FIXATION DE LA CAMÉRA (OPTIONNEL)

REMARQUES

- Vérifiez la puissance de la réception et l'angle de vision de la caméra avant de percer les trous.
- Les types de vis et d'ancrages dont vous avez besoin dépendent de la composition du mur. Il se peut que vous deviez acheter les vis et les ancrages séparément pour monter votre caméra.

- Placez le support de fixation murale sur un mur, puis utilisez un crayon pour marquer les trous du haut et du bas comme indiqué. Retirez le support de fixation murale et percez deux trous dans le mur (mèche de 7/32 pouces).
- Si vous percez les trous dans un montant, passez à l'étape 3.
 - Si vous percez les trous dans un objet autre qu'un montant, insérez les ancrages muraux dans les trous. Frappez doucement sur les extrémités avec un marteau jusqu'à ce que les ancrages muraux affleurent le mur.

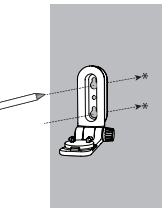

- Insérez les vis dans les trous et serrez-les jusqu'à ce qu'elles ne soient plus exposées que de 1/4 de pouce.
- Placez la caméra sur le support de montage mural. Insérez les goujons de montage dans les trous du support mural. Ensuite, faites glisser la caméra vers l'avant jusqu'à ce qu'elle se verrouille solidement. Alignez les trous du support de fixation murale avec les vis du mur, puis faites glisser le support de fixation murale vers le bas jusqu'à ce qu'il se verrouille en place.

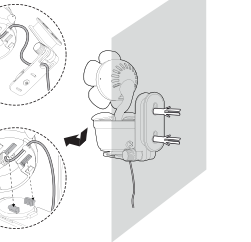
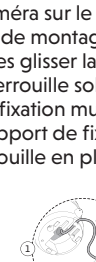

- Vous pouvez optimiser les angles de vue de votre caméra en inclinant le support de fixation murale. Tenez la caméra, puis tournez le bouton dans le sens inverse des aiguilles d'une montre. Cela permet de desserrer l'articulation du support de fixation murale. Inclinez votre caméra vers le haut ou vers le bas pour obtenir l'angle de votre choix. Ensuite, tournez le bouton dans le sens des aiguilles d'une montre pour resserrer le joint et fixer l'angle.

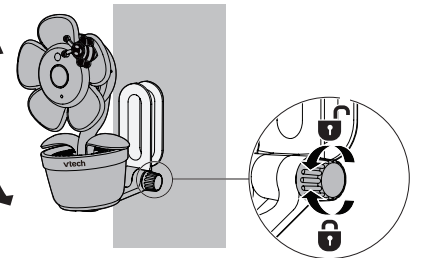

GARANTIE LIMITÉE

Que couvre cette garantie limitée?

Le fabricant de ce Produit VTech garantit au détenteur d'une preuve d'achat valide ("Consommateur" ou "vous") que le Produit et tous les accessoires fournis dans l'emballage de vente ("Produit") sont exempts de défauts de matériaux et de fabrication, conformément aux conditions suivantes, lorsqu'ils sont installés et utilisés normalement et conformément aux instructions d'utilisation du Produit. Cette garantie limitée s'applique seulement au consommateur pour les produits achetés et utilisés aux États-Unis d'Amérique et au Canada.

Que fera VTECH si le produit s'avère défectueux (ci-après, le 'produit défectueux'), dans ses pièces et sa main-d'œuvre, pendant la période de la garantie?

Pendant la période de garantie limitée, le représentant de service autorisé de VTech remplacera, au choix de VTech, sans frais, un Produit matériellement défectueux. Si nous choisissons de remplacer le Produit, nous pouvons le remplacer par un Produit neuf ou remis à neuf de conception identique ou similaire. Nous conserverons les pièces, modules ou équipements défectueux. Le remplacement du Produit, à la discrétion de VTech, est votre seul recours. VTech vous renverra les Produits de remplacement en état de fonctionnement. Vous devez vous attendre à ce que le remplacement prenne environ 30 jours.

Quelle est la durée de la période de garantie limitée?

La période de garantie limitée pour le Produit s'étend sur UN (1) AN à compter de la date d'achat (90 jours sur les produits achetés comme produits remis à neuf*). Cette garantie limitée s'applique également au produit de remplacement pour une période de (a) 90 jours à compter de la date d'expédition du produit de remplacement ou (b) la durée restante de la garantie originale d'un an (garantie limitée de 90 jours sur les produits achetés comme produits remis à neuf*), selon la plus longue de ces périodes.

*Les produits remis à neuf achetés dans notre magasin en ligne bénéficieront d'une garantie de remplacement de 90 jours.

Qu'est-ce que cette garantie ne couvre pas?

Cette garantie limitée ne couvre pas :

- Produit ayant fait l'objet d'une mauvaise utilisation, d'un accident, d'une expédition ou de tout autre dommage physique, d'une installation inadéquate, d'un fonctionnement ou d'une manipulation anormale, d'une négligence, d'une inondation, d'un incendie, d'une intrusion d'eau ou de tout autre liquide ou
- Le produit a été endommagé à la suite d'une réparation, d'une altération ou d'une modification par toute personne autre qu'un représentant de service autorisé de VTech; ou
- Le produit dans la mesure où le problème rencontré est causé par les conditions du signal, la fiabilité du réseau, ou les systèmes de câble ou d'antenne ou
- Le produit dans la mesure où le problème est causé par l'utilisation d'accessoires autres que ceux de VTech.
- Produit dont les autocollants de garantie/qualité, les plaques de numéro de série du produit ou les numéros de série électroniques ont été enlevés, altérés ou rendus illisibles; ou

- Produit acheté, utilisé, entretenu ou expédié pour réparation depuis l'extérieur des États-Unis d'Amérique ou du Canada, ou utilisé à des fins commerciales ou institutionnelles (y compris, mais sans s'y limiter, les Produits utilisés à des fins de location); ou
- Produit retourné sans preuve d'achat valide (voir point 2 ci-dessus); ou
- Les frais d'installation ou de réglage, d'ajustement des commandes du client et d'installation ou de réparation de systèmes extérieurs à l'unité.

Comment se procurer le service sous garantie?

Pour obtenir un service de garantie au Canada, allez sur phones.vtechcanada.com ou composez le 1-800-267-7377.

REMARQUE : Avant d'appeler pour un service, veuillez lire le guide d'utilisation - une vérification des commandes et des caractéristiques du produit peut vous éviter un appel de service.

À l'exception de ce qui est prévu par la loi applicable, vous assumez le risque de perte ou de dommage pendant le transit et le transport et êtes responsable des frais de livraison ou de manutention encourus pour le transport du ou des Produits jusqu'au lieu de service. VTech retournera le Produit remplacé dans le cadre de cette garantie limitée. Les frais de transport, de livraison ou de manutention sont prépayés. VTech n'assume aucun risque de dommage ou de perte du Produit en transit.

Que devez-vous inclure avec le produit pour obtenir du service sous garantie?

- Envoyez l'ensemble de l'emballage d'origine et de son contenu, y compris le Produit, au centre de service VTech, accompagné d'une description du dysfonctionnement ou de la difficulté; et
- Inclure une "preuve d'achat valide" (recu de vente) identifiant le Produit acheté (modèle du Produit) et la date d'achat ou de réception; et
- Fournir votre nom, votre adresse postale complète et correcte, et votre numéro de téléphone

Autres restrictions

Cette garantie représente l'entente complète et exclusive entre vous, le consommateur, et VTech. Elle a préséance sur toutes les autres communications écrites ou orales en rapport avec ce produit. VTech n'offre aucune autre garantie pour ce produit. Cette garantie décrit toutes les responsabilités de VTech en rapport avec ce produit. Il n'y a pas d'autres garanties expresses. Personne n'est autorisé à apporter des changements à cette garantie limitée et vous ne devez pas vous fier à de telles modifications. Droits légaux de l'État ou de la province : Cette garantie vous donne des droits légaux spécifiques et il se peut que vous jouissiez d'autres droits pouvant varier d'une province à l'autre. Restrictions : Les garanties implicites, y compris celles en qualité loyale et marchande, ainsi que toute adaptation à un usage particulier (une garantie non écrite spécifiant que le produit est apte à être utilisé normalement), se limitent à la durée d'une année à partir de la date d'achat. Certains états ou certaines provinces ne permettent pas de restrictions en ce qui a trait à l'exclusion des dommages-intérêts directs ou indirects et il se peut que les restrictions ci-dessus ne s'appliquent pas à votre cas.

Veuillez conserver votre facture d'achat originale en tant que preuve.

BESOIN D'AIDE?

En raison des mises à jour du système, le logiciel, les rubriques d'aide en ligne et les FAQ en ligne seront mis à jour périodiquement.

Pour les opérations et les guides qui vous aideront à utiliser votre moniteur vidéo HD, et pour les dernières informations et supports, consultez les rubriques d'aide en ligne et les FAQ en ligne.

Utilisez votre téléphone intelligent ou votre dispositif mobile pour accéder à notre aide en ligne.

- Allez à <https://phones.vtechcanada.com/fr/manuals>; OU

Balayez le code QR sur la droite. Lancez l'appli appareil photo ou l'appli scanner de code QR sur votre téléphone intelligent ou votre tablette. Tenez l'appareil photo de l'appareil devant le code QR et cadrez-le. Appuyez sur la notification pour déclencher la redirection de l'aide en ligne.

- Si le code QR n'est pas clairement affiché, réglez la mise au point de votre appareil photo en le rapprochant ou en l'éloignant jusqu'à ce qu'il soit clair.

- Recherchez le modèle - **RM9751**.

Vous pouvez également communiquer avec notre soutien technique au 1-800-267-7377 pour de l'assistance.



SPÉCIFICATIONS TECHNIQUES

| | |
|--------------------------|---|
| Technologie | Wi-Fi 2,4 GHz 802.11 b/g/n |
| Canaux | 1-11 (2 412 - 2 462 MHz) |
| Connexion Internet | Exigence minimale : 1,5 Mo/sec. @ 720p ou 2,5 Mo/sec. @ 1080p de bande passante en amont par caméra |
| Portée nominale efficace | Puissance maximale autorisée par la FCC et IC. La plage de fonctionnement réelle peut varier en fonction des conditions environnementales au moment de l'utilisation. |
| Exigences d'alimentation | Adaptateur d'alimentation : Sortie : 5 V CC @ 1 A |

Crédits :

Le fichier sonore Background Noise a été créé par Caroline Ford, et est utilisé sous la licence Creative Commons. Le fichier sonore Stream Noise a été créé par Caroline Ford, et est utilisé sous la licence Creative Commons. Le fichier sonore Crickets At Night a été créé par Mike Koenig, et est utilisé sous la licence Creative Commons. Le fichier sonore Heart Beat a été créé par Zarabadeu, et est utilisé sous la licence Creative Commons.



Les spécifications peuvent être modifiées sans préavis. © 2022 VTech Communications, Inc. Tous droits réservés. 04/22. RM9751HD_CA_QSG_V1

