

# vtech®

## SN5147

Système de répondeur amplifié avec ou sans fil avec boutons et affichage surdimensionnés

Allez à [www.vtechcanada.com](http://www.vtechcanada.com)  
pour les nouvelles relatives aux  
nouveaux produits VTech.



Guide de départ rapide  
(version canadienne)



# Félicitations

pour votre achat d'un nouvel appareil VTech. Avant d'utiliser votre téléphone, veuillez lire la section **Instructions de sécurité importantes**.

Ce guide de départ rapide vous fournit des instructions d'installation et d'utilisation de base. Un ensemble limité de caractéristiques sont décrites sous forme abrégée. Vous pouvez également visionner ou télécharger le guide d'utilisation en ligne pour des instructions d'installation et de fonctionnement détaillées au **[www.vtechcanada.com](http://www.vtechcanada.com)**.

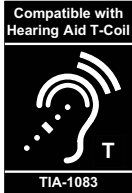

Les téléphones identifiés par ce logo offrent une réduction du bruit et des interférences lorsqu'utilisés avec des appareils auditifs et des implants cochléaires dotés d'une bobine T-Coil. Le logo d'homologation TIA-1083 est une marque de commerce de Telecommunications Industry Association. Utilisé sous licences.



Le programme ENERGY STAR<sup>MD</sup> ([www.energystar.gov](http://www.energystar.gov)) reconnaît et encourage l'utilisation de produits qui économisent l'énergie et contribuent la protection de l'environnement. Nous sommes fiers d'apposer le logo ENERGY STAR<sup>MD</sup> sur ce produit, indiquant ainsi qu'il répond aux normes de rendement énergétique les plus récentes.



# Table des matières

<b>Inclus dans l'emballage</b> .....	<b>1</b>
<b>Connexion et installation</b> .....	<b>2</b>
Connexion du socle.....	2
Installation de la pile.....	3
Branchement du chargeur.....	4
Recharge de la pile.....	4
Mode d'alimentation par la ligne téléphonique (aucune d'alimentation CA).....	5
Fixation du socle (optionnelle).....	6
<b>Réglages</b> .....	<b>8</b>
Date et heure.....	8
Guide vocal pour régler le bloqueur d'appel intelligent.....	10
Guide vocal pour régler le répondeur téléphonique.....	12
Appel SOS d'urgence.....	13
Composition abrégée photo.....	19
Langage de l'affichage ACL.....	23

Chiffres parlés .....	24
Tonalité des touches.....	25
Activation et désactivation de l'annonce des données de l'afficheur.....	26
Utilisation de l'afficheur pour régler automatiquement la date et l'heure..	27
Numéro d'accès à la messagerie vocale.....	28
Effacer l'indicateur de messagerie vocale.....	29
Indicatif régional domestique.....	30
Mode de composition.....	31
Alarme de rappel et mélodie.....	32
Alarme de rappel et mélodie.....	33
<b>Fonctionnement</b> .....	<b>35</b>
Affichage.....	35
Faire un appel.....	36
Répondre à un appel.....	36
Terminer un appel.....	37
Haut-parleur mains libres.....	37

Volume.....	37	Composer une entrée du répertoire téléphonique.....	51
Faire un appel SOS d'urgence.....	38	Effacer une entrée du répertoire.....	51
Mise en sourdine temporaire de la sonnerie.....	39	Sauvegarder une entrée de recomposition dans le répertoire téléphonique.....	52
Appel en attente.....	39	Éditer une entrée du répertoire téléphonique.....	53
Recomposition.....	40	<b>Afficheur.....</b>	<b>54</b>
Composition abrégée photo/mémoire.....	40	Révision d'une entrée du répertoire de l'afficheur.....	54
Composition à tonalité temporaire....	41	Sauvegarder une entrée du répertoire de l'afficheur dans le répertoire téléphonique.....	55
Audio Assist <sup>MD</sup> .....	41	Composer une entrée du répertoire de l'afficheur.....	56
Égaliseur.....	42	Effacer une entrée du répertoire de l'afficheur.....	56
Recherche du combiné.....	42	<b>Bloqueur d'appels intelligent*.....</b>	<b>57</b>
Joindre un appel en cours.....	43	Catégories d'appel.....	58
Interphone.....	44		
Transfert d'appel à l'aide de l'interphone.....	46		
<b>Répertoire téléphonique.....</b>	<b>48</b>		
Ajouter une entrée dans le répertoire téléphonique.....	48		
Révision d'une entrée du répertoire....	50		

Activation et désactivation du bloqueur d'appels intelligent.....	60	Répéter la lecture d'un message.....	77
Réglage d'appels bienvenus.....	61	Lecture du message précédent.....	78
Contrôle des appels sans numéro.....	67	Effacer un message.....	78
Contrôle des appels non catégorisés.....	68	Effacer tous les messages.....	79
Filtrage d'appels sans numéro.....	69	Accès à distance.....	80
Filtrage des appels non catégorisés.....	70	Réglage d'un code d'accès distance ...	81
Ajouter un numéro filtré à la liste d'appels permis ou à la liste d'appels bloqués.....	71	<b>Dispositifs supplémentaires.....</b>	<b>82</b>
Options pendant un appel.....	71	Ajouter et initialiser des combinés supplémentaires.....	82
<b>Répondeur téléphonique.....</b>	<b>72</b>	Ajouter et initialiser le combiné à composition abrégée photo.....	83
À propos du répondeur intégré et du service de messagerie vocale.....	72	Réglages du dispositif.....	84
Répondeur intégré -vs- le service de messagerie vocale.....	72	Sonnette de porte audio.....	86
Mise en ou hors fonction du répondeur intégré.....	74	Puissance du signal de l'appareil de test.....	98
Réglage du nombre de sonneries.....	74	Surveillance des dispositifs.....	100
Lecture des messages.....	76	<b>Instructions de sécurité importantes.....</b>	<b>101</b>
Sauter un message.....	77	<b>Règlements de la FCC, ACTA et Industrie Canada.....</b>	<b>105</b>
		<b>Garantie.....</b>	<b>109</b>
		<b>Spécifications techniques.....</b>	<b>111</b>



# Inclus dans l'emballage

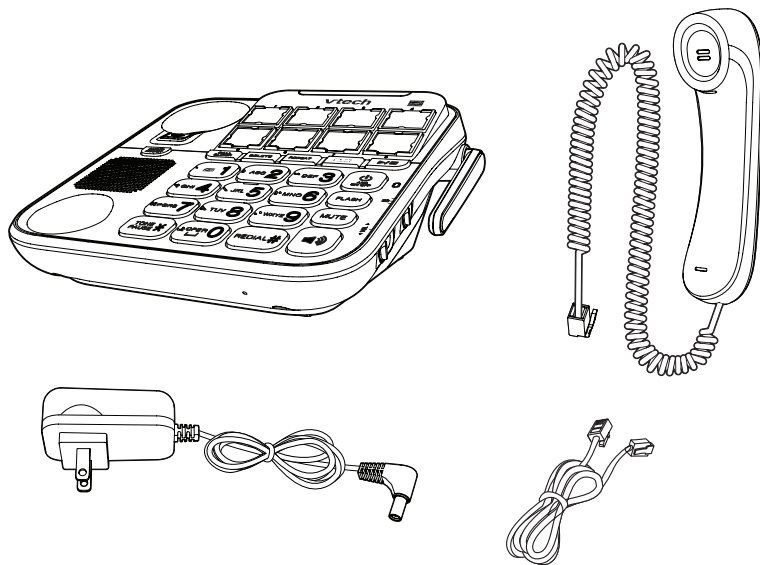

Guide de départ rapide

Introduction au bloqueur d'appels intelligent

Instructions de sécurité importantes

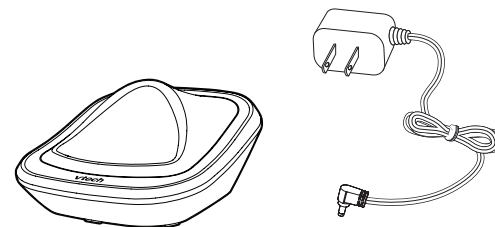



# Connexion et installation

## Connexion du socle

Si vous êtes abonné à la ligne d'abonné numérique (DSL) service Internet haute vitesse par l'entremise de votre ligne téléphonique, assurez-vous de brancher un filtre DSL (non inclus) à la prise téléphonique murale.

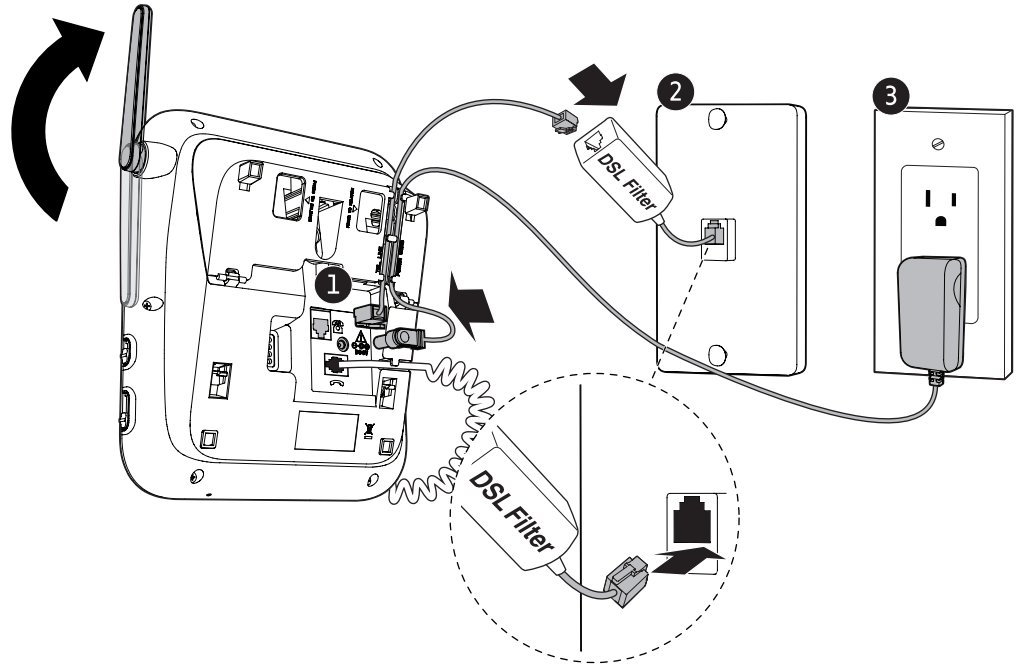

# Installation de la pile

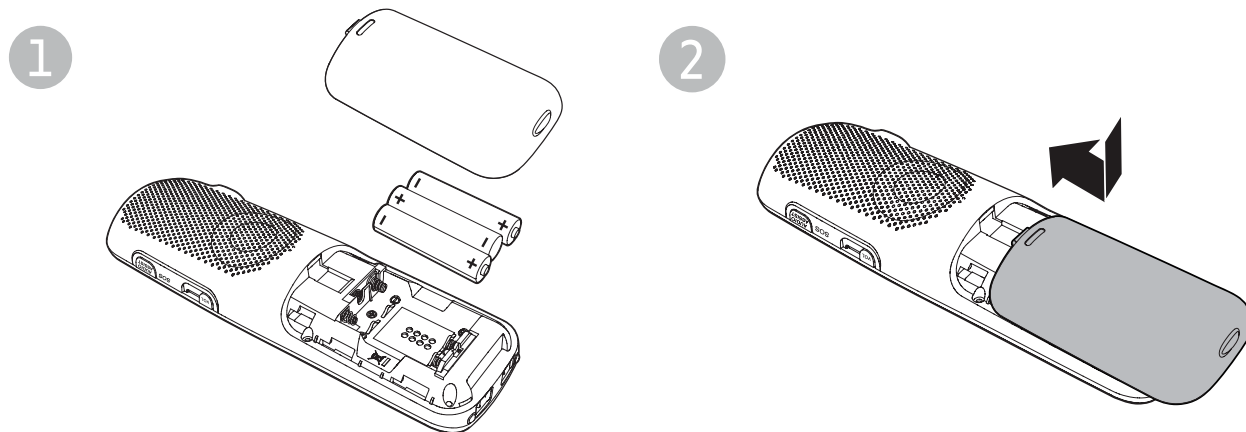

## ⚠ MISES EN GARDE

- Utilisez uniquement les piles rechargeables fournies ou des piles de rechange (modèle BT205662).
- N'utilisez pas d'autres piles alcalines, au manganèse ou Ni-Cd, ni d'autres piles non rechargeables pour faire fonctionner le combiné sans fil. Ils peuvent provoquer une panne ou un dysfonctionnement du combiné ou du système téléphonique.

## 📄 REMARQUES

- Chargez les piles fournies avec ce produit uniquement conformément aux instructions et limitations spécifiées dans ce guide de départ rapide.
- Si le combiné n'est pas utilisé pendant une longue période, débranchez et retirez les piles pour éviter tout risque de fuite.



# Connexion et installation

## Branchement du chargeur

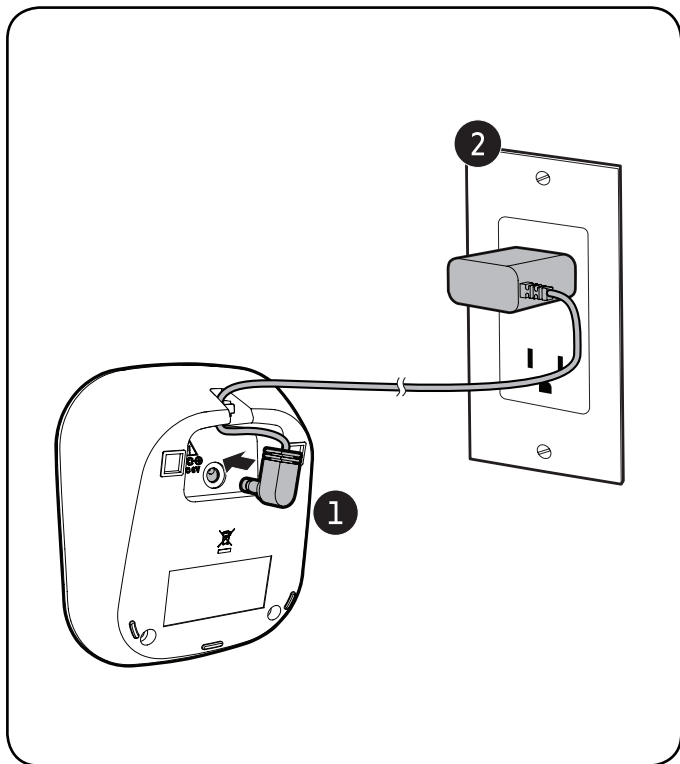

## Recharge de la pile

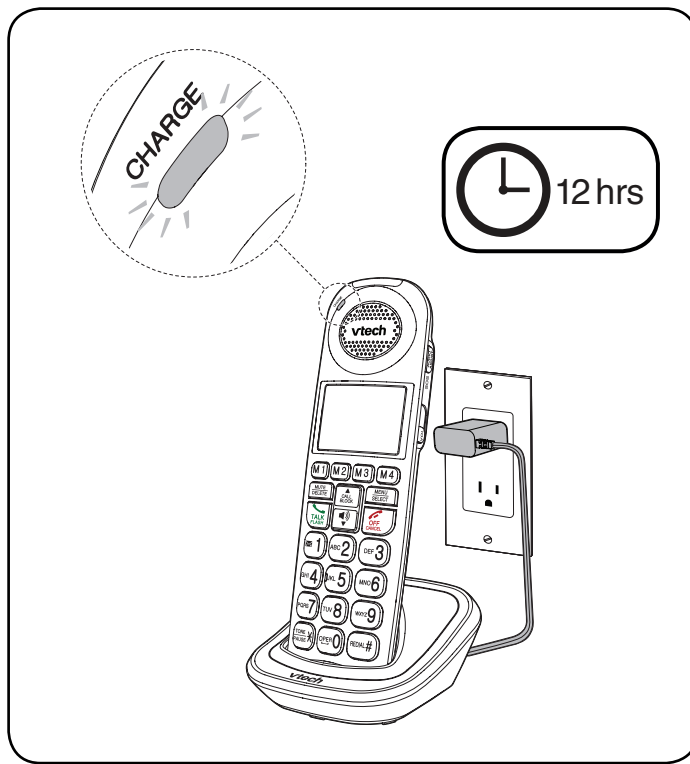

## Mode d'alimentation par la ligne téléphonique (aucune d'alimentation CA)

Lors d'une panne de courant, le socle utilisera l'alimentation de la ligne téléphonique pour vous permettre de faire et de répondre aux appels à l'aide du combiné sans fil et des touches de composition.

### Pour faire des appels pendant une panne de courant :



Soulevez le combiné à cordon et attendez la tonalité.



Composez le numéro de téléphone à l'aide des touches de composition. Attendez la tonalité avant de composer et avant d'appuyer sur la prochaine touche de composition.

### Pour répondre à un appel pendant une panne de courant :



Soulevez le combiné à cordon.





# Connexion et installation

## Fixation du socle (optionnelle)

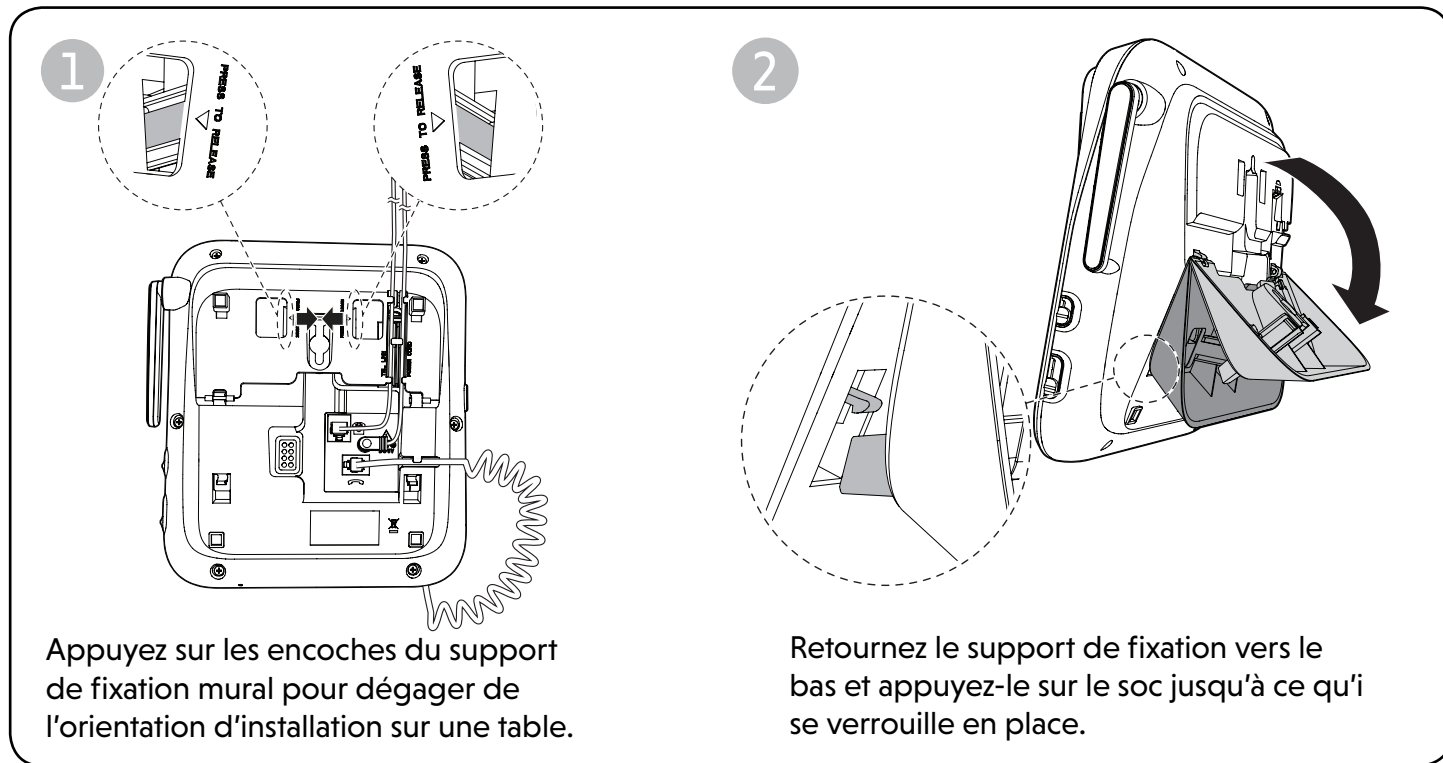

3

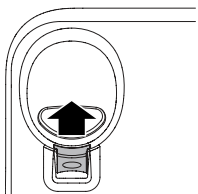

Glissez l'onglet du combiné vers le haut.

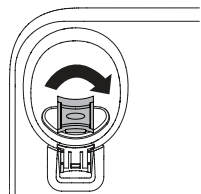

Retournez-le vers le bas.

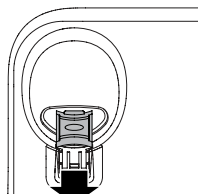

Glissez le crochet commutateur sur le socle.

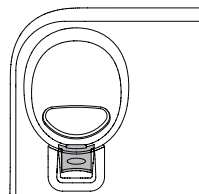

Le bord saillant de l'onglet du combiné maintient le combiné à cordon en place lorsque le téléphone est fixé au mur.

4

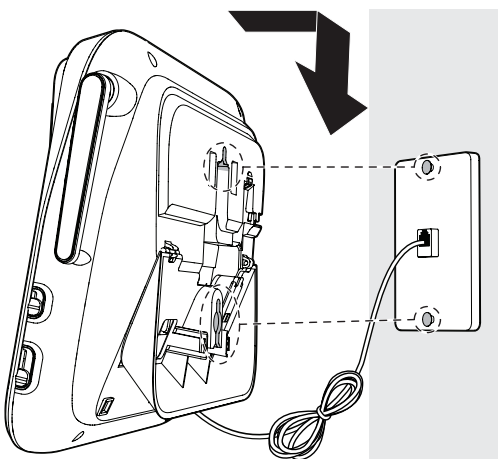

5

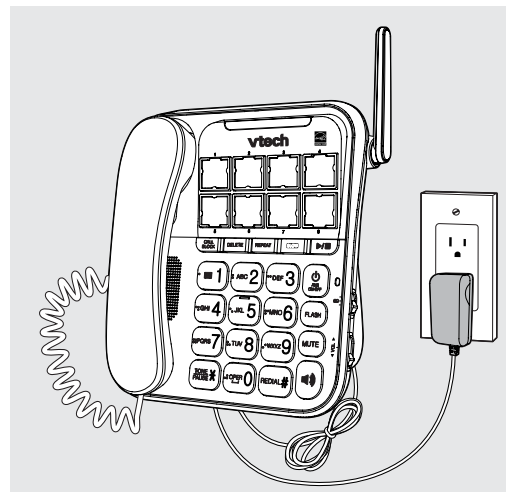



# Réglages

## Date et heure

Une fois que vous avez installé votre téléphone ou que vous avez rétabli l'alimentation électrique après une panne de courant et l'épuisement de la pile, le combiné vous demandera de régler la date et l'heure et de configurer le blocage d'appels intelligent et le répondeur par l'intermédiaire des guides vocaux.

Suivez les étapes ci-dessous pour régler la date et l'heure. Par exemple, si la date est le 31 décembre 2018 et que l'heure est 12:00 AM :

Lorsque le combiné vous invite à régler la date et l'heure...

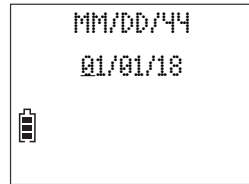

Entrez le mois (**MM**), la journée (**DD**), et l'année (**YY**).

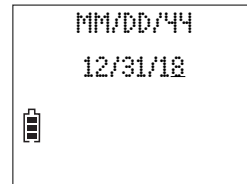

Appuyez sur **SELECT**.

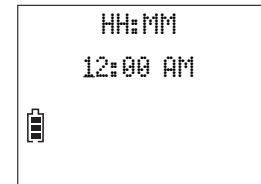

Entrez l'heure (**HH**) et les minutes (**MM**).

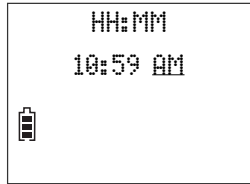

Appuyez sur n'importe quelle touche numérique pour permuter entre **AM** et **PM**.

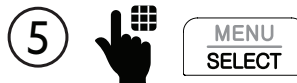
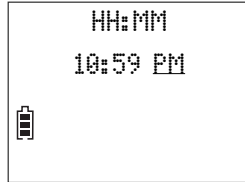

Appuyez sur **SELECT** pour sauvegarder.

### REMARQUE

Assurez-vous de régler la date et l'heure, y compris l'année correctement; sinon, le répondeur n'annoncera pas la bonne journée de la semaine pour l'horodatage des messages enregistrés.

☀ **CONSEIL** Si vous êtes abonné aux services de l'afficheur, la journée, le mois, et l'heure seront réglés automatiquement à chaque appel entrant.

- OU -

Lorsque le combiné n'est pas en cours d'utilisation :

1. Appuyez sur **MENU**.
2. Appuyez sur ▼ ou ▲ pour défiler jusqu'à **Rég date/heure**.
3. Appuyez à nouveau sur **SELECT**, et effectuez les étapes de **Date et heure** pour régler la date et l'heure.

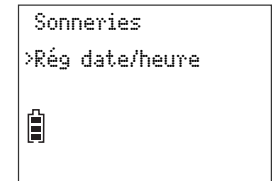



# Réglages

## Guide vocal pour régler le bloqueur d'appel intelligent

Après avoir effectué les réglages de la date et de l'heure, ou de l'avoir sauté, le combiné sans fil vous invitera à régler le bloqueur d'appel intelligent. Pour plus de détails sur le **Bloqueur d'appels intelligent**, voir page 57.

Vous pouvez utiliser le guide vocal pour régler votre système téléphonique ou permettre ou filtrer tous les appels entrants, ou filtrer les appels qui n'affichent pas de numéro de téléphone.

Lorsque le combiné vous invite à régler le bloqueur d'appels intelligent à l'aide du guide vocal...

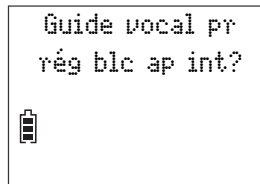

*"Allo! Ce guide vocal vous aidera à effectuer les réglages de base du bloqueur d'appels intelligent..."*

1



Appuyez sur **SELECT**.

2



Écoutez les instructions et sélectionnez l'une des options.

Sur le combiné sans fil :



Appuyez sur **1** si vous désirez filtrer les appels ayant un numéro de téléphone qui n'est pas sauvegardé dans votre répertoire téléphonique, votre liste d'appels permis ou votre liste de noms étoile;



Appuyez sur **2** si vous désirez uniquement filtrer les appels qui n'affichent pas de numéro de téléphone; ou



Appuyez sur **3** si vous ne désirez pas filtrer les appels, et désirez que tous les appels entrants soient acheminés.

#### REMARQUE

- Si vous sélectionnez l'option **1** pour filtrer les appels, nous vous recommandons d'ajouter les numéros des membres de votre famille et de vos amis et des compagnies désirées à votre **Répertoire téléphonique** (voir la page 48 ou **Liste d'appels permis** (voir la page 61), ou d'ajouter leurs noms à la liste des **Noms étoile** (voir la page 62). Ceci empêchera le bloqueur d'appels intelligent de filtrer vos appels.

#### CONSEIL

- Veuillez lire le feuillet **Introduction au bloqueur d'appels intelligent** inclus dans l'emballage afin d'apprendre comment régler votre bloqueur d'appels intelligent.



# Réglages

## Guide vocal pour régler le répondeur téléphonique

Après avoir réglé le bloqueur d'appels intelligent ou d'avoir sauté le réglage, le combiné vous invitera à régler le répondeur téléphonique.

Cette fonction vous aide à effectuer les réglages de base du répondeur. Vous pouvez écouter le guide vocal pour enregistrer votre message d'annonce personnel, régler le nombre de sonneries et la tonalité d'alerte de messages.

Lorsque le combiné vous invite à régler le répondeur à l'aide du guide vocal...

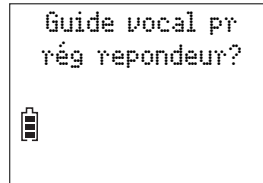

1



Appuyez sur **SELECT**.



*"Ce guide vocal vous aidera à effectuer les réglages de base de votre répondeur."*

2



Réglez votre répondeur en entrant les chiffres désignés pour le répondeur dans le guide vocal.

## Appel SOS d'urgence

Le bouton **AUDIO ASSIST/SOS** du combiné sans fil peut fonctionner en tant que bouton SOS d'urgence. Il vous permet d'appeler rapidement d'autres dispositifs du système et d'appeler des numéros pré-réglés d'urgence externes pour obtenir de l'aide en cas d'urgence.

Vous pouvez régler jusqu'à cinq numéros d'urgence.

Si vous avez acheté et initialisé le pendentif SOS portable pour la maison (**SN7022**) à votre système téléphonique, celui-ci fonctionnera de la même manière qu'un bouton SOS d'urgence de votre combiné sans fil.

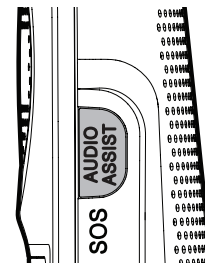

### ⚠ MISES EN GARDE

- Pour assurer le bon fonctionnement, le système téléphonique doit être installé conformément aux instructions d'installation de la page 2 à la page 4. Pour vérifier qu'il fonctionne correctement et peut effectuer des appels d'urgence aux numéros préprogrammés, il faut tester le système téléphonique immédiatement après l'installation et périodiquement par la suite, conformément aux instructions de configuration de la page 15 à la page 18 et aux opérations de la page 38.
- Le système téléphonique ne peut pas effectuer un appel d'urgence lorsque d'autres appareils (téléphone, répondeur, modem d'ordinateur, etc.) connectés à la même ligne sont en service.
- Ne comptez pas uniquement sur le bouton SOS du combiné sans fil ou sur le pendentif SOS portable pour la maison (**SN7022**, acheté séparément) pour obtenir de l'aide en cas d'urgence. La fonctionnalité de l'appel d'urgence SOS dépend des paramètres du téléphone et de la disponibilité du réseau.

### 📄 REMARQUE

- Nous vous recommandons de régler les cinq numéros SOS pour maximiser la possibilité de recevoir une réponse d'autres personnes lorsque vous faites un appel d'urgence.





# Réglages

## Comment fonctionne l'appel d'urgence SOS?

- Pour faire un appel d'urgence, maintenez enfoncée la touche **AUDIO ASSIST/SOS** sur le côté droit du combiné sans fil pendant trois secondes. Le socle annonce "*Le mode d'urgence est activé*". Le combiné bip ensuite tous les appareils du système. Tous les appareils émettent une tonalité d'alerte et le combiné affichera **Mode SOS** pendant 20 secondes. Ensuite, le téléphone appelle les numéros SOS prédéfinis dans l'ordre jusqu'à ce qu'on réponde à l'appel.
  - Le téléphone active l'alerte SOS interne par défaut. Lorsque cette fonction est activée, le téléphone appelle tous les appareils du système avant d'appeler les numéros SOS prédéfinis.
  - Si vous désactivez l'alerte SOS interne (voir page 16), le téléphone appelle directement les numéros SOS prédéfinis lorsque vous maintenez enfoncée la touche **AUDIO ASSIST/SOS** du combiné sans fil.
- Lorsque l'appel SOS vers le numéro externe prédéfini est répondu, le destinataire de l'appel entend un message SOS. Vous pouvez enregistrer votre propre message ou utiliser le message par défaut (voir page 17).
- Le message SOS écouté par le téléphone demande au destinataire de l'appel SOS de répondre en appuyant sur une touche numérique. Une fois que le receveur d'appels a appuyé sur une touche numérique, vous pouvez alors parler au receveur d'appels avec votre combiné.
- Lorsque l'appel d'urgence SOS est répondu par répondeur ou messagerie vocale, l'appel sera terminé après 60 secondes. Le téléphone compose ensuite le prochain numéro SOS dans l'ordre.
- Lorsqu'aucun des numéros SOS prédéfinis ne répond, le téléphone rappelle les numéros SOS prédéfinis dans l'ordre jusqu'à ce que l'appel soit répondu. Le téléphone appellera tous les numéros SOS prédéfinis 3 fois avant d'interrompre l'opération si aucun appel n'est répondu.

# Définir les numéros d'urgence SOS

1 MENU SELECT

2 MENU SELECT

3 MENU SELECT

4 MENU SELECT

Défilez pour sélectionner **SOS 1, SOS 2, SOS 3, SOS 4, ou SOS 5**, et appuyez sur **SELECT**.

5 MENU SELECT

Appuyez pour sélectionner à nouveau pour ajouter un numéro d'urgence.

6 MENU SELECT

Entrez le numéro. Ensuite, appuyez sur **SELECT**.

7 MENU SELECT

Entrez le nom. Ensuite, appuyez sur **SELECT**.





# Réglages

## Activation ou désactivation de l'alerte SOS interne



L'alerte SOS interne est activée par défaut.



Lorsque vous maintenez enfoncée la touche **AUDIO ASSIST/SOS** pour faire un appel d'urgence, le téléphone enverra un télé-signal à tous les dispositifs initialisés du système pendant 20 secondes. Après ce temps, le téléphone appellera les cinq numéros SOS d'urgence, jusqu'à ce que l'appel soit répondu.

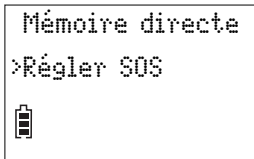

Vous pouvez désactiver ce réglage afin de vous permettre d'effectuer vous-même des appels d'urgence à partir des numéros SOS pré-réglés.



**1**   Appuyez sur **MENU** du combiné lorsqu'il n'est pas en cours d'utilisation.

---

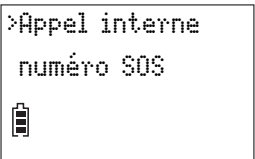
    Défilez jusqu'à **Régler SOS**, et appuyez sur **SELECT**.

**3**   Appuyez pour sélectionner **Appel interne**.

    Défilez pour sélectionner **Activé** ou **Désactivé**, et appuyez sur **SELECT**.

**4**   Défilez pour sélectionner **Activé** ou **Désactivé**, et appuyez sur **SELECT**.

# Enregistrement d'un message SOS

Lorsque vous faites un appel d'urgence à l'aide du bouton **AUDIO ASSIST/SOS** du combiné sans fil, le message SOS est entendu au destinataire après qu'il ou elle réponde à l'appel. Le message SOS par défaut est "Ceci est un appel d'urgence. Veuillez appuyer sur n'importe quelle touche numérique pour commencer la conversation." Vous pouvez enregistrer votre propre message à l'aide du combiné sans fil.

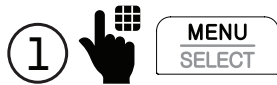

Appuyez sur **MENU** du combiné lorsqu'il n'est pas en cours d'utilisation.

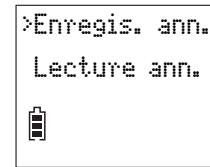
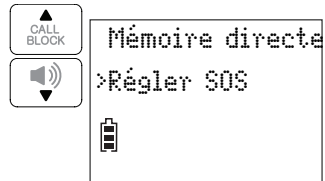

"Enregistrez après la tonalité. Appuyez sur **ARRÊT** lorsque vous avez terminé."

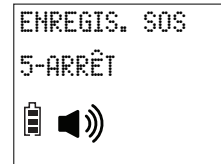

Défilez jusqu'à **Régler SOS**, et appuyez sur **SELECT**.



Défilez jusqu'à **Message SOS**, et appuyez sur **SELECT**.



Appuyez sur **SELECT** pour sélectionner **Enregis. ann.**

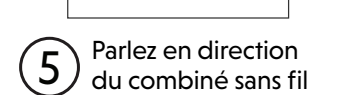

Parlez en direction du combiné sans fil pour enregistrer votre message. Appuyez sur **5** lorsque vous avez terminé.

## REMARQUE

Assurez-vous que votre message SOS enregistré comprend votre nom, votre message SOS et une demande à l'appelant éloigné lorsque vous appuyez sur n'importe quelle touche numérique pour commencer une conversation.



# Réglages

## Lecture ou réinitialisation de votre message SOS

1



MENU  
SELECT

Appuyez sur **MENU** du combiné lorsqu'il n'est pas en cours d'utilisation.

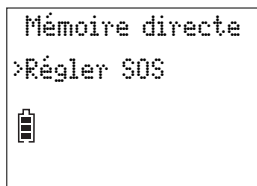

2



MENU  
SELECT

Défilez jusqu'à **Régler SOS**, et appuyez sur **SELECT**.

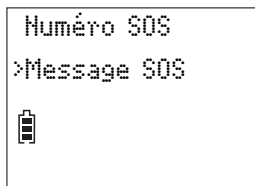

3



MENU  
SELECT

Défilez jusqu'à **Message SOS**, et appuyez sur **SELECT**.

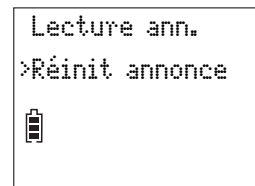

4



MENU  
SELECT

Défilez jusqu'à **Lecture ann.**, et appuyez sur **SELECT**. Si vous sélectionnez **Réinit annonce**, appuyez deux fois sur **SELECT**.

## Composition abrégée photo

Il y a quatre touches de composition abrégée photo **1** à **4** sur le socle, et quatre touches de mémoires directes **M1** à **M4** sur le combiné sans fil.

Vous pouvez conserver les numéros de téléphone que vous composez fréquemment afin de les composer rapidement aux touches de composition abrégée photo.

Lorsque vous réglez les quatre touches de composition abrégée photo **1**, **2**, **3** et **4** sur le socle, les mêmes numéros seront automatiquement réglés dans les touches **M1**, **M2**, **M3** et **M4** du combiné sans fil.

### ✧ CONSEIL

- Nous vous suggérons de programmer au moins deux contacts, car vous pourriez avoir à les contacter plus souvent ou immédiatement aux touches **1** et **2** de la composition abrégée photo.

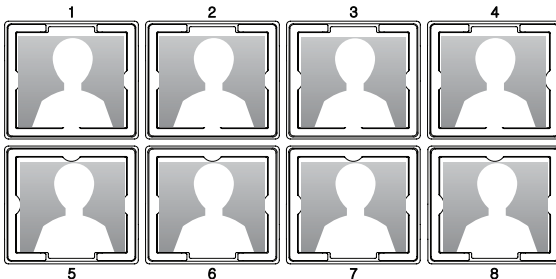



# Réglages

## Composition abrégée photo

Entrer une photo dans la mémoire de composition abrégée :

1



Appuyez sur **MENU** du combiné lorsqu'il n'est pas en cours d'utilisation.

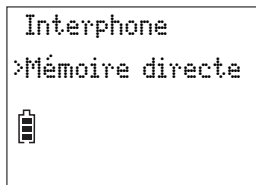

2



Défilez jusqu'à **Mémoire directe**, et appuyez sur **SELECT**.

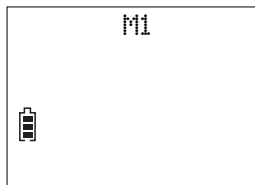

3



Défilez pour sélectionner **M1**, **M2**, **M3**, **M4**, **M5**, **M6**, **M7** ou **M8**, et appuyez sur **SELECT**.

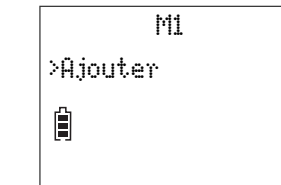

4



Appuyez à nouveau sur **SELECT** pour ajouter un numéro de composition abrégée.

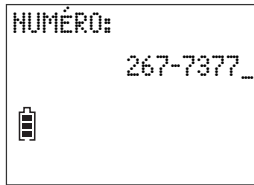

5

MENU  
SELECT

Entrez le numéro de téléphone, et appuyez sur **SELECT**.

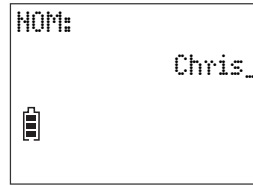

6

MENU  
SELECT

Entrez le nom, et appuyez sur **SELECT** pour sauvegarder.



### REMARQUE

- Pour entrer une autre photo dans une entrée de composition abrégée photo, répétez les étapes.





# Réglages

## Composition abrégée photo

### Insérer des photos pour les touches de composition abrégée :

Vous pouvez insérer des photos dans les compartiments de composition abrégée, ou écrire le nom du contact sur la carte et insérez-la dans le compartiment approprié.

#### REMARQUE

Le socle vous est livré avec une pellicule protectrice recouvrant le compartiment des touches de composition abrégée. Retirez cette pellicule protectrice.

1. Retirez le couvercle du compartiment des touches de composition abrégée.
2. Recadrez la photo de votre choix dans la taille spécifiée à droite, puis insérez-la dans le compartiment de composition abrégée. Insérez ensuite le couvercle du compartiment de composition abrégée sur le compartiment.

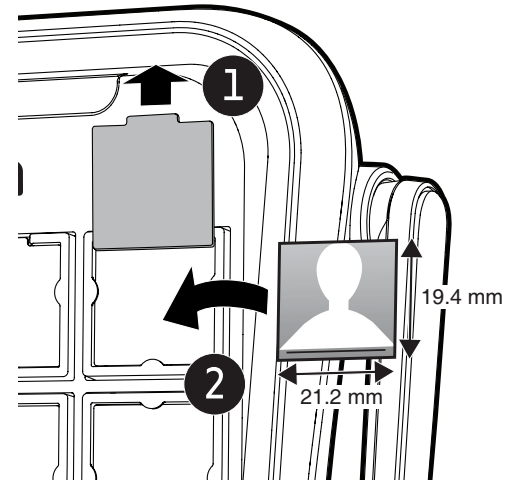

## Langage de l'affichage ACL

Vous pouvez sélectionner le langage d'affichage du combiné (anglais, français ou espagnol).

1

MENU  
SELECT

Appuyez sur **MENU** du combiné lorsqu'il n'est pas en cours d'utilisation.



Rég date/heure  
>Réglages  
[Battery icon]

2

MENU  
SELECT

Défilez jusqu'à  
**Réglages**, et appuyez  
sur **SELECT**.

3

MENU  
SELECT

Appuyez sur **SELECT**  
pour sélectionner  
**Langage ACL**.



LANGAGE ACL  
>Anglais  
[Battery icon]

4

MENU  
SELECT

Défilez pour  
sélectionner **English**,  
**Français** ou **Español**, et  
appuyez sur **SELECT**.

5

MENU  
SELECT

Appuyez sur  
**SELECT** pour  
confirmer.



# Réglages

## Chiffres parlés

Vous pouvez choisir que les chiffres soient annoncés lorsque vous appuyez sur une touche numérique.

1



Appuyez sur **MENU** du combiné lorsqu'il n'est pas en cours d'utilisation.

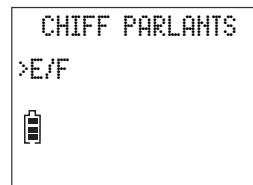
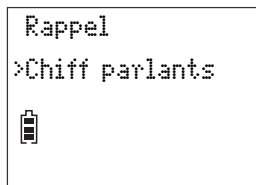

2



Défilez jusqu'à **Chiff parlants**, et appuyez sur **SELECT**.

3



Défilez pour sélectionner **E/F** ou **H/F**, et appuyez sur **SELECT**.

## Tonalité des touches

Le combiné sans fil est réglé pour émettre un bip à chaque pression d'une touche. Vous pouvez régler le volume de la tonalité des touches ou mettre hors fonction. Si vous mettez la tonalité des touches hors fonction, vous n'entendrez pas de bip lorsque vous appuyez sur une touche.

①   Appuyez sur **MENU** du combiné lorsqu'il n'est pas en cours d'utilisation.

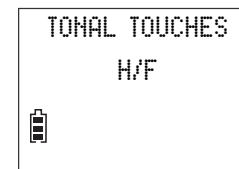
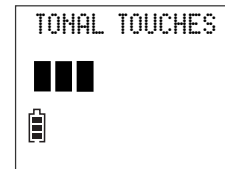
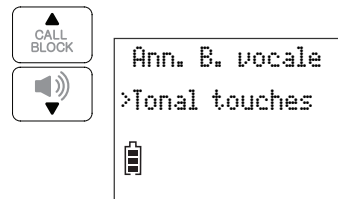
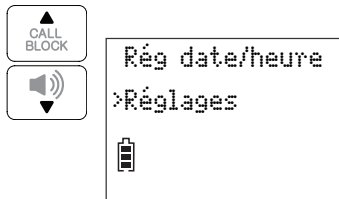

Défilez jusqu'à **Réglages**, et appuyez sur **SELECT**.



Défilez jusqu'à **Tonal touches**, et appuyez sur **SELECT**.



Défilez pour sélectionner le volume désiré ou sélectionnez **H/F**.



Appuyez sur **SELECT** pour confirmer.





# Réglages

## Activation et désactivation de l'annonce des données de l'afficheur





La fonction d'annonce des données de l'afficheur vous permet de savoir qui vous appelle sans avoir à regarder l'affichage. Lorsque vous recevez un appel entrant, le combiné et/ou le socle annoncera "Appel de..." et le nom de l'appelant basé sur les données du répertoire téléphonique ou les données de l'afficheur. Le réglage par défaut est **E/F**.



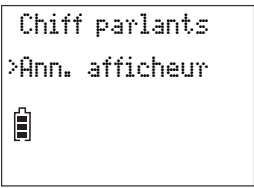

### REMARQUE

- Pour utiliser la fonction d'annonce des données de l'afficheur, vous devez être abonné aux services de l'afficheur auprès de votre **fournisseur de services téléphoniques**.

1   Appuyez sur **MENU** du combiné lorsqu'il n'est pas en cours d'utilisation.

---

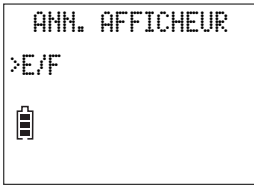
  
  
  
2    
Défilez jusqu'à **Ann. afficheur**, et appuyez sur **SELECT**.

  
  
  
3    
Défilez pour sélectionner **E/F** ou **H/F**, et appuyez sur **SELECT**.

## Utilisation de l'afficheur pour régler automatiquement la date et l'heure

Si vous êtes abonné au service de l'afficheur, vous pourrez choisir de régler la date et l'heure automatiquement à chaque appel entrant. Le réglage par défaut est **E/F**.

1

MENU  
SELECT

Appuyez sur **MENU** du combiné lorsqu'il n'est pas en cours d'utilisation.

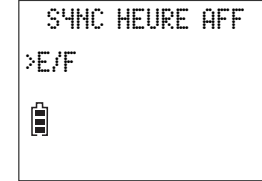
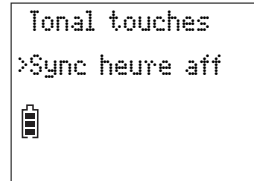
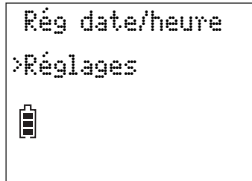

2

MENU  
SELECT

Défilez jusqu'à  
**Réglages**, et appuyez  
sur **SELECT**.

3

MENU  
SELECT

Défilez jusqu'à **Sync  
heure aff**, et appuyez  
sur **SELECT**.

4

MENU  
SELECT

Défilez jusqu'à **E/F** ou  
**H/F**, et appuyez sur  
**SELECT**.





# Réglages

## Numéro d'accès à la messagerie vocale



Si vous êtes abonné au service de la messagerie vocale auprès de votre **fournisseur de services téléphoniques**, vous pouvez sauvegarder le numéro d'accès à la messagerie vocale à la touche  **1** afin d'y accéder rapidement.



**1**  

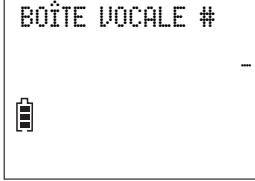

Maintenez enfoncée 1 lorsque le combiné n'est pas en cours d'utilisation.

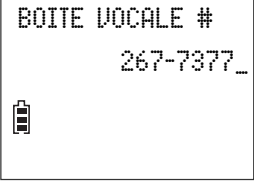

**2**  

Entrez le numéro d'accès à la messagerie vocale fourni par votre fournisseur de services téléphoniques (jusqu'à 30 chiffres).



**3**  

Appuyez sur **SELECT**.

Pour récupérer les messages de la messagerie vocale de votre fournisseur de services téléphoniques :



Maintenez enfoncé 1.

## Effacer l'indicateur de messagerie vocale

Utilisez cette fonction lorsque le téléphone indique que vous avez des nouveaux messages dans la messagerie vocale, mais qu'il n'y en a pas. Cette fonction n'éteint que les voyants **Nouv mess vocal** et . Elle n'efface pas les messages de la messagerie vocale. Tant que vous avez des nouveaux messages, votre fournisseur de services téléphoniques continuera d'envoyer des signaux pour allumer les voyants.

1

MENU  
SELECT

Appuyez sur **MENU** du combiné lorsqu'il n'est pas en cours d'utilisation.

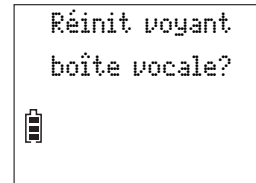
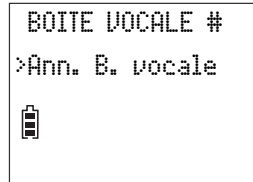
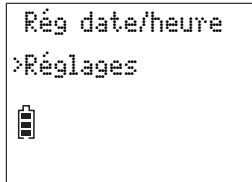

2

MENU  
SELECT

Défilez jusqu'à **Réglages**, et appuyez sur **SELECT**.

3

MENU  
SELECT

Défilez jusqu'à **Ann. B. vocale** et appuyez sur **SELECT**.

4

MENU  
SELECT

Appuyez sur **SELECT** pour confirmer.





# Réglages

## Indicatif régional domestique

Vous pouvez programmer votre indicatif régional de façon à ce que lorsque vous recevez ou composez un appel à l'intérieur de votre zone locale, seulement sept chiffres s'affichent ou seront composés et que le numéro de téléphone est automatiquement enregistré sans l'indicatif régional dans le répertoire de l'afficheur.

1



MENU  
SELECT

Appuyez sur **MENU** du combiné lorsqu'il n'est pas en cours d'utilisation.

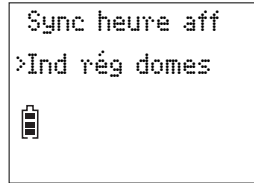
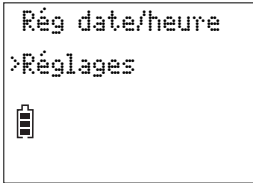

2



MENU  
SELECT

Défilez jusqu'à  
**Réglages**, et appuyez  
sur **SELECT**.

3



MENU  
SELECT

Défilez jusqu'à **Indicatif  
régional domestique**,  
et appuyez sur **SELECT**.

4



Entrez l'indicatif  
régional à trois  
chiffres.

5



MENU  
SELECT

Appuyez sur **SELECT**.

## Mode de composition

Le mode de composition est préréglé au mode de composition Touch-Tone. Si vous êtes abonné au mode de composition à impulsions, vous devrez changer le mode de composition à impulsions avant d'utiliser le téléphone.

1

MENU  
SELECT

Appuyez sur **MENU** du combiné lorsqu'il n'est pas en cours d'utilisation.

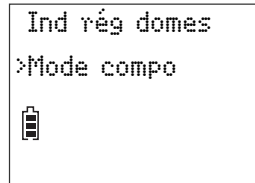
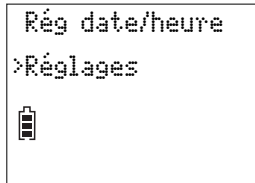

2

MENU  
SELECT

Défilez jusqu'à  
**Réglages**, et appuyez  
sur **SELECT**.

3

MENU  
SELECT

Défilez jusqu'à **Mode  
compo**, et appuyez sur  
**SELECT**.

4

MENU  
SELECT

Défilez jusqu'à **Touch-Tone**  
ou **Impulsions**, et appuyez sur  
**SELECT**.



# Réglages

## Alarme de rappel et mélodie

Vous pouvez régler des alarmes de rappel afin de vous rappeler à un moment spécifique, une fois, quotidiennement, certains jours de la semaine ou les fins de semaine.

1



MENU  
SELECT

Appuyez sur **MENU** du combiné lorsqu'il n'est pas en cours d'utilisation.

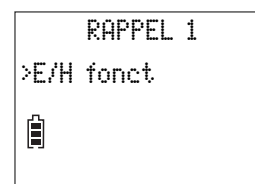
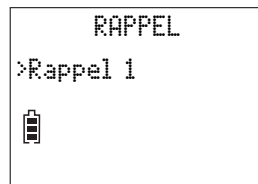
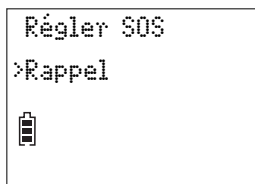

2



MENU  
SELECT

Défilez jusqu'à **Rappel**, et appuyez sur **SELECT**.

3



MENU  
SELECT

Défilez pour sélectionner un rappel de **Rappel 1** à **Rappel 10**, et appuyez sur **SELECT**.

4



MENU  
SELECT

Appuyez sur **SELECT** pour sélectionner **E/H fonct**.

# Alarme de rappel et mélodie



Défilez jusqu'à **E/F** et appuyez sur **SELECT**.

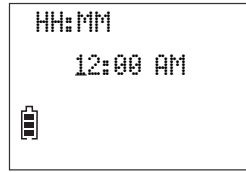

Entrez l'heure (**HH**) et les minutes (**MM**). Ensuite, appuyez sur n'importe quelle touche numérique pour changer entre **AM** et **PM**.

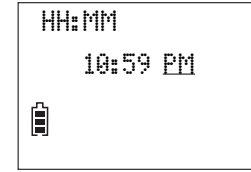

Appuyez sur **SELECT**.

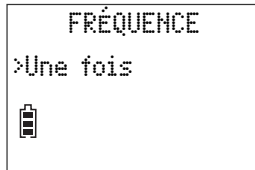

Défilez pour sélectionner une des fréquences, et appuyez sur **SELECT**.

## REMARQUES

- **Une fois;**
- **Tous les jours;**
- **Lun. à Ven.;** ou
- **Sam. à Dim.**
- Lorsque l'alarme de rappel atteint l'heure programmée, l'alarme de sonnera pas si le téléphone est en cours d'utilisation.
- Le combiné sans fil sonne pendant 30 secondes lorsque l'alarme atteint l'heure programmée.
- Appuyez sur n'importe quelle touche du combiné pour arrêter l'alarme lorsqu'elle sonne.



# Réglages

## Alarme de rappel et mélodie

Vous pouvez également sélectionner la mélodie de l'alarme de rappel.

1



MENU  
SELECT

Appuyez sur **MENU** du combiné lorsqu'il n'est pas en cours d'utilisation.



Régler SOS

>Rappel



RAPPEL

>Rappel 1 \*



MÉLODIE

>Mélodie



MÉLODIE

>Tonalité 1



2



MENU  
SELECT

Défilez jusqu'à **Rappel**, et sélectionnez **SELECT**.

3



MENU  
SELECT

Défilez pour sélectionner le rappel désiré, et appuyez sur **SELECT**.

4



MENU  
SELECT

Défilez jusqu'à **Mélodie**, et appuyez sur **SELECT**.

5



MENU  
SELECT

Défilez jusqu'à la mélodie désirée, et appuyez sur **SELECT**.

### REMARQUE

- Un rappel programmé précédemment est accompagné d'un astérisque (\*) après le nom, par exemple, **Rappel 1 \***.



# Fonctionnement

## Affichage

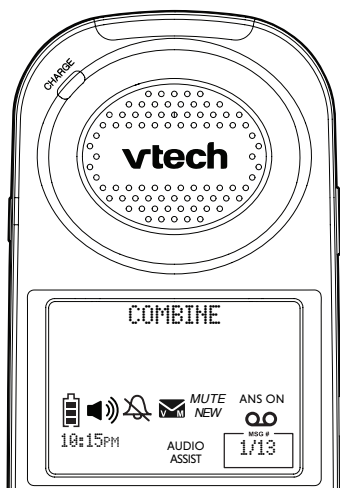

Audio Assist<sup>MD</sup> est une marque déposée de Advanced American Telephones.

	La pile est faible et doit être rechargée.
	La pile est en cours de recharge.
	La pile est pleinement chargée.
	Le haut-parleur mains libres est en cours d'utilisation.
	La sonnerie du combiné est hors fonction.
	Nouveau message vocal reçu par votre <b>fournisseur de services téléphoniques</b> .
<i>MUTE</i>	Le microphone du combiné est en sourdine.
<i>NEW</i>	Vous avez des nouvelles entrées dans le répertoire de l'afficheur.
<i>ANS ON</i>	Le répondeur est en fonction.
	Vous avez des nouveaux messages dans le répondeur.
	Nombre de nouveaux et d'anciens messages dans le répondeur.
<i>AUDIO ASSIST</i>	La fonction Audio Assist <sup>MD</sup> du combiné est en fonction.



# Fonctionnement

## Faire un appel

### Sur le combiné sans fil :



Appuyez sur **TALK** ou  du combiné.

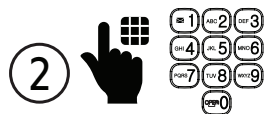

Composez le numéro de téléphone.

## Répondre à un appel

### Sur le combiné sans fil :



Appuyez sur **TALK**,  ou n'importe quelle touche de composition sur le combiné.

----- OU -----

### Sur le socle :

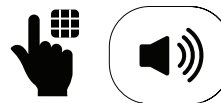

Appuyez sur  du socle.

## Terminer un appel

Sur le combiné sans fil :



Appuyez sur **OFF** du combiné.

-OU-

Déposez le combiné sur le socle ou le chargeur.

- Si vous utilisez le haut-parleur mains libres du socle, appuyez sur  du socle pour terminer l'appel.

## Haut-parleur mains libres

Sur le combiné sans fil :



----- OU -----

Sur le socle :

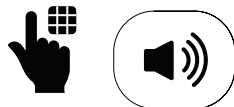

## Volume

Combiné

Socle

Haut Bas

Haut Bas

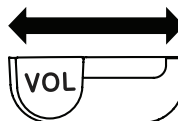

Glissez le commutateur **VOL** du combiné sans fil ou du socle :

- pour régler le niveau de volume du haut-parleur pendant un appel; ou
- pour régler le volume de la sonnerie lorsque le téléphone sonne.

### ! MISES EN GARDE

- Pour la protection auditive, ne placez pas le combiné sans fil près de votre oreille lorsque le téléphone sonne. Une sonnerie forte peut endommager votre ouïe. Réglez le volume pour diminuer le volume de la sonnerie si vous le trouvez trop fort.







# Fonctionnement

## Faire un appel SOS d'urgence

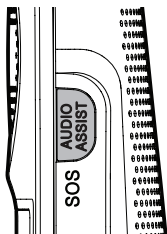

Maintenez enfoncé **AUDIO ASSIST/SOS** du combiné sans fil pendant 3 secondes. Le socle annoncera, "Mode d'urgence activé" et enverra un télé-signal aux combinés initialisés. Tous les dispositifs sonneront une tonalité d'alerte, et après 20 secondes, le téléphone appellera les numéros SOS pré-réglés.

- Si vous désactivez l'alarme SOS interne (page 16), le téléphone appellera les numéros SOS pré-réglés dans l'ordre séquentiel lorsque vous maintenez enfoncé **AUDIO ASSIST/SOS**. Voir page 13 pour les détails.



**SOS** **AUDIO ASSIST**



----- **OU** -----  
Si vous avez acheté et enregistré un pendentif SOS portable pour la maison (**SN7022**), appuyez sur la touche  du pendentif SOS pour faire des appels.

### Vous pouvez annuler un appel SOS d'urgence en tout temps :

- Appuyez sur **TALK** ou **CANCEL** du combiné; ou
- Maintenez enfoncé **AUDIO ASSIST/SOS** du combiné; ou
- Appuyez sur  du socle; ou
- Appuyez sur **CANCEL** à l'arrière du pendentif SOS.



*"Ceci est un appel d'urgence. Veuillez appuyer sur une touche numérique pour commencer la conversation."*



### REMARQUES

- Lorsque l'appel d'urgence est répondu, le téléphone joue le message SOS (voir page 17) au destinataire de l'appel, lui demandant de répondre en appuyant sur une touche numérique de son téléphone.
- Une fois que le destinataire d'appels a appuyé sur une touche numérique, vous pouvez alors commencer une conversation avec celui-ci.
- Le bouton **SOS**  du combiné sans fil fonctionne en tant que bouton Audio Assist pendant un appel ou pendant l'écoute d'un message ou du message d'annonce.

## Mise en sourdine temporaire de la sonnerie

Lorsque le téléphone sonne, vous pourrez mettre temporairement la sonnerie en sourdine sans couper l'appel. Le prochain appel sonnera au niveau préréglé.

Lorsque le téléphone sonne :

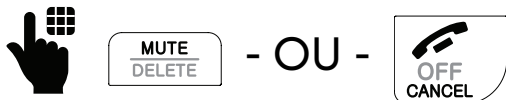

Appuyez sur **MUTE** ou **CANCEL** du combiné.

## Appel en attente

Lorsque vous êtes abonné aux services de l'afficheur auprès de votre **fournisseur de services téléphoniques**, vous entendrez une tonalité d'alerte lorsque vous recevez un appel entrant pendant un appel.

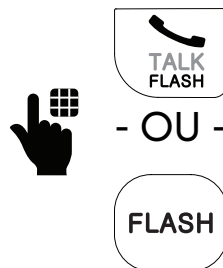

Pendant un appel sur le combiné sans fil

Pendant un appel sur le haut-parleur mains libres du socle.



- Appuyez sur **FLASH** du combiné ou du socle pour mettre l'appel en cours en attente et répondre au nouvel appel.
- Appuyez sur **FLASH** en tout temps pour permuter entre les appels.



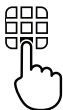

# Fonctionnement

## Recomposition

Les derniers 10 numéros composés (jusqu'à 30 chiffres) dans la mémoire du combiné sans fil.

**1**  

Maintenez enfoncé **REDIAL**, et appuyez sur ▼ ou ▲ pour défiler à travers les entrées lorsque le combiné n'est pas en cours d'utilisation.

**2**  

RECAMP. #1/10  
267-7377

Pour recomposer, appuyez sur **TALK** du combiné.

## Composition abrégée photo/mémoire

Si vous avez réglé l'un des quatre numéros de composition abrégée en mémoire directe, vous pouvez appuyer sur une touche de composition abrégée photo sur le socle ou sur une touche de mémoire de répertoire sur le combiné pour composer rapidement le numéro préréglé.

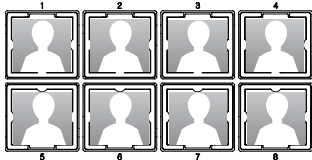

Le socle et le combiné sans fil partagent les mémoires de composition abrégée.

Pour plus de détails sur le réglage de la composition abrégée photo/mémoire, voir page 19.

Appuyez sur une touche de composition abrégée sur le socle pour appeler.

----- OU -----

Appuyez sur **M1**, **M2**, **M3** ou **M4** du combiné pour appeler.

## Composition à tonalité temporaire Audio Assist<sup>MD</sup>

Si vous ne disposez que d'un service à impulsions, vous pouvez passer temporairement de la composition par impulsions à la composition par tonalité pendant un appel. Ceci est utile si vous devez envoyer des signaux à clavier pour accéder à vos services bancaires téléphoniques ou interurbains.



Pendant un appel, appuyez sur **TONE\*** du combiné.



Entrez le numéro que vous souhaitez composer. Le téléphone envoie des signaux à tonalité. Il revient automatiquement en mode à impulsions après l'appel.

La fonction **Audio Assist** optimise la clarté et l'intensité sonore de la voix de l'appelant sur l'écouteur du combiné sans fil/à cordon pendant un appel ou l'écoute d'un message d'un message d'annonce.

### Mise en/hors fonction d'Audio Assist :

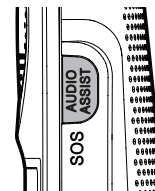

Pendant un appel ou l'écoute d'un message ou d'un message d'annonce :

- Appuyez sur **AUDIO ASSIST** du combiné pour mettre en fonction.
- Appuyez à nouveau pour mettre hors fonction.



# Fonctionnement

## Égaliseur

L'égaliseur du combiné sans fil vous permet de modifier la qualité audio de l'écouteur et du haut-parleur du combiné pour mieux répondre à vos besoins auditifs. Le réglage par défaut est **Naturel**.

### Changer le réglage de l'égaliseur :

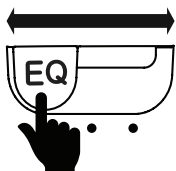
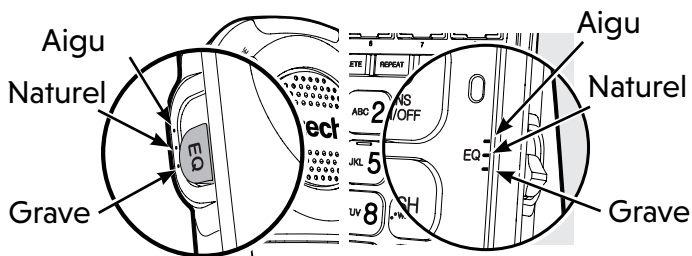

Pendant un appel :

- Glissez le bouton **EQ** pour commuter entre **Aigu**, **Naturel** et **Grave**.

## Recherche du combiné

Pour localiser un combiné sans fil égaré, appuyez sur **PAGE** du socle pour envoyer un télé-signal au combiné.

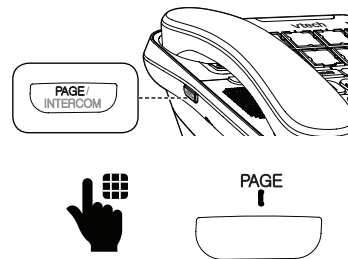

Si vous avez deux combinés ou plus, le téléphone enverra un télé-signal à tous les combinés.

Pour arrêter le télé-signal :

- Appuyez sur **TALK** ou  pour répondre à l'appel interphone sur le combiné; ou
- Appuyez sur **PAGE** du socle.

## Joindre un appel en cours

Lorsque vous êtes déjà en communication avec l'extérieur, le socle peut joindre l'appel à l'aide du haut-parleur mains libres. Si vous êtes en communication avec l'appel extérieur à l'aide du haut-parleur mains libres du socle, le combiné peut se joindre à la communication avec l'appel extérieur.

Joindre un appel sur un combiné sans fil :



Appuyez sur **TALK** ou  du combiné.

Joindre un appel à l'aide sur le socle :



Quitter l'appel :

- Appuyez sur **OFF** ou déposez le combiné sur le socle; ou
- Appuyez sur  du socle.



# Fonctionnement

## Interphone

Vous pouvez utiliser la fonction d'interphone pour les conversations entre le socle et un combiné sans fil. Si vous avez deux combinés sans fil ou plus, vous pourrez effectuer des appels interphone à partir du socle à tous les combinés sans fil, ou d'un combiné à un autre ou au socle.

### Faire un appel interphone à l'aide d'un combiné sans fil :

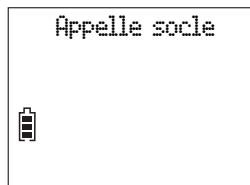
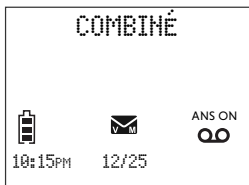

1



MENU  
SELECT

Appuyez sur **MENU** lorsque le combiné n'est pas en cours d'utilisation.

2



MENU  
SELECT

Défilez jusqu'à **Interphone**, et appuyez sur **SELECT**.

### REMARQUE

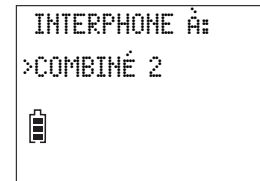

- Si vous avez d'autres dispositifs initialisés ou si vous avez deux combinés ou plus choisissez le dispositif à appeler.

## Faire un appel interphone sur le socle :

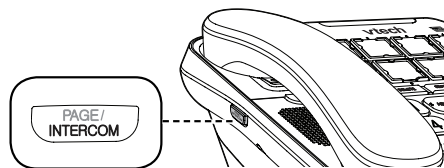

①



Soulevez le combiné à cordon lorsque le téléphone n'est pas en cours d'utilisation.

②

PAGE/  
INTERCOM

Appuyez sur **INTERCOM**.

----- OU -----

①

PAGE/  
INTERCOM



Appuyez sur **INTERCOM** lorsque le téléphone n'est pas en cours d'utilisation.

②



Soulevez le combiné à cordon.

## REMARQUES

- Pour répondre à un appel interphone sur le dispositif destinataire :
  - Sur un combiné sans fil, appuyez sur **TALK** ou .
  - Sur le socle, appuyez sur .
- Pour annuler un appel interphone :
  - Sur le combiné sans fil, appuyez sur **OFF**.
  - Sur le socle, appuyez sur **PAGE**.





# Fonctionnement

## Transfert d'appel à l'aide de l'interphone

Utilisez la fonction d'interphone pour transférer un appel extérieur d'un combiné sans fil au socle. Vous pourrez également partager un appel extérieur avec le socle.

1



Pendant un appel sur votre combiné sans fil, appuyez sur **MENU**.

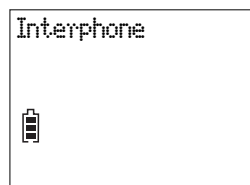
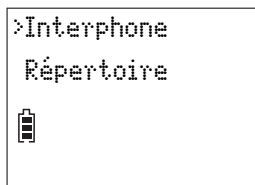

2



Appuyez sur **SELECT** pour sélectionner **Interphone**.

Lorsque le dispositif destinataire répond, l'appel extérieur est mis en attente. Vous aurez ensuite les options suivantes :

- Transférer l'appel;
- Partager l'appel; ou
- Quitter l'appel.

## Transfert d'appel :



Appuyez sur  
**MENU.**

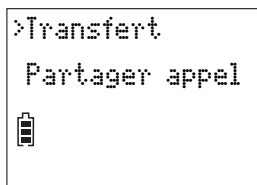

Appuyez sur **SELECT** pour  
sélectionner **Transfert**.  
L'appel sera transféré au  
dispositif destinataire.

## Partager un appel :



Appuyez sur  
**MENU.**

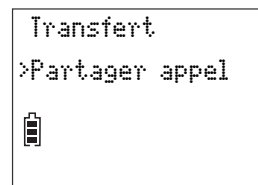

Appuyez sur **Partager appel**,  
et appuyez sur **SELECT** afin  
de permettre au dispositif  
destinataire de vous joindre en  
conversation trois-voies.

## Terminer un appel :



Appuyez sur  
**TALK.**

**OU** Appuyez sur **TALK**  
pour terminer un  
appel interphone et  
poursuivre avec l'appel  
extérieur sur votre  
combiné.



# Répertoire téléphonique

Le répertoire téléphonique peut conserver en mémoire jusqu'à 50 entrées. Chaque entrée du numéro de téléphone peut comporter jusqu'à 30 chiffres, et une entrée d'un nom jusqu'à 15 caractères.

## Ajouter une entrée dans le répertoire téléphonique

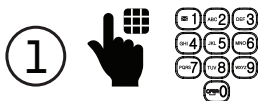
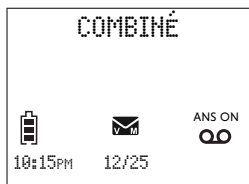

Entrez le numéro de téléphone lorsque le combiné n'est pas en cours d'utilisation.

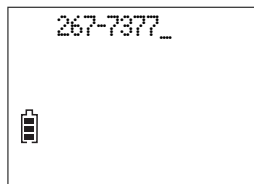

Appuyez sur **SELECT**.

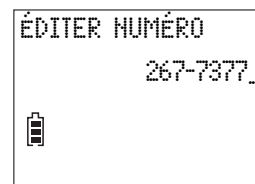

Appuyez à nouveau sur **SELECT**.

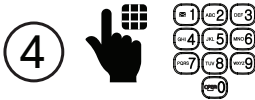
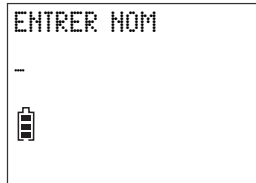

Entrez le nom

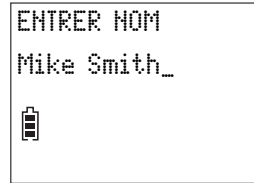

Appuyez sur **SELECT**.

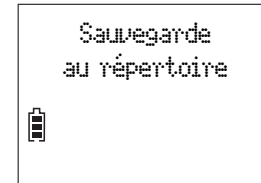

- OU -

1. Appuyez sur **MENU** du combiné sans fil lorsque le téléphone n'est pas en cours d'utilisation.
2. Défilez jusqu'à **Répertoire**, et appuyez sur **SELECT**.
3. Défilez jusqu'à **Ajout contact** et appuyez sur **SELECT**.
4. Entrez le numéro de téléphone, et appuyez sur **SELECT**.
5. Entrez le nom, et appuyez sur **SELECT**.



# Répertoire téléphonique

## Révision d'une entrée du répertoire

1



Appuyez sur **MENU** lorsque le combiné n'est pas en cours d'utilisation.

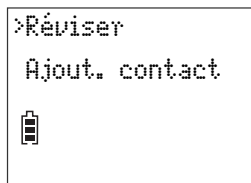
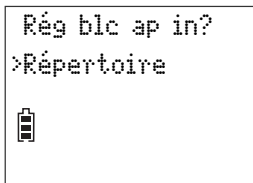

2



Défilez jusqu'à  
**Répertoire**, et appuyez  
sur **SELECT**.

3



Appuyez sur  
**SELECT** pour  
sélectionner  
**Réviser**.

4



Défilez à travers les  
entrées.

## Composer une entrée du répertoire téléphonique

Réviser les entrées du répertoire et lorsque l'entrée désirée apparaît à l'écran, appuyez sur :

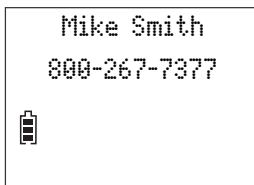

Appuyez sur **TALK** du combiné.

## Effacer une entrée du répertoire

Réviser les entrées du répertoire téléphonique, et lorsque l'entrée désirée apparaît à l'écran du combiné :

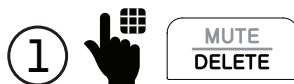
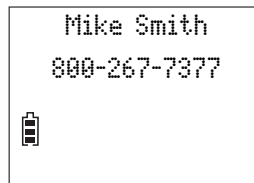

Appuyez sur **DELETE**.

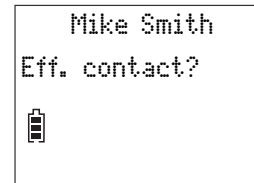

Appuyez sur **SELECT** pour effacer.



# Répertoire téléphonique

## Sauvegarder une entrée de recomposition dans le répertoire téléphonique

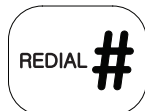
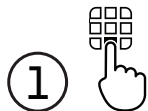

Maintenez enfoncé REDIAL lorsque le combiné sans fil n'est pas en cours d'utilisation.

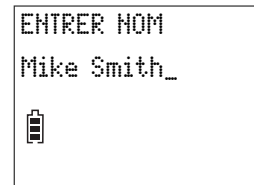
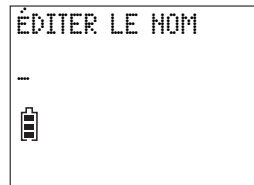
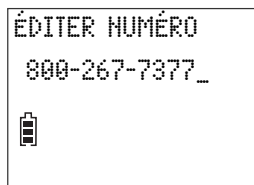
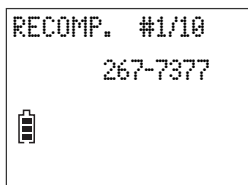

Défilez pour naviguer à travers la liste de recomposition. Lorsque l'entrée désirée apparaît, appuyez sur **SELECT**.



Éditez le numéro si nécessaire, et appuyez sur **SELECT**.



Entrez le nom.



Appuyez sur **SELECT** pour sauvegarder.

# Éditer une entrée du répertoire téléphonique

Réviser les entrées du répertoire téléphonique, lorsque l'entrée désirée apparaît à l'écran du combiné :



Appuyez sur **SELECT**.

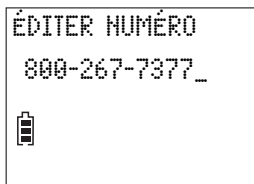

Éditez le numéro.

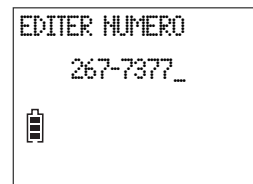

Appuyez sur **SELECT**.

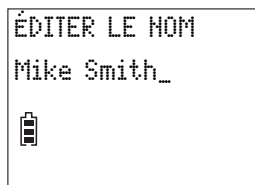

Éditez le nom.

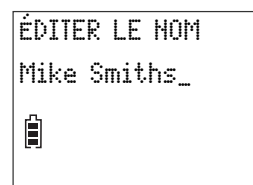

Appuyez sur **SELECT** pour sauvegarder.





# Afficheur

Si vous êtes abonné aux services de l'afficheur, les données relatives à chaque appelant apparaîtront après la première ou la seconde sonnerie.

Le répertoire de l'afficheur conserve en mémoire jusqu'à 50 entrées. Chaque entrée comporte 24 chiffres pour le numéro de téléphone et 15 caractères pour le nom.

## Révision d'une entrée du répertoire de l'afficheur

1   Appuyez sur **MENU** lorsque le combiné sans fil n'est pas en cours d'utilisation.

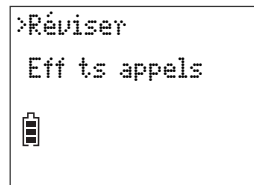
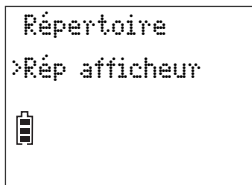

2  

Défilez jusqu'à **Rép. afficheur**, et appuyez sur **SELECT**.

3  

Appuyez sur **SELECT** pour sélectionner **Réviser**.

4  

Défilez à travers les entrées.

# Sauvegarder une entrée du répertoire de l'afficheur dans le répertoire téléphonique

Lorsque l'entrée désirée du répertoire de l'afficheur apparaît à l'écran du combiné :



Appuyez sur **SELECT**.

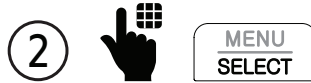
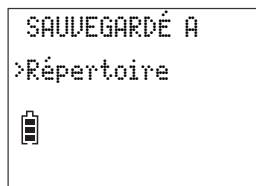

Appuyez sur **SELECT**.

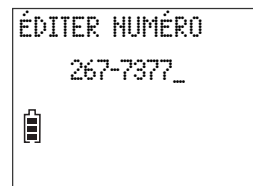

Éditez le numéro au besoin.

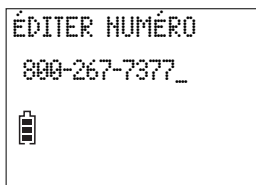

Appuyez sur **SELECT**.

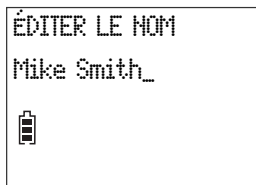

Éditez le nom si désiré.

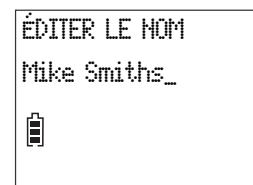

Appuyez sur **SELECT** pour sauvegarder.



# Afficheur

## Composer une entrée du répertoire de l'afficheur

Réviser les entrées du répertoire de l'afficheur, et lorsque l'entrée désirée apparaît à l'écran du combiné :



Appuyez sur **TALK** du combiné.

## Effacer une entrée du répertoire de l'afficheur

Réviser les entrées du répertoire de l'afficheur, et lorsque l'entrée désirée apparaît à l'écran du combiné :



Appuyez sur **DELETE** du combiné.



## Bloqueur d'appels intelligent\*

Si vous êtes abonné aux services de l'afficheur, vous pourrez utiliser la fonction du bloqueur d'appels intelligent pour filtrer les appels entrants.

Le bloqueur d'appels intelligent est activé lors de l'installation de votre téléphone. Celui-ci permet à tous les appels entrants d'être acheminés et de sonner par défaut. Vous pourrez changer les réglages du bloqueur d'appels intelligent pour filtrer les appels entrants.

Lorsque le filtrage est actif, le bloqueur d'appels intelligent filtre tous les appels entrants à la recherche des numéros et des noms qui ne sont pas encore sauvegardés dans votre répertoire téléphonique, votre liste d'appels permis, ou votre liste de noms étoile. Vous pouvez facilement ajouter le numéro de téléphone entrant à votre liste d'appels permis ou votre liste d'appels bloqués. Ceci vous permet d'augmenter votre liste d'appels permis et d'appels bloqués, et le bloqueur d'appels intelligent saura comment traiter ces appels lorsqu'ils vous parviendront à nouveau.

Veillez lire le feuillet **Introduction au bloqueur d'appels intelligent** inclus dans l'emballage pour apprendre comment régler votre bloqueur d'appels intelligent.

\* Comprend la technologie sous licence Qaltel<sup>MC</sup>.

Qaltel<sup>MC</sup> est une marque de commerce de Truecall Group Limited.



# Bloqueur d'appels intelligent

## Catégories d'appel

Les appels sont classifiés en quatre catégories. Le bloqueur d'appels intelligent contrôle les appels ainsi :

CATÉGORIE D'APPELS	CONTRÔLE D'APPEL
<b>Appels bienvenus</b> <ul style="list-style-type: none"><li>• Numéros sauvegardés dans la liste d'appels permis.</li><li>• Numéros sauvegardés dans le répertoire téléphonique.</li><li>• Numéros non localisés dans la liste d'appels bloqués.</li><li>• Noms sauvegardés dans la liste de noms étoile.</li></ul>	<b>Permis</b> <p>Le téléphone sonnera lorsque vous recevez un appel dont le numéro est sauvegardé dans la liste d'appels permis ou le répertoire téléphonique, mais non dans votre liste d'appels bloqués. Les appels robotisés ayant un nom sauvegardé dans la liste de noms étoile sonneront également.</p>
<b>Appels non bienvenus</b> <ul style="list-style-type: none"><li>• Numéros sauvegardés dans la liste d'appels bloqués.</li></ul>	<b>Bloqué</b> <p>Le téléphone ne sonnera pas lorsqu'un appel entrant dont le numéro est sauvegardé dans votre liste d'appels bloqués, et l'appel sera rejeté.</p>

CATÉGORIE D'APPELS	CONTRÔLE D'APPEL
<p><b>Appels sans numéro</b></p> <ul style="list-style-type: none"> <li>• Les numéros qui sont "Hors zone" ou réglés en tant que "Confidentiels".</li> </ul> <p><b>Appels non catégorisés</b></p> <ul style="list-style-type: none"> <li>• Avec des données de l'afficheur absentes.</li> <li>• Avec des numéros non localisés dans le répertoire téléphonique.</li> <li>• Avec des numéros non localisés dans la liste d'appels permis.</li> <li>• Avec des numéros non localisés dans la liste d'appels bloqués.</li> <li>• Avec des données de l'afficheur non localisées dans la liste de noms étoile.</li> </ul>	<p><b>Option 1 : Filtrage avec le nom de l'appelant</b></p> <p>Si vous avez sélectionné cette option, le téléphone jouera le message d'annonce du filtrage, et demandera à l'appelant de dire son nom avant que l'appel soit dirigé vers votre téléphone. Vous entendrez alors le nom de l'appelant annoncé si vous avez activé la fonction d'annonce des données de l'afficheur. Ensuite, vous pourrez décider d'accepter ou de rejeter l'appel, ou de le renvoyer au répondeur.</p> <p><b>Option 2 : Filtrage sans le nom de l'appelant</b></p> <p>Si vous avez sélectionné cette option, le téléphone jouera un message d'annonce de filtrage et demandera à l'appelant d'appuyer sur le dièse (#) avant que l'appel sonne sur votre téléphone. Vous pourrez alors répondre à l'appel.</p> <p><b>Option 3 : Permis (réglage par défaut)</b></p> <p>Le téléphone permet aux appels d'être acheminés et de sonner. Le numéro de l'appelant ne sera pas sauvegardé dans la liste d'appels permis.</p> <p><b>Option 4 : Répondeur téléphonique</b></p> <p>Si vous avez sélectionné cette option, le téléphone enverra les appels au répondeur sans sonner.</p> <p><b>Option 5 : Bloqué</b></p> <p>Si vous avez sélectionné cette option, le téléphone rejettera les appels avec une annonce de blocage sans sonner. Le numéro de l'appelant ne sera pas sauvegardé dans la liste d'appels bloqués.</p>



# Bloqueur d'appels intelligent

## Activation et désactivation du bloqueur d'appels intelligent

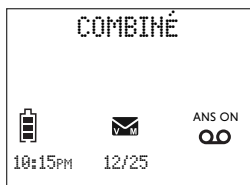

1



Appuyez sur **LISTE BLOCAGE** lorsque le combiné n'est pas en cours d'utilisation.



2



Appuyez sur **SELECT** pour sélectionner **BAI E/H fonct.**

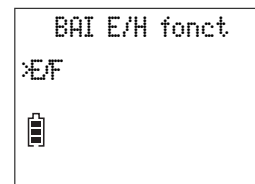

3



Défilez jusqu'à **E/F** ou **H/F**, et appuyez sur **SELECT.**

# Réglage d'appels bienvenus

## Ajouter une entrée à la liste d'appels permis

Ajoutez les numéros à la liste d'appels permis que vous désirez qu'ils vous parviennent. La liste d'appels permis comporte 200 numéros.

1



Appuyez sur **CALL BLOCK** lorsque le combiné n'est pas en cours d'utilisation.

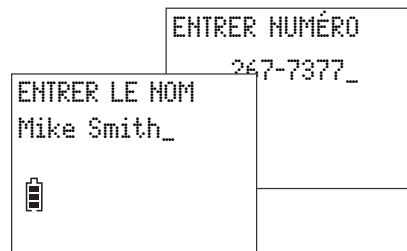
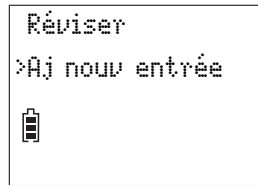
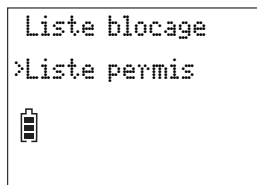

2



Défilez jusqu'à **Liste permis**, et appuyez sur **SELECT**.

3



Défilez jusqu'à **Aj nouv entrée**, et appuyez sur **SELECT**.

4



Entrez le numéro de téléphone et le nom et appuyez sur **SELECT** pour sauvegarder.







# Bloqueur d'appels intelligent





## Réglage des appels bienvenus



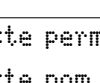

### Ajouter un nom à la liste de nom étoile





Ajoutez des noms (jusqu'à 15 caractères) d'organismes tels que des écoles, des bureaux de médecins, et des pharmacies, utilisant des appels robotisés pour vous communiquer d'importantes informations. Leurs appels seront acheminés. La liste de noms étoile peut comporter jusqu'à 10 noms.



1   Appuyez sur **CALL BLOCK** lorsque le combiné n'est pas en cours d'utilisation.

---

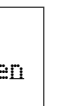
2       
Liste permis  
>Liste nom étoil

3       
Réviser  
>Aj nouv entrée

4       
ENTRER NOM  
Bayriver Elemen

Défilez jusqu'à **Liste nom étoile**, et appuyez sur **SELECT**.

Défilez jusqu'à **Aj nouv entrée**, et appuyez sur **SELECT**.

Entrez le nom et appuyez sur **SELECT** pour sauvegarder.

# Réglage des appels bienvenus

## Sauvegarder une entrée du répertoire de l'afficheur à la liste d'appels permis

Réviser les entrées du répertoire de l'afficheur :

1. Appuyez sur **MENU** lorsque le combiné n'est pas en cours d'utilisation.
2. Défilez jusqu'à **Rép. afficheur**, et appuyez sur **SELECT**.
3. Appuyez sur **SELECT** pour sélectionner **Réviser**.

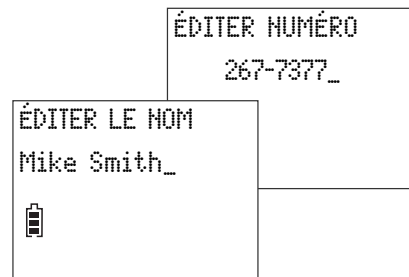
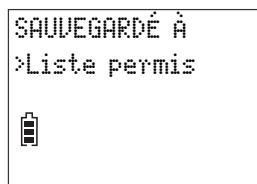

Défilez à travers les entrées. Lorsque l'entrée désirée apparaît, appuyez sur **SELECT**.



Défilez jusqu'à **Liste permise**, et appuyez sur **SELECT**.



Éditez le numéro de téléphone et le nom, si nécessaire, et appuyez sur **SELECT** pour sauvegarder.



# Bloqueur d'appels intelligent

## Réglage des appels bienvenus

### Sauvegarder une entrée du répertoire de l'afficheur dans la liste de noms étoile

Révision des entrées du répertoire de l'afficheur :

1. Appuyez sur **MENU** lorsque le combiné n'est pas en cours d'utilisation.
2. Défilez jusqu'à **Répertoire de l'afficheur**, et appuyez sur **SELECT**.
3. Appuyez sur **SELECT** pour sélectionner **Réviser**.

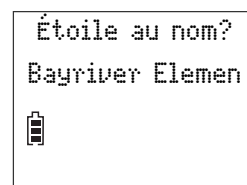
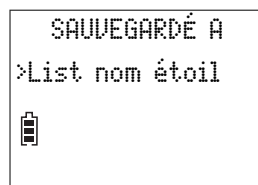

4



Défilez à travers les entrées.  
Lorsque l'entrée désirée  
apparaît, appuyez sur **SELECT**.

5



Défilez jusqu'à **Liste  
nom étoile**, et appuyez  
sur **SELECT**.

6





Appuyez sur **SELECT** pour  
sauvegarder.



# Réglage des appels bienvenus



## Ajouter une entrée à la liste d'appels bloqués



Ajoutez des numéros que vous désirez bloquer à la liste d'appels bloqués. La liste d'appels bloqués peut comporter jusqu'à 1,000 entrées.

**1**   Appuyez sur **CALL BLOCK** lorsque le combiné n'est pas en cours d'utilisation.



---



   BAI E/H FONCT  
>Liste blocage

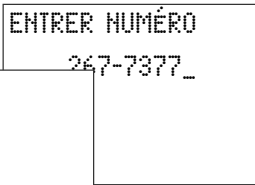

   Réviser  
>Aj nouv entrée

   ENTRER NOM  
Salesman\_

 ENTRER NUMÉRO  
267-7377\_

**2**   Défilez jusqu'à **Liste blocage**, et appuyez sur **SELECT**.

**3**   Défilez jusqu'à **Aj nouv entrée**, et appuyez sur **SELECT**.

**4**    Entrez le numéro de téléphone et le nom, et appuyez sur **SELECT** pour sauvegarder.



# Bloqueur d'appels intelligent

## Réglage des appels non bienvenus

### Sauvegarder une entrée du répertoire de l'afficheur à la liste d'appels bloqués

Réviser les entrées du répertoire de l'afficheur :

1. Appuyez sur **MENU** lorsque le combiné n'est pas en cours d'utilisation.
2. Défilez jusqu'à **Répertoire de l'afficheur**, et appuyez sur **SELECT**.
3. Appuyez sur **SELECT** pour sélectionner **Réviser**.

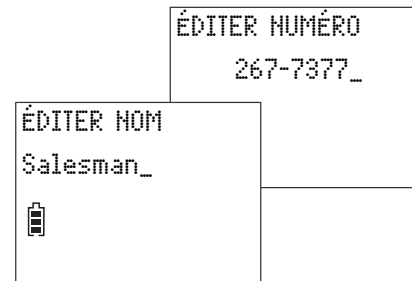
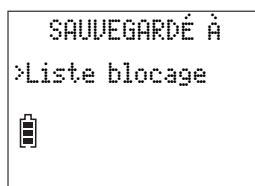

4



Défilez à travers les entrées.  
Lorsque l'entrée désirée  
apparaît, appuyez sur **SELECT**.

5



Défilez jusqu'à **Liste  
blocage**, et appuyez sur  
**SELECT**.

6



Éditez le numéro de téléphone  
et le nom si désiré, et appuyez  
sur **SELECT** pour sauvegarder.

## Contrôle des appels sans numéro

Utilisez ce paramètre pour contrôler les appels "Hors zone" ou les appels dont le numéro est réglé à "Confidentiel". Vous pouvez choisir d'autoriser ou de refuser ces appels directement. Vous pouvez également choisir de les filtrer avec ou sans connaître le nom des appelants avant de décider de répondre ou de rejeter ces appels. De plus, vous pouvez renvoyer ces appels vers le répondeur.

1



Appuyez sur **CALL BLOCK** lorsque le combiné n'est pas en cours d'utilisation.

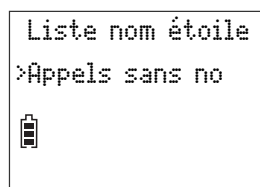

2



Défilez jusqu'à **Appels sans num**, et appuyez sur **SELECT**.



3



Défilez jusqu'à **Filtrage**, **Permettre**, **Répondeur** ou **Blocage**, et appuyez sur **SELECT**.



4



Si vous avez sélectionné **Filtrage**, défilez pour sélectionner **s/ nom appellant** ou **Sans nom appellant**, et appuyez sur **SELECT**.



# Bloqueur d'appels intelligent

## Contrôle des appels non catégorisés

Utilisez ce paramètre pour contrôler les appels avec des numéros qui ne figurent pas dans votre répertoire téléphonique, liste d'appels permis, liste d'appels bloqués, ou répertoire de l'afficheur. Vous pouvez choisir d'autoriser ou de refuser ces appels directement. Vous pouvez également choisir de les filtrer avec ou sans connaître le nom des appelants avant de décider de répondre ou de rejeter ces appels. De plus, vous pouvez renvoyer ces appels vers le répondeur.

**1**  **CALL BLOCK** Appuyez sur **CALL BLOCK** lorsque le combiné n'est pas en cours d'utilisation.

---

**2**  **MENU SELECT** Défilez jusqu'à **Non catégorisé**, et appuyez sur **SELECT**.

**3**  **MENU SELECT** Défilez pour sélectionner **Filtrage**, **Permettre**, **Répondeur** ou **Bloqué**, et appuyez sur **SELECT**.

**4**  **MENU SELECT** Si vous sélectionnez **Filtrage**, défilez pour sélectionner **a/ nom appelant** ou **s/ nom appelant**, et appuyez sur **SELECT** lorsque vous avez terminé.

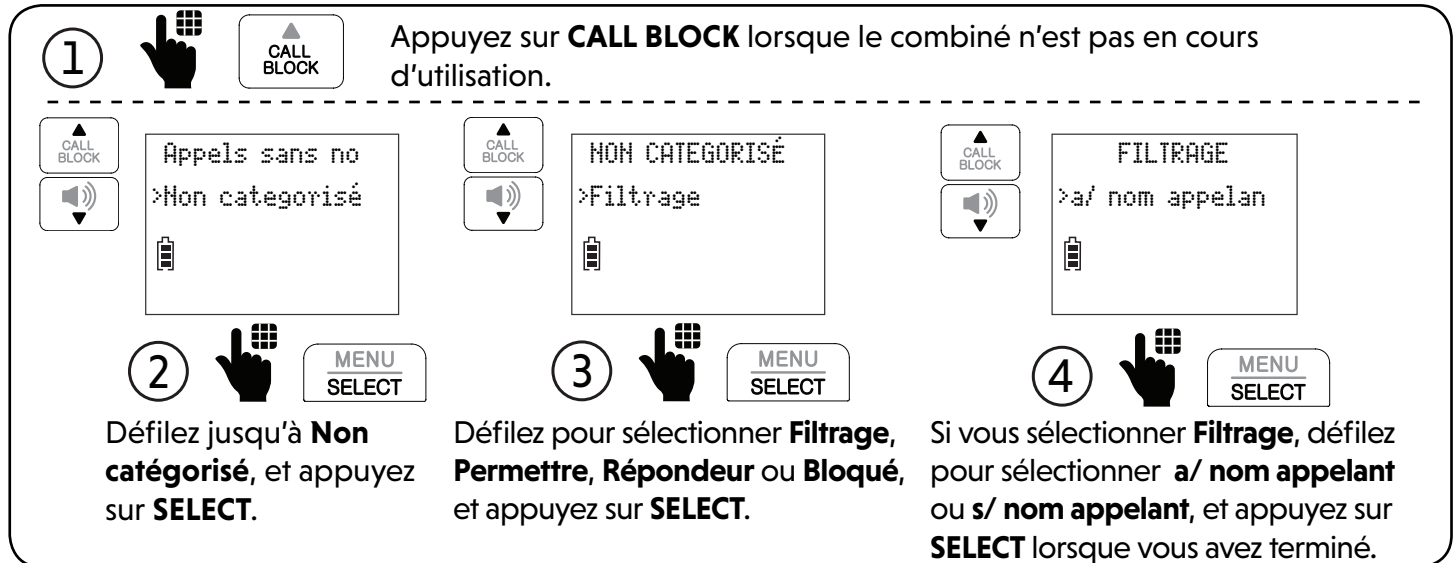

## Filtrage d'appels sans numéro

Si le bloqueur d'appels intelligent est en fonction, et que vous l'avez réglé au filtrage des appels sans numéros, le téléphone ne sonnera pas lorsque vous recevez des appels sans numéros. Il jouera un message d'annonce à l'appelant avant de vous acheminer l'appel.



Le téléphone jouera le message d'annonce de filtrage à l'appelant.



Si vous avez sélectionné **s/nom appelant** pour demander aux appelants de dire leurs nom :

Après avoir répondu à l'appel, le téléphone annoncera :

 "Pour répondre à l'appel, appuyez sur 1. Pour envoyer cet appel au répondeur, appuyez sur 4. Pour répéter ces options, appuyez sur \*".



Après avoir filtré l'appel, le téléphone sonnera. Appuyez sur **TALK** ou  pour répondre à l'appel.



- Appuyez sur **1** pour répondre à l'appel;
- Appuyez sur **4** pour l'envoyer au répondeur; ou
- Appuyez sur **OFF** pour raccrocher.





# Bloqueur d'appels intelligent

## Filtrage des appels non catégorisés

Si le bloqueur d'appels intelligent n'est pas en fonction et que vous avez réglé le filtrage des appels non catégorisés, le téléphone ne sonnera pas lorsque vous recevez ces appels. Il jouera un message d'annonce à l'appelant avant de vous acheminer l'appel.



Le téléphone jouera le message d'annonce de filtrage à l'appelant.



Si vous avez sélectionné **a/ nom appelant** pour demander aux appelants de dire leurs noms :

Après avoir répondu à l'appel, le téléphone annoncera :  
"Pour répondre à l'appel, appuyez sur 1. Pour répondre et toujours permettre ce numéro, appuyez sur 2. Pour bloquer ce numéro, appuyez sur 3. Pour envoyer cet appel au répondeur, appuyez sur 4. Pour répéter ces options, appuyez sur \*".



Après avoir filtré l'appel, le téléphone sonnera. Appuyez sur **TALK** ou  pour répondre à l'appel.



- Appuyez sur **1** pour répondre à l'appel;
- Appuyez sur **2** pour répondre et toujours permettre ce numéro;
- Appuyez sur **3** ou **CALL BLOCK** pour bloquer l'appel; ou
- Appuyez sur **4** pour l'envoyer au répondeur; ou
- Appuyez sur **OFF** pour rarracher.

## Ajouter un numéro filtré à la liste d'appels permis ou à la liste d'appels bloqués

Lorsque le téléphone annonce les options de filtrage, les options de filtrage après avoir répondu sont :

 "Pour répondre à l'appel, appuyez sur 1. Pour répondre et toujours permettre ce numéro, appuyez sur 2. Pour bloquer ce numéro, appuyez sur 3. Pour envoyer cet appel au répondeur, appuyez sur 4. Pour répéter ces options, appuyez sur \*".

### Ajouter un numéro filtré à la liste d'appels permis



Appuyez sur **2** pour répondre à l'appel.  
Le téléphone ajoutera le numéro à la liste d'appels permis.

### Ajouter un numéro filtré à la liste d'appels bloqués

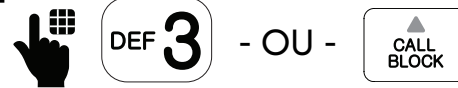

Appuyez sur **3** ou **CALL BLOCK** pour bloquer l'appel. Le téléphone ajoutera le numéro dans la liste d'appels bloqués.

## Options pendant un appel

Lorsque vous êtes en communication avec l'appelant, et vous ne désirez pas poursuivre l'appel, vous pourrez terminer l'appel avec un message d'annonce de blocage et ajouter le numéro à la liste d'appels bloqués.

1. Pendant un appel, appuyez sur **CALL BLOCK**.
2. Appuyez sur **SELECT** pour terminer l'appel.

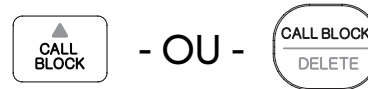



# Répondeur téléphonique

## À propos du répondeur intégré et du service de messagerie vocale



Pour l'enregistrement des messages, votre téléphone est doté d'un répondeur intégré, et il supporte également la messagerie vocale offerte par votre **fournisseur de services téléphoniques** (un abonnement est nécessaire et des frais peuvent s'appliquer).

## Répondeur intégré -vs- le service de messagerie vocale

	<b>RÉPONDEUR INTÉGRÉ</b>	<b>SERVICE DE MESSAGERIE VOCALE</b>
Supporté par	Système téléphonique	Fournisseur de services téléphoniques
Abonnement	Non	Oui
Frais	Non	Peut s'appliquer
Réponse aux appels entrants	<ul style="list-style-type: none"><li>• Après 4 sonneries par défaut.</li><li>• Peut être changé au menu du combiné.</li></ul>	<ul style="list-style-type: none"><li>• Normalement après 2 sonneries.</li><li>• Peut être changé en contactant votre fournisseur de services téléphoniques.</li></ul>

## RÉPONDEUR INTÉGRÉ

## SERVICE DE MESSAGERIE VOCALE

Stockage	Socle	Serveur ou système
Affichage nouveaux messages	<ul style="list-style-type: none"> <li>• Combiné - <b>XX nouv messages</b></li> </ul>	<ul style="list-style-type: none"> <li>• Combiné -  et <b>Nouv mess vocal</b></li> </ul>
Récupération des messages	<ul style="list-style-type: none"> <li>• Appuyez sur ►/■ du socle; OU</li> <li>• Appuyez sur <b>MENU</b>, et sélectionnez <b>Lect. messages</b> du combiné; OU</li> <li>• Accédez à distance à l'aide du code de sécurité.</li> </ul>	<ul style="list-style-type: none"> <li>• <u>Mainenez enfoncé</u>  <b>1</b> du clavier, et entrez votre numéro d'accès à distance/mot de passe de votre fournisseur de services téléphoniques.</li> </ul>



# Répondeur téléphonique

## Mise en ou hors fonction du répondeur intégré

Sur le socle :



Appuyez sur **ANS ON/OFF**.

## Réglage du nombre de sonneries

Vous pouvez régler votre répondeur pour qu'il réponde aux appels au moins deux sonneries avant votre messagerie vocale. Par exemple, si votre messagerie vocale répond après six sonneries, réglez votre répondeur pour qu'il réponde après quatre sonneries. Ainsi, si vous êtes en communication, ou si le répondeur est occupé à enregistrer un message et que vous recevez un autre appel, le deuxième appelant peut laisser un message vocal.

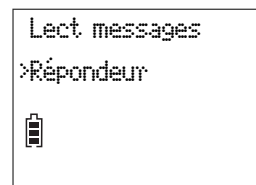

1



Appuyez sur **MENU** lorsque le combiné n'est pas en cours d'utilisation.

2



Appuyez jusqu'à **Répondeur**, et appuyez sur **SELECT**.

## Réglage du nombre de sonneries



Guide vocal  
>Rég repondeur



3



MENU  
SELECT

Défilez jusqu'à **Rég  
répondeur**, et appuyez  
sur **SELECT**.



Filtr. d'appel  
>No. sonnerie



4



MENU  
SELECT

Défilez jusqu'à **No.  
sonnerie**, et appuyez sur  
**SELECT**.



NO. SONNERIE

>4



5



MENU  
SELECT

Sélectionnez **6, 5, 4, 3, 2** ou  
**Écon inter**, et appuyez sur  
**SELECT**.

### REMARQUE

- Si vous sélectionnez **Économie d'interurbain**, le répondeur répond à un appel après deux sonneries lorsque vous avez de nouveaux messages, et après quatre sonneries lorsqu'il n'y a pas de nouveaux messages. Cette fonction vous permet de vérifier les nouveaux messages et d'éviter de payer des frais d'interurbain lorsque vous appelez de l'extérieur de votre zone locale.



# Répondeur téléphonique

## Lecture des messages

Sur le socle :



- OU -

Sur le combiné sans fil :



1



Appuyez sur **MENU** lorsque le combiné n'est pas en cours d'utilisation.

2



Appuyez sur **SELECT** pour sélectionner **Lect messages**.

### ☀ CONSEIL

- Pendant la lecture d'un message sur le socle, vous pouvez appuyer sur  pour réduire la vitesse de lecture.

## Sauter un message

Si vous utilisez un combiné sans fil pour écouter les messages, vous pourrez sauter un message.

**Sur le combiné sans fil :**



## Répéter la lecture d'un message

**Sur le socle :**



- OU -

**Sur le combiné sans fil :**







# Répondeur téléphonique

## Lecture du message précédent

Sur le socle :



Appuyez deux fois sur **REPEAT**.

----- OU -----

--

Sur le combiné sans fil :



Appuyez deux fois sur **4**.

## Effacer un message

Pendant la lecture d'un message :

Sur le socle :



- OU -

Sur un combiné sans fil :



# Effacer tous les messages

Sur le socle :

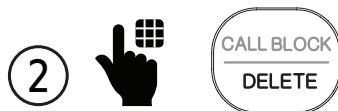

Appuyez deux fois sur **CALL BLOCK/DELETE**.

Sur le combiné sans fil :



Appuyez sur **MENU** lorsque le combiné n'est pas en cours d'utilisation.

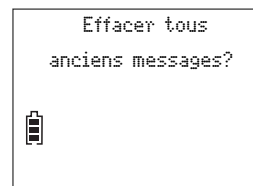
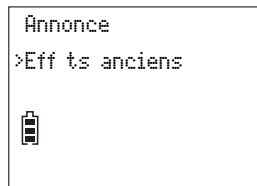
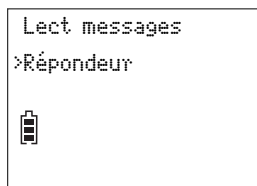

Défilez jusqu'à **Répondeur**,  
et appuyez sur **SELECT**.



Défilez jusqu'à **Eff ts anciens**,  
et appuyez sur **SELECT**.



Appuyez à nouveau sur  
**SELECT** pour confirmer.



# Répondeur téléphonique

## Accès à distance

Vous pouvez accéder à votre répondeur à distance en composant votre numéro de téléphone résidentiel à l'aide d'un téléphone Touch-Tone. Un code de sécurité à deux chiffres est nécessaire. Le code pré-réglé est **19**. Vous pouvez le régler à **00** jusqu'à **99**.

- ① Pour accéder à votre répondeur à distance, composez votre numéro à partir d'un téléphone Touch-Tone.
- ② Lorsque le répondeur joue votre message d'annonce, *"Allo. Veuillez laisser un message après la tonalité."*, entrez le code de sécurité à deux chiffres.
- ③ Entrez l'une des commandes à distance.

COMMANDE	DESCRIPTION
<b>1</b>	Lecture de tous les messages.
<b>2</b>	Lecture des nouveaux messages seulement.
<b>3</b>	Effacer le message en cours de lecture (pendant la lecture).
<b>33</b>	Effacer tous les anciens messages.
<b>4</b>	Répéter le message en cours (pendant la lecture).
<b>5</b>	Arrêter.
<b>*5</b>	Écouter les commandes à distance.
<b>6</b>	Sauter au message suivant (pendant la lecture).
<b>*7</b>	Enregistrer un nouveau message d'annonce.
<b>8</b>	Terminer l'appel.
<b>0</b>	Mettre le répondeur en/hors fonction.

# Réglage d'un code d'accès distance

Vous pouvez régler votre propre code d'accès à distance de **00** à **99**.

1



MENU  
SELECT

Appuyez sur **MENU** lorsque le combiné n'est pas en cours d'utilisation.

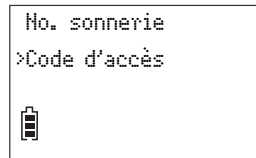
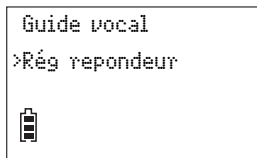
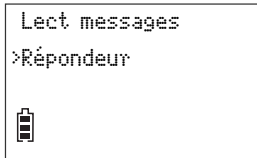

2



MENU  
SELECT

Défilez jusqu'à **Répondeur**,  
et appuyez sur **SELECT**.

3



MENU  
SELECT

Défilez jusqu'à **Répondeur**,  
et appuyez sur **SELECT**.

4



MENU  
SELECT

Défilez jusqu'à **Code d'accès**,  
et appuyez sur **SELECT**.

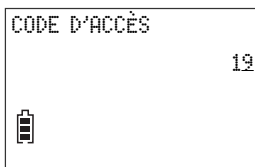

Entrez un numéro  
à deux chiffres.

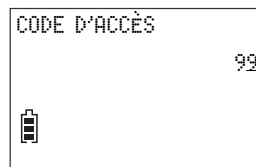

Appuyez sur  
**SELECT** pour  
sauvegarder.

5



6



MENU  
SELECT



## Dispositifs supplémentaires

### Ajouter et initialiser des combinés supplémentaires

Vous pouvez ajouter des nouveaux combinés sans fil (**SN5107**, vendu séparément) pour augmenter la capacité de votre système téléphonique. Votre socle supporte un maximum de quatre combinés sans fil. Les combinés supplémentaires se verront assigner des numéros de combinés dans l'ordre séquentiel.

Chargez le nouveau combiné sans interruption pendant au moins 30 minutes avant de l'initialiser au socle. Après la recharge, chaque combiné afficheront **To register HS, see manual**.

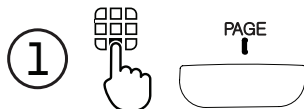
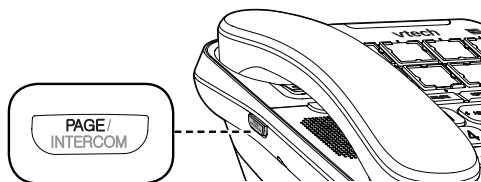

Lorsque le téléphone n'est pas utilisé, maintenez enfoncé **PAGE** du socle pendant environ cinq secondes jusqu'à ce que le voyant de sonnerie visuel s'allume. Relâchez **PAGE**.

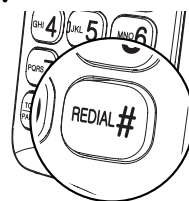

Appuyez sur le dièse (#) du combiné pour initialiser.

Initialisation...  
SUP attendre



COMBINÉ 2  
Initialisé



Lorsque l'initialisation a été effectuée avec succès, le combiné affichera **COMBINÉ X initialisé**.

## Ajouter et initialiser le combiné à composition abrégée photo

Vous pouvez ajouter un nouveau combiné de composition abrégée photo (**SN5307**, acheté séparément) à votre système téléphonique. Le combiné sans fil **SN5307** vous permet de composer rapidement l'un des quatre numéros préréglés en appuyant simplement sur la touche de composition abrégée.

Si vous avez déjà réglé les touches **1**, **2**, **3** et **4** de composition abrégée en mémoire directe sur le socle, les mêmes numéros seront automatiquement définis pour les touches de composition abrégée de votre combiné de composition abrégée photo nouvellement enregistré.

Vous pouvez enregistrer un maximum de quatre combinés sans fil.

Vous devrez initialiser votre nouveau combiné à composition abrégée photo au socle avant de l'utiliser.

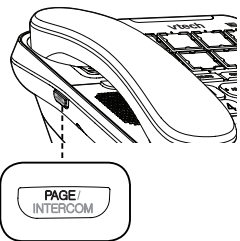

①



Lorsque le téléphone n'est pas en cours d'utilisation, maintenez enfoncé **PAGE** du socle pendant environ cinq secondes jusqu'à ce que le voyant de sonnerie visuel s'allume. Relâchez le bouton **PAGE**.

②

Déposez le combiné sur le chargeur pour commencer l'initialisation. Le voyant **CHARGE** clignotera alternativement en rouge et en vert rapidement pendant l'initialisation.



Pour l'initialisation et le fonctionnement détaillé, veuillez lire le guide d'utilisation de votre nouveau combiné à composition abrégée avec photo photo inclus dans l'emballage.



## Dispositifs supplémentaires

### Réglages du dispositif

Vous pouvez ajouter une sonnette audio sans fil compatible VTech, une sonnette d'extension sans fil ULE et un pendentif ULE SOS portable pour la maison (**SN7021**, **SN7014** et **SN7022**, tous achetés séparément) à votre système téléphonique.

La sonnette audio sans fil (**SN7021**) vous permet d'être averti à votre système téléphonique dès l'arrivée des visiteurs. Lorsqu'un visiteur appuie sur la sonnette audio, le socle et le combiné émettent tous deux la tonalité du carillon, et vous pouvez alors répondre à l'appel et parler au visiteur à votre porte avec le combiné ou le socle. Pour les instructions d'utilisation, voir page 88 à page 99.

### Appareils ULE compatibles VTech



La sonnerie d'extension sans fil ULE (**SN7014**) fonctionne comme sonnerie supplémentaire et/ou feux clignotants en plus de votre combiné et de votre socle. Il vous permet d'entendre et de voir plus clairement quand il y a un appel entrant.

Le pendentif ULE SOS portable pour la maison (**SN7022**) fonctionne comme le bouton SOS de votre combiné sans fil. Il agit comme un pendentif pratique qui vous permet d'appeler rapidement les numéros SOS prédéfinis pour obtenir de l'aide en cas d'urgence, même lorsque votre téléphone est hors de votre portée. Pour plus de détails sur les réglages et les opérations, reportez-vous à la section **Appel SOS d'urgence** à la page 13 à la page 18, et à la section **Effectuer un appel SOS d'urgence** à la page 38.

### REMARQUE

- Vous pouvez ajouter un maximum de deux sonnettes audio sans fil et 30 dispositifs ULS compatibles à votre socle.

## REMARQUES

- Vous devrez initialiser vos dispositifs nouvellement achetés au socle avant l'utilisation.
- Assurez-vous que les nouveaux dispositifs sont alimentés sur piles ou avec l'adaptateur CA avant de les initialiser au socle.

### Ajouter et initialiser un nouveau dispositif

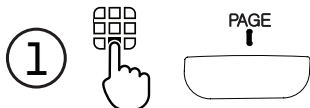
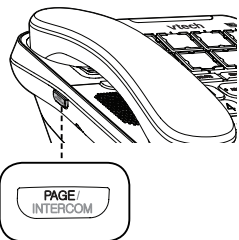

Lorsque le téléphone n'est pas en cours d'utilisation, maintenez enfoncé PAGE du socle pendant environ cinq secondes afin que le voyant de sonnerie visuelle s'allume. Relâchez **PAGE**.

#### 2 Sonnerie supplémentaire



Appuyez et maintenez enfoncé  sur le côté droit de la sonnerie de rallonge jusqu'à ce que le voyant vert clignote à l'avant, puis relâchez le bouton. Lorsque l'enregistrement est réussi, le voyant à DEL vert s'allume, puis le socle émet un bip une fois.

#### Sonnette audio

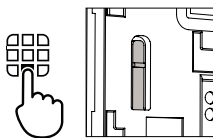

Appuyez et maintenez enfoncé le bouton de jumelage à l'arrière de la sonnette audio jusqu'à ce que le voyant DEL du bouton de carillon clignote, puis relâchez le bouton de paire. Lorsque l'enregistrement est réussi, le voyant lumineux du bouton carillon s'allume en continu, puis le socle émet un bip une fois.

#### Pendentif SOS

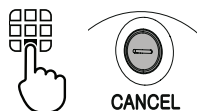

Appuyez et maintenez enfoncé **CANCEL** à l'arrière du pendentif SOS et maintenez-la enfoncée jusqu'à ce que le voyant lumineux clignote à l'avant, puis relâchez le bouton. Lorsque l'enregistrement est réussi, le voyant à DEL s'éteint, puis le socle émet un bip.





## Dispositifs supplémentaires

### Sonnette de porte audio

(Modèle **SN7021**, vendu séparément)

Si vous avez acheté et jumelé une sonnette de porte audio sans fil (**SN7021**) au socle, l'option du sous-menu **Sonnette de porte** apparaîtra au menu **Réglage du dispositif** du combiné sans fil. Vous pouvez régler votre sonnette de porte audio sans fil, par exemple, régler le volume et la tonalité du carillon, et diriger les appels de la sonnette à un numéro préréglé. Vous pourrez également enregistrer les appels de la sonnette de porte.

#### Régler le volume du carillon

① Appuyez sur  du combiné lorsqu'il n'est pas en cours d'utilisation.

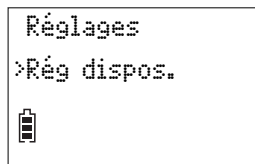

②



Défilez jusqu'à **Rég dispos**, et appuyez sur **SELECT**.

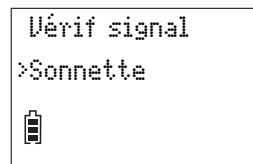

③



Défilez jusqu'à **Sonnette**, et appuyez sur **SELECT**.



4



Appuyez sur **SELECT**  
pour sélectionner  
**Carillon.**

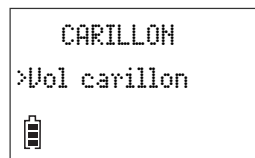

5



Appuyez de nouveau  
sur **SELECT** pour  
sélectionner  
**Vol. carillon.**

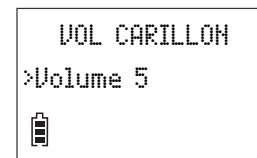

6



Défilez pour régler le  
**Volume 1 à Volume 5,**  
ou sélectionnez **H/F,** et  
appuyez sur **SELECT.**



# Dispositifs supplémentaires

## Sonnette audio

(Modèle **SN7021**, vendu séparément)

### Régler la tonalité du carillon

1



MENU  
SELECT

Appuyez sur **MENU** lorsque le combiné n'est pas en cours d'utilisation.



Réglages  
>Rég dispos

2



MENU  
SELECT

Défilez jusqu'à **Rég dispos.**,  
et appuyez sur **SELECT**.



Vérif signal  
>Sonnette

3



MENU  
SELECT

Défilez jusqu'à **Sonnette**, et appuyez  
sur **SELECT**.



4



Appuyez sur **SELECT** pour sélectionner **Carillon**.

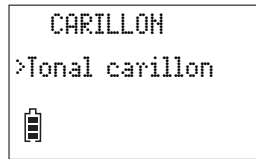

5



Défilez jusqu'à **Tonal carillon** et appuyez sur **SELECT**.

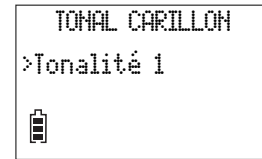

6



Défilez jusqu'à **Tone 1** à **Tone 5**, ou sélectionnez **H/F**, et appuyez sur **SELECT**.



## Dispositifs supplémentaires

### Sonnette audio (Modèle **SN7021**, vendu séparément)

Lorsqu'un visiteur appuie sur votre sonnette audio, tous les dispositifs émettront un carillon l'écran du combiné affichera **Sonnette X sonne**.

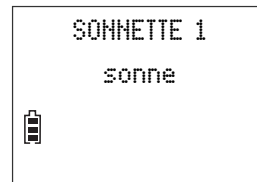

#### Répondre à un appel de la sonnette

À l'aide d'un combiné sans fil :    À l'aide du socle :



Appuyez sur **TALK** du combiné sans fil pour répondre.



Appuyez sur  du socle.

#### Rejeté un appel provenant de la sonnette

Sur un combiné sans fil :



Lorsque le carillon sonne, appuyez sur **OFF** du combiné

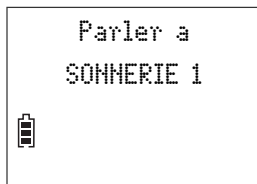

#### REMARQUE

- Après avoir appuyé sur **TALK** du combiné sans fil pour répondre à la sonnette, l'écran du combiné affichera **parler à SONNETTE X**. Pour pourrez alors parler au visiteur à votre porte.

## Enregistrement d'un appel provenant de la sonnette

Vous pouvez enregistrer des conversations entre vous sur le téléphone et le visiteur. Votre téléphone est réglé pour enregistrer tous les appels de la sonnette par défaut. Vous pouvez désactiver ce réglage.

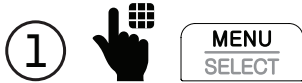

Appuyez sur **MENU** du combiné lorsqu'il n'est pas en cours d'utilisation.

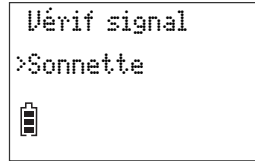
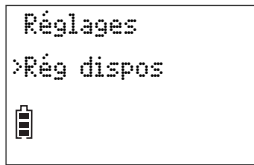

Défilez jusqu'à **Rég dispos**, et appuyez sur **SELECT**.



Défilez jusqu'à **Sonnette**, et appuyez sur **SELECT**.



Défilez jusqu'à **Enr app sonn** et appuyez sur **SELECT**. Puis, défilez jusqu'à **E/F** ou **H/F**, et appuyez sur **SELECT**.

### REMARQUE

- Les appels de la sonnette sont enregistrés en tant que messages vocaux. Consultez la section **Lecture des messages** de la page 76 pour récupérer les conversations enregistrées de la sonnette.



## Dispositifs supplémentaires

### Sonnette audio (Modèle **SN7021**, vendu séparément)

Vous pouvez renvoyer tous les appels de sonnette de porte vers un numéro externe prédéfini, ou refuser un appel de sonnette de porte et transférer l'appel de sonnette de porte vers le numéro externe prédéfini.

#### Régler un numéro externe prédéfini

1



MENU  
SELECT

Appuyez sur **MENU** du combiné lorsqu'il n'est pas en cours d'utilisation.



Réglages

>Rég dispos



Vérif signal

>Sonnette



Enr app sonn.

>Dév sonnette



2



MENU  
SELECT

Défilez jusqu'à **Reg  
dispos**, et appuyez sur  
**SELECT**.

3



MENU  
SELECT

Défilez jusqu'à  
**Sonnette**, et appuyez  
sur **SELECT**.

4



MENU  
SELECT

Défilez jusqu'à **Dév  
sonnette**, et appuyez sur  
**SELECT**.

## REMARQUE

Lorsqu'un visiteur appuie sur la sonnette et que l'appel est renvoyé vers le numéro préréglé, le destinataire du numéro préréglé entend le message "Ceci est un appel renvoyé de la sonnette de porte. Appuyez sur n'importe quelle touche numérique pour commencer la conversation." Votre téléphone est réglé pour enregistrer toutes les conversations de la sonnette par défaut. Vous pouvez désactiver ce réglage. Voir la section **Enregistrement d'un appel de la sonnette** de la page 91.

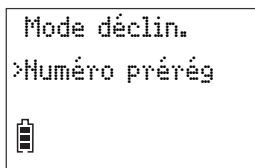

Défilez jusqu'à **Numéro prérég**, et appuyez sur **SELECT**.



Entrez le numéro destinataire.

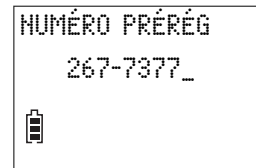

Appuyez sur **SELECT** pour sauvegarder.





## Dispositifs supplémentaires

### Sonnette audio (Modèle **SN7021**, vendu séparément)

Vous pouvez régler votre sonnette audio pour renvoyer tous les appels de sonnette vers le numéro externe prédéfini lorsque les visiteurs appuient sur la sonnette.

#### Régler le renvoi automatique de l'appel à un numéro prédéfini

1



Appuyez sur **MENU** du combiné lorsqu' il n'est pas en cours d'utilisation.

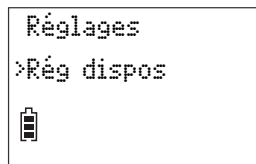

2



Défilez jusqu'à **Rég dispos**, et appuyez sur **SELECT**.

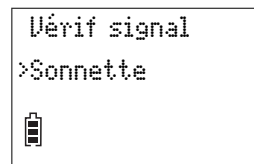

3



Défilez jusqu'à **Sonnette**, et appuyez sur **SELECT**.

## REMARQUE

Pour annuler le renvoi au numéro prédéfini :

1. Répétez les étapes 1 à 5.
2. Ensuite, à l'étape 6, défilez jusqu'à **H/F** et appuyez sur **SELECT**.



Enr app sonn.  
>Dév sonnette



4



MENU  
SELECT

Défilez jusqu'à **Dév sonnette**, et appuyez sur **SELECT**.

>Mode déclin  
Numéro prédég



5



MENU  
SELECT

Appuyez sur **SELECT** pour sélectionner **Mode déclin**.



MODE DECLIN  
>Declin auto



6



MENU  
SELECT

Défilez jusqu'à **Déclin auto** et appuyez sur **SELECT**.



## Dispositifs supplémentaires

### Sonnette audio (Modèle **SN7021**, vendu séparément)

Vous pouvez également configurer le renvoi d'appel vers le numéro prédéfini, uniquement lorsque vous appuyez sur **OFF** de votre combiné pour refuser l'appel de la sonnette.

#### Définir le renvoi d'appel refusé vers un numéro prédéfini



Appuyez sur **MENU** du combiné lorsqu'il n'est pas en cours d'utilisation.

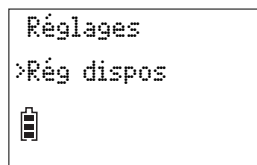

Défilez jusqu'à **Rég dispos**, et appuyez sur **SELECT**.

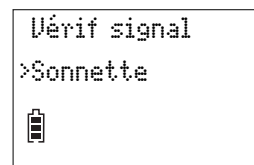

Défilez jusqu'à **Sonnette**, et appuyez sur **SELECT**.

## REMARQUE

Pour annuler le renvoi au numéro prédéfini :

1. Répétez les étapes 1 à 5.

Ensuite, à l'étape 6, défilez jusqu'à **H/F** et appuyez sur **SELECT**.



Enr app sonn.  
>Dév sonnette



Défilez jusqu'à **Dév sonnette**, et appuyez sur **SELECT**.



>Mode déclin  
Numéro prédég



Appuyez sur **SELECT** pour sélectionner **mode déclin**.

MODE DÉCLIN  
>Déclin auto



Défilez jusqu'à **Déclin auto**, et appuyez sur **SELECT**.



## Dispositifs supplémentaires

### Puissance du signal de l'appareil de test

Vous pouvez vérifier l'intensité du signal de vos appareils (**SN7014/SN7021/SN7021/SN7022**, tous achetés séparément), par exemple, avant de les monter. Suivez les instructions ci-dessous pour vérifier l'intensité du signal entre l'appareil et le socle. Pour les sonneries d'extension (**SN7014**) et de sonnette audio (**SN7021**), assurez-vous de les monter dans un endroit où l'intensité du signal est bonne.

1



MENU  
SELECT

Appuyez sur **MENU** du combiné lorsqu'il n'est pas en cours d'utilisation.



Réglages  
>Rég dispos  
[Battery icon]

2



MENU  
SELECT

Défilez jusqu'à **Rég dispos**, et appuyez sur **SELECT**.

3



MENU  
SELECT

Appuyez sur **SELECT** pour sélectionner **Vérif signal**.



DISPOS  
>SONNETTE 1  
[Battery icon]

4



MENU  
SELECT

Défilez pour sélectionner le dispositif désiré, et appuyez sur **SELECT**.

5 Lorsque le combiné affiche **Attente signal** :

### Sonnette audio



Appuyez sur le bouton carillon de la sonnette audio.

### Pendentif SOS



Appuyez sur **CANCEL** de la sonnerie audio.

- OU -

### Sonnerie supplémentaire



#### REMARQUE

Pour la sonnerie supplémentaire, le téléphone vérifiera automatiquement le signal après avoir sélectionné **SONNERIE X** sur le combiné.



### CONSEIL

Lorsque le combiné affiche **Bon signal**, appuyez sur **SELECT** pour confirmer.

- Si le combiné affiche **Aucun signal** ou **Signal faible**, vérifiez votre appareil et assurez-vous qu'il est sous tension, ou sélectionnez un autre emplacement plus proche du socle.



## Dispositifs supplémentaires

### Surveillance des dispositifs

Si d'autres appareils sont enregistrés sur le socle, les noms des appareils enregistrés apparaissent dans le menu **Dispositifs** du combiné sans fil.

Vous pouvez visualiser l'état actuel de chacun des appareils enregistrés et vérifier s'ils sont actifs, inactifs ou à pile faible.

#### Visionner le statut du dispositif

1

Appuyez sur **MENU SELECT** du combiné lorsqu'il n'est pas en cours d'utilisation.



2



**MENU SELECT**

Défilez jusqu'à **Dispos**, et sélectionnez **SELECT**.



3



**MENU SELECT**

Défilez jusqu'au dispositif désiré et appuyez sur **SELECT**.

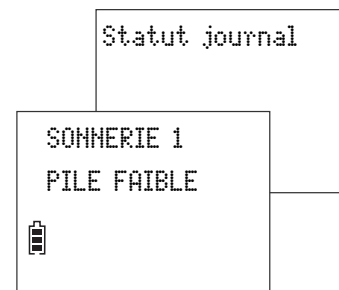

4



**MENU SELECT**

Appuyez sur **SELECT** pour sélectionner **Statut** et visionner le statut actuel du dispositif.

# Instructions de sécurité importantes

Des mesures de sécurité importantes doivent être respectées lorsque vous utilisez votre équipement téléphonique afin d'éviter les risques d'incendie d'électrocution ou de blessure, incluant les suivantes :

1. Lisez et comprenez toutes les instructions.
2. Veuillez respecter tous les avertissements et toutes les inscriptions indiquées sur le produit.
3. Débranchez ce produit de la prise de courant avant de procéder au nettoyage. N'utilisez pas de nettoyant liquide ou en aérosol. Utilisez un chiffon humide pour le nettoyage.
4. N'utilisez pas ce produit près de l'eau, tel qu'un bain, un évier, un lavabo, une cuve de lavage, une piscine, un sous-sol humide ou une douche.
5. Ne placez pas ce produit sur une table, une tablette ou une autre surface instable.
6. Évitez de placer ce système téléphonique dans des endroits où la température est extrême, sous les rayons directs du soleil, ou sur un autre dispositif électrique. Protégez votre téléphone de l'humidité, de la poussière, des liquides corrosifs et des vapeurs.
7. Les fentes et les ouvertures à l'arrière du socle et sur le combiné sont offertes à des fins de ventilation. Afin de prévenir la surchauffe, évitez de déposer l'appareil sur une surface telle qu'un lit, un divan ou un tapis. Ce produit ne doit jamais être installé près d'un radiateur ou un élément de chauffage. Ce produit doit être installé dans un endroit où la ventilation est adéquate.
8. Ce produit ne doit être utilisé qu'à partir du type de source d'alimentation indiqué sur l'étiquette de marquage. Si vous n'êtes pas sûr du type d'alimentation électrique de votre domicile ou de votre bureau, consultez votre revendeur ou votre compagnie d'électricité locale.
9. Ne laissez rien reposer sur le cordon d'alimentation. N'installez pas ce produit dans un endroit où l'on peut marcher sur le cordon d'alimentation.
10. N'incérez jamais d'objet à l'intérieur des fentes du socle ou du combiné, ceci pourrait entrer en contact avec des points de tension dangereux et créer un court-circuit. Ne renversez aucun liquide sur le produit.
11. Afin de réduire les risques d'électrocution, ne démontez pas ce produit, confiez-le plutôt à un technicien qualifié. L'ouverture du boîtier et le retrait des pièces du socle ou du combiné autre que la porte du couvercle des piles indiquées dans ce guide pourrait vous exposer à des tensions dangereuses et des électrocutions lorsque vous utilisez par la suite l'appareil.
12. Ne surchargez pas les prises et les rallonges électriques.
13. Débranchez le produit de la prise de courant et confiez-le à un technicien qualifié lors des situations suivantes :
  - Lorsque le cordon d'alimentation ou la fiche a été endommagé ou effiloché.
  - Si du liquide a été échappé sur le produit.
  - Si le produit a été exposé à la pluie ou à l'eau.
  - Si le produit ne fonctionne pas normalement en respectant les instructions de fonctionnement. Ne réglez que les commandes indiquées dans ce guide d'utilisation. Les réglages inadéquats d'autres commandes pourraient endommager le produit et exiger une réparation exhaustive par un technicien qualifié avant de l'utiliser normalement.



# Instructions de sécurité importantes

- Si le produit a été échappé et le socle et/ou le combiné a été endommagé.
  - Si le produit démontre un changement marquant dans sa performance.
14. Évitez d'utiliser un téléphone (autre qu'un téléphone sans fil) pendant un orage. Les éclairs peuvent être à l'origine d'une électrocution.
  15. N'utilisez pas le téléphone pour rapporter une fuite de gaz à proximité de la fuite. En certaines circonstances, une flammèche pourrait être provoquée lorsque l'adaptateur est branché à une prise de courant, ou lorsque le combiné est déposé sur le socle. Ceci est un événement commun associé à la fermeture d'un circuit électrique. L'utilisateur ne devrait pas brancher le téléphone à une prise de courant, et ne devrait pas déposer le combiné chargé sur le socle, si le téléphone se trouve à proximité d'un endroit comportant des concentrations de gaz inflammables, à moins que la ventilation soit adéquate. Une flammèche dans un tel endroit pourrait provoquer un incendie ou une explosion. De tels environnements peuvent comprendre : des endroits où l'on utilise de l'oxygène médical sans ventilation adéquate; des gaz industriels (dissolvants de nettoyage, des vapeurs d'essence, etc.); une fuite de gaz naturel, etc.
  16. Ne placez que le combiné de votre téléphone près de votre oreille lorsqu'en mode de conversation.
  17. Les adaptateurs ont été conçus pour être orientés en position verticale ou montés au sol. Les broches ne sont pas conçues pour maintenir l'adaptateur en place si celui-ci est branché dans une prise au plafond ou
  18. sous une table et/ou une armoire.
  19. Pour les équipements enfichables, la prise de courant doit être installée à proximité de l'équipement et doit être facilement accessible.
  20. **MISE EN GARDE : Utilisez uniquement les piles indiquées dans ce guide. Il peut y avoir un risque d'explosion si un mauvais type de pile est utilisé pour le combiné. Utilisez uniquement les piles rechargeables fournies ou les piles de rechange (BT205662) pour le combiné. Ne jetez pas les piles au feu. Ils peuvent exploser.**
  21. Utilisez uniquement l'adaptateur fourni avec ce produit. Une polarité ou une tension incorrecte de l'adaptateur peut sérieusement endommager le produit.  
Adaptateur du socle : Sortie :  
6 V CC @ 800 mA.

## CONSERVEZ CES INSTRUCTIONS

### Pile

- Utilisez uniquement les piles fournies ou l'équivalent. Pour commander un remplacement, visitez notre site Web à [www.vtechcanada.com](http://www.vtechcanada.com) ou composez le 1-800-267-7377.
- Ne jetez pas la pile au feu. Consulter les codes locaux de gestion des déchets pour obtenir des instructions particulières sur l'élimination des déchets.
- N'ouvrez pas et ne mutilez pas la pile. L'électrolyte libéré est corrosif et peut causer des brûlures ou des blessures aux yeux ou à la peau. L'électrolyte peut être toxique en cas d'ingestion.
- Manipulez les piles avec précaution afin de ne pas créer de court-circuit avec des matériaux conducteurs.

# Instructions de sécurité importantes

- Chargez la pile fournie avec ce produit uniquement conformément aux instructions et limitations spécifiées dans ce guide.

## Précautions pour les utilisateurs de stimulateurs cardiaques implantés

Les stimulateurs cardiaques (s'applique uniquement aux téléphones numériques sans fil) : L'organisme 'Wireless Technology Research, LLC (WTR)', une firme de recherche indépendante, a mené une évaluation pluridisciplinaire des interférences entre les téléphones sans fil et les stimulateurs cardiaques implantés dans l'organisme. Appuyée par l'Administration des aliments et drogues (FDA) des États-Unis, la firme WTR recommande aux médecins :

### Avis aux détenteurs de stimulateurs cardiaques

- Ils doivent tenir le téléphone sans fil à une distance d'au moins six pouces du stimulateur cardiaque.
- Ils ne doivent PAS placer le téléphone sans fil directement sur le stimulateur cardiaque, tel que dans une poche de chemise, lorsque celui-ci est en marche.
- Ils doivent utiliser le téléphone sans fil en l'appuyant sur l'oreille opposée au stimulateur cardiaque.

L'étude effectuée par l'organisme WRS n'a pas identifié de risque pour les détenteurs de simulateurs cardiaques causés par les gens qui utilisent un téléphone sans fil à proximité de ceux-ci.

## À propos des téléphones sans fil

- **Confidentialité** : Les mêmes caractéristiques qui constituent des avantages pour les téléphones sans fil affichent également des restrictions. Les appels téléphoniques sont transmis entre le combiné sans fil et le socle par le biais d'ondes radio; il est donc possible que vos conversations téléphoniques sans fil soient interceptées par des équipements de réception radio se trouvant dans la portée du combiné sans fil. Pour cette raison, vous ne devez pas percevoir les communications téléphoniques sans fil comme étant aussi confidentielles que celles des téléphones à cordons.
- **Alimentation électrique** : Le socle de ce téléphone sans fil doit être branché à une prise électrique fonctionnelle. La prise électrique ne doit pas être contrôlée par un interrupteur mural. Les appels ne pourront pas être effectués du combiné sans fil si le socle est débranché ou mis hors tension ou si le courant est coupé.
- **Possibilité d'interférences aux téléviseurs** : Certains téléphones sans fil fonctionnent sur des fréquences pouvant causer des interférences aux téléviseurs et aux magnétoscopes. Pour réduire de telles interférences, ne placez pas le socle sans fil près ou sur un téléviseur ou magnétoscope. S'il y a présence de parasites, il est conseillé d'éloigner le téléphone sans fil du téléviseur ou du magnétoscope.
- **Piles rechargeables** : Manipulez les piles avec soin afin de ne pas les court-circuiter avec des bagues, bracelets ou clés. Les piles ou le conducteur peuvent surchauffer et causer des blessures. Respectez la polarité de la pile.

# Instructions de sécurité importantes

- **Piles rechargeables à l'hydrure métallique de nickel** : Jetez ces piles de manière écologique et sécuritaire. Ne pas les brûler ni les percer. Comme les autres piles de ce type, si elles sont brûlées ou percées, elles pourraient dégager une matière toxique qui peut causer des blessures corporelles.

## Le sceau RBRC<sup>MD</sup>

VTech Communications, Inc. participe volontairement au programme industriel visant à reprendre et recycler ce type de piles lorsqu'elles ne servent plus au sein du territoire des États-Unis et du Canada.

Le programme RBRC<sup>MD</sup> propose une solution intéressante à la pollution causée par les piles à l'hydrure métallique de nickel usées qui sont jetées dans les rebuts domestiques et les sites d'enfouissement municipaux, ce qui peut même être illégal dans certaines régions.



En participant au programme RBRC<sup>MD</sup>, VTech vous facilite la tâche en vous proposant de jeter le bloc-piles chez un marchand participant ou un centre de service autorisé par VTech. Pour plus de renseignements au sujet du recyclage des piles à l'hydrure métallique de nickel et des interdictions de jeter ce type de rebut dans votre région, composez le **1-800-8-BATTERY<sup>MC</sup>**.

La participation de VTech à ce programme représente une part de son implication dans la protection de notre environnement et la conservation de nos ressources naturelles.

RBRC<sup>MD</sup> est une marque de commerce de Rechargeable Battery Recycling Corporation.

# Règlements de la FCC, ACTA et Industrie Canada

## Article 15 de la FCC

REMARQUE : Cet appareil a été testé et s'avère conforme aux restrictions relatives aux équipements numériques de classe B, d'après l'article 15 des règlements de la Commission fédérale des communications (FCC). Ces restrictions ont été instaurées pour offrir une protection raisonnable contre les interférences nuisibles au sein d'une installation résidentielle. Cet appareil génère, utilise et peut émettre des fréquences radio et s'il n'est pas installé selon les instructions, peut nuire aux radiocommunications. Toutefois, rien ne garantit que des parasites ne surviendront pas dans une installation particulière. Si cet appareil cause des interférences nuisibles à la réception du téléviseur ou de la radio, ce que vous pouvez déterminer en ouvrant et en fermant votre appareil, nous vous invitons à essayer l'une des mesures correctives suivantes :

- Réorientez l'antenne de réception installée sur l'appareil qui manifeste les parasites.
- Éloignez l'appareil du composant qui reçoit les ondes.
- Branchez l'appareil dans une prise de courant CA différente de celle du composant qui reçoit les ondes.
- Au besoin, consultez votre marchand électronique ou un technicien spécialisé dans le service des radios/ téléviseurs pour des suggestions supplémentaires.

AVERTISSEMENT : Afin de garantir la sécurité des utilisateurs, la FCC a établi les critères relatifs à l'énergie générée par les fréquences radio pouvant être absorbée en toute sécurité par un utilisateur ou par quelqu'un se trouvant à proximité, dépendamment de l'utilisation prévue du produit. Ce produit a été testé et s'avère conforme aux normes de la FCC.

Le fonctionnement de cet appareil est assujéti à deux conditions de l'article 15 de la FCC suivantes : 1) Cet appareil ne doit pas causer d'interférences nuisibles et; 2) Il doit pouvoir supporter les parasites qu'il reçoit, incluant les parasites pouvant nuire à son fonctionnement. La confidentialité des communications n'est pas assurée avec ce téléphone.

Pour assurer la sécurité des utilisateurs, la FCC a établi des critères pour la quantité d'énergie de radiofréquence qui peut être absorbée en toute sécurité par un utilisateur ou un passant selon l'utilisation prévue du produit. Ce produit a été testé et jugé conforme aux critères de la FCC. Le combiné peut être tenu en toute sécurité contre l'oreille de l'utilisateur. La base téléphonique doit être installée et utilisée de manière à ce que les parties du corps de l'utilisateur autres que les mains soient maintenues à une distance d'environ 20 cm (8 pouces) ou plus.

Cet appareil numérique de classe B est conforme aux normes canadiennes : CAN ICES-3 (B)/NMB-3(B).

## Article 68 de la FCC et exigences de l'ACTA

Cet équipement est conforme à la partie 68 des règles de la FCC et aux exigences techniques adoptées par le Conseil administratif des équipements terminaux (ACTA). L'étiquette à l'arrière ou au bas de cet équipement contient, entre autres, un identificateur de produit dans le format US:AAAEQ###TXXXX. Cet identificateur doit être fourni à votre fournisseur de services téléphoniques sur demande.

La fiche et la prise utilisées pour connecter cet équipement au câblage des locaux et du réseau téléphonique doivent être conformes aux règles applicables de la Partie 68 et aux exigences techniques adoptées par l'ACTA.

# Règlements de la FCC, ACTA et Industrie Canada

Un cordon téléphonique conforme et une prise modulaire sont fournis avec ce produit. Il est conçu pour être connecté à une prise modulaire compatible qui est également conforme. Une prise RJ11 doit normalement être utilisée pour la connexion à une ligne simple et une prise RJ14 pour deux lignes. Voir les instructions d'installation dans le manuel d'utilisation.

Le numéro d'équivalence de sonnerie (REN) est utilisé pour déterminer combien d'appareils vous pouvez connecter à votre ligne téléphonique et les faire sonner quand vous êtes appelé. Le REN de ce produit est codé comme les 6e et 7e caractères suivant les États-Unis : dans l'identificateur du produit (par exemple, si ## est 03, le REN est 0.3). Dans la plupart des régions, mais pas toutes, la somme de tous les REN devrait être de cinq (5,0) ou moins. Pour plus d'informations, veuillez contacter votre opérateur téléphonique.

Pour plus de détails à ce sujet, nous vous suggérons de communiquer avec votre compagnie de téléphone locale. Cet appareil ne peut pas être utilisé conjointement avec des téléphones publics ni des lignes partagées. Si vous avez des composants de systèmes d'alarme connectés sur votre ligne téléphonique, assurez-vous que le raccord de cet appareil ne désactive pas votre système d'alarme. Si vous avez des questions se rapportant à ce qui peut désactiver votre système d'alarme, consultez votre compagnie de téléphone ou un installateur qualifié. Si cet équipement fonctionne mal, il doit être débranché de la prise modulaire jusqu'à ce que le problème soit corrigé. Les réparations effectuées à cet équipement téléphonique peuvent être effectuées par le fabricant ou ses agents autorisés. Pour une réparation, procédez tel que mentionné dans la section Garantie limitée.

Si cet équipement nuit au réseau téléphonique, le fournisseur de services téléphoniques peut interrompre temporairement votre service téléphonique. Le fournisseur de services téléphoniques est tenu de vous aviser avant d'interrompre le service. Si un préavis n'est pas possible, vous en serez avisé le plus tôt possible. Vous aurez l'occasion de corriger le problème et le fournisseur de services téléphoniques est tenu de vous informer de votre droit de déposer une plainte auprès de la FCC. Votre fournisseur de services téléphoniques peut apporter des modifications à ses installations, à son équipement, à son fonctionnement ou à ses procédures qui pourraient affecter le bon fonctionnement de ce produit. Le fournisseur de services téléphoniques est tenu de vous aviser si de tels changements sont prévus.

Si cet appareil est équipé d'un combiné avec ou sans fil, il est compatible avec les prothèses auditives.

Si ce produit a des emplacements de numérotation en mémoire, vous pouvez choisir de stocker les numéros de téléphone d'urgence (p. ex. police, pompiers, services médicaux) dans ces emplacements. Si vous stockez ou testez les numéros d'urgence, s'il vous plaît :

Restez en ligne et expliquez brièvement la raison de l'appel avant de raccrocher.

Effectuez de telles activités en dehors des heures de pointe, par exemple tôt le matin ou tard le soir.

# Règlements de la FCC, ACTA et Industrie Canada

## Industrie Canada

Cet appareil est conforme aux normes RSS exemptes de licence d'Industrie Canada.

L'utilisation est soumise aux deux conditions suivantes : (1) cet appareil ne doit pas causer d'interférences nuisibles, et (2) cet appareil doit accepter toute interférence reçue, y compris les interférences qui peuvent causer un fonctionnement non désiré.

La confidentialité des communications peut ne pas être assurée lors de l'utilisation de ce téléphone.

Le terme " IC : " avant le numéro de certification ou d'enregistrement signifie seulement que les spécifications techniques d'Industrie Canada ont été respectées.

L'indice d'équivalence de sonnerie (REN) pour cet équipement terminal est de 1,0. Le REN indique le nombre maximum d'appareils pouvant être connectés à une interface téléphonique. La terminaison d'une interface peut consister en n'importe quelle combinaison de dispositifs, à la seule condition que la somme des REN de tous les dispositifs ne dépasse pas cinq.

Ce produit est conforme aux spécifications techniques applicables d'Innovation, Sciences et Développement économique Canada.

## IMPORTANT

### **Vous êtes un nouvel abonné au câble ou à la VoIP?**

**Si vous répondez par l'affirmative**, il se peut que les prises téléphoniques de votre maison ne fonctionnent plus. Votre fournisseur de services de câblodistribution/VoIP utilise une connexion différente, distincte de votre ancien service téléphonique traditionnel, pour raccorder le modem/routeur/adaptateur terminal installé dans votre résidence.

Pour permettre à toutes les prises téléphoniques existantes de fonctionner, communiquez avec votre fournisseur de services téléphoniques pour obtenir des solutions, comme des services de recâblage (des frais peuvent s'appliquer).

**Si vous répondez par la négative**, vos prises téléphoniques existantes continueront à fonctionner normalement.

### **Êtes-vous abonné au service de messagerie vocale de votre fournisseur de services téléphoniques?**

Certains fournisseurs de services téléphoniques regroupent ou combinent plusieurs services comme la messagerie vocale et l'appel en attente, de sorte que vous ne savez peut-être pas que vous avez la messagerie vocale. Pour savoir quels sont vos services et comment y accéder, communiquez avec votre fournisseur de services téléphoniques.

### **Utilisez le service de messagerie vocale uniquement**

Pour utiliser votre messagerie vocale plutôt que votre répondeur, désactivez votre répondeur.

# Règlements de la FCC, ACTA et Industrie Canada

## Utilisez le répondeur uniquement

Pour utiliser votre répondeur plutôt que votre messagerie vocale, communiquez avec votre fournisseur de services téléphoniques pour désactiver votre messagerie vocale.

## Utilisez le répondeur et la messagerie vocale ensemble

Vous pouvez également utiliser votre répondeur téléphonique et votre messagerie vocale ensemble en réglant votre répondeur intégré pour répondre avant que la messagerie vocale ne réponde comme décrit ci-dessous. Pour savoir comment programmer les paramètres de votre messagerie vocale, contactez votre fournisseur de services téléphoniques.

Si vous êtes en communication, ou si le répondeur est occupé à enregistrer un message et que vous recevez un autre appel, le deuxième appelant peut laisser un message vocal.

Réglez votre répondeur pour qu'il réponde aux appels au moins deux sonneries avant que votre messagerie vocale ne soit prête à répondre. Par exemple, si votre boîte vocale répond après six sonneries, réglez votre répondeur pour qu'il réponde après quatre sonneries. Certains fournisseurs de messagerie vocale peuvent programmer le délai avant de répondre aux appels en quelques secondes au lieu de sonner. Dans ce cas, allouez six secondes par sonnerie pour déterminer le réglage approprié.

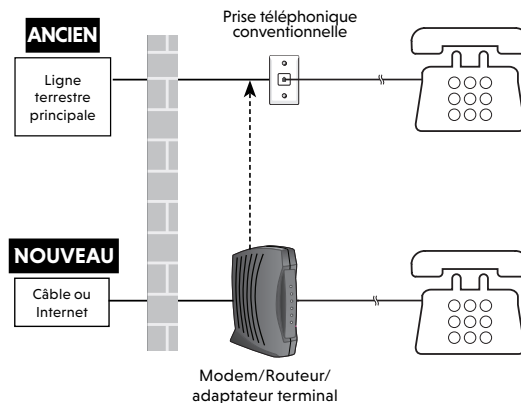

# Garantie limitée

## Que couvre cette garantie limitée?

Le fabricant de ce produit VTech (ci-après 'VTech'), garantit au détenteur d'une preuve d'achat valide (ci-après, le 'consommateur' ou 'vous') que ce produit et tous ses accessoires (ci-après, le 'produit'), tel que fourni par VTech dans l'emballage, seront libres de tout défaut, selon les conditions énumérées dans les présentes, s'ils ont été installés et utilisés dans des conditions normales et selon les instructions de ce guide d'utilisation. Seul l'acheteur original peut se prévaloir des avantages de cette garantie limitée, pour des produits achetés et utilisés aux États-Unis et au Canada.

## Que fera VTech si le produit s'avère défectueux (ci-après, le 'produit défectueux'), dans ses pièces et sa main-d'oeuvre, pendant la période de la garantie?

Pendant la période de la garantie limitée, le centre de service autorisé par VTech réparera ou remplacera, à la seule discrétion de VTech, sans frais de pièces ni de main-d'oeuvre pour le consommateur, tout produit défectueux.

Si nous réparons le produit, nous pourrions utiliser des pièces neuves ou remises à neuf. Si nous décidons de le remplacer, nous pourrions le faire avec un produit neuf ou remis à neuf possédant des caractéristiques similaires. VTech retournera au consommateur le produit réparé ou remplacé en bon état de fonctionnement, mais conservera les pièces, modules et autres équipements défectueux. La réparation ou le remplacement du produit, à la seule discrétion de VTech, constitue le seul et unique recours du consommateur. Ce remplacement ou cette réparation devrait prendre environ trente (30) jours.

## Quelle est la durée de la période de garantie limitée?

Ce produit est couvert par une garantie limitée d'UNE (1) ANNÉE à partir de la date d'achat. Si nous réparons ou remplaçons un produit défectueux selon les termes de cette garantie limitée, cette garantie s'applique également aux produits réparés ou remplacés pendant une période de: (a) 90 jours à partir de la date où le produit réparé ou remplacé vous a été expédié ou; (b) la durée résiduelle de la garantie originale d'une année, selon la période qui est la plus longue.

## Qu'est-ce que cette garantie ne couvre pas?

Cette garantie limitée ne couvre pas :

1. Les produits soumis à une mauvaise utilisation, un accident, un transport ou tout autre dommage physique, installation inadéquate, utilisation ou manipulation anormale, négligence, inondation, feu, eau ou toute autre infiltration de liquide;;
2. Les produits endommagés à la suite d'une réparation, modification ou manipulation par une entité autre qu'un centre de service autorisé par VTech;
3. Les produits si le mauvais fonctionnement est causé par des conditions de signal, de manque de fiabilité du réseau de diffusion via un système d'antenne ou de câblodistribution;
4. Les produits si le problème est causé par l'utilisation de dispositifs ou d'accessoires électriques qui ne proviennent pas de VTech;
5. Les produits dont les autocollants de garantie/certifications de garantie et les inscriptions de numéros de série électroniques sur une plaque ont été enlevés, effacés, modifiés ou rendus illisibles;
6. Les produits achetés, utilisés, réparés ou expédiés à des fins de réparation à l'extérieur des États-Unis et du Canada;
7. Les produits retournés sans preuve d'achat (référez-vous au point 2 ci-dessous); ou



# Garantie limitée

8. Les frais reliés à l'installation, aux commandes et réglages pouvant être effectués par le consommateur ni les coûts d'installation ou de réparation des dispositifs connexes au produit.

## Comment se procurer le service sous garantie?

Pour vous procurer du service sous garantie, visitez notre site Web au [www.vtechcanada.com](http://www.vtechcanada.com) ou composez le 1-800-267-7377.

**REMARQUE :** Avant d'appeler, veuillez lire le guide d'utilisation. Une vérification des commandes et caractéristiques du produit peut vous épargner un appel de service.

À moins que cela ne soit prévu par les lois en vigueur, vous assumez les risques de perte ou de dommage en cours de transport; de plus, vous êtes tenu(e) responsable de la livraison ou des frais de manutention encourus lors de l'expédition au centre de service. VTech vous retournera le produit après l'avoir réparé ou remplacé, selon les termes de cette garantie limitée, et assumera les frais de transport, de livraison et de manutention. VTech n'assume pas les dommages ou les pertes que peut subir le produit en cours de transport. Si la défectuosité du produit n'est pas couverte par cette garantie limitée, ou si la preuve d'achat ne répond pas aux conditions de ladite garantie, VTech communiquera avec vous et vous demandera si vous autorisez le coût de la réparation avant d'effectuer tout travail. Vous devez déboursier les frais de la réparation et du transport des produits qui ne sont pas couverts par cette garantie limitée.

## Que devez-vous inclure avec le produit pour obtenir du service sous garantie?

1. Retournez l'emballage original complet, incluant le contenu et le produit, au centre de service VTech le plus près de chez vous, accompagné d'une note décrivant la défectuosité du produit

2. Vous devez inclure une 'preuve d'achat' valide (facture) identifiant le produit (numéro de modèle) et la date d'achat; et
3. inscrivez vos nom et adresse complète, ainsi que les numéros de téléphone où nous pourrions vous rejoindre, s'il y a lieu.

## Autres restrictions

Cette garantie représente l'entente complète et exclusive entre vous, le consommateur, et VTech. Elle a préséance sur toutes les autres communications écrites ou orales en rapport avec ce produit. VTech n'offre aucune autre garantie pour ce produit. Cette garantie décrit toutes les responsabilités de VTech en rapport avec ce produit. Il n'y a pas d'autres garanties expresses. Personne n'est autorisé à apporter des changements à cette garantie limitée et vous ne devez pas vous fier à de telles modifications. Droits légaux de l'État ou de la province : Cette garantie vous donne des droits légaux spécifiques et il se peut que vous jouissiez d'autres droits pouvant varier d'une province à l'autre. Restrictions : Les garanties implicites, y compris celles en qualité loyale et marchande, ainsi que toute adaptation à un usage particulier (une garantie non écrite spécifiant que le produit est apte à être utilisé normalement), se limitent à la durée d'une année à partir de la date d'achat. Certains états ou certaines provinces ne permettent pas de restrictions en ce qui a trait à l'exclusion des dommages-intérêts directs ou indirects et il se peut que les restrictions ci-dessus ne s'appliquent pas à votre cas.

**Veillez conserver votre facture d'achat original en tant que preuve.**

# Spécifications techniques

Contrôle des fréquences	Synthétiseur PLL à commandé au cristal
Fréquences de transmission	Combiné : 1921.536-1928.448 MHz Socle : 1921.536-1928.448 MHz
Canaux	5
Portée nominale efficace	Puissance maximale permise par le Conseil supérieur de l'audiovisuel américain "FCC" et d'Industrie Canada. La portée réelle peut varier selon les conditions de l'environnement au moment de l'utilisation.
Alimentation	Combiné : 3 piles "AAA" au Ni-MH de 1,2 V, 500 mAh Socle : 6 V CC @ 800 mA Chargeur : 6 V CC @ 400 mA
Mémoire	Répertoire téléphonique : 50 adresses mémoire; jusqu'à 30 chiffres et 15 caractères Répertoire de l'afficheur : 50 adresses mémoire; jusqu'à 24 chiffres et 15 caractères Blocage d'appel : 1,000 entrées

Audio Assist<sup>MD</sup> est une marque déposée de Advanced American Telephones.

Galtel<sup>MC</sup> est une marque de commerce de Truecall Group Limited.



Les spécifications sont sujettes à changement sans préavis.  
© 2019 VTech Technologies Canada Ltd.  
Tous droits réservés. 02/19. SN5147\_QSG\_V2.0

