

Allez à www.vtechcanada.com pour les nouvelles vidéos aux nouveaux produits VTech.



VM819-2

Moniteur vidéo debébé

Pour plus d'informations sur le soutien



vttech®

Guide de départ rapide (version canadienne)

SPÉCIFICATIONS TECHNIQUES

| | |
|----------------------------|---|
| Contrôle de fréquences | Synthésiseur PLL contrôlé par cristal |
| Fréquences de transmission | Unité du bébé : 2 405 - 2 475 MHz Unité du parent : 2 405 - 2 475 MHz |
| Canaux | 32 |
| ACL | ACL couleur de 2,8 po (GVGA 320 x 240 pixels) |
| Portée nominale effective | Puissance maximale autorisée par la FCC et I.-C. La plage de fonctionnement réelle peut varier en fonction des conditions environnementales au moment de l'utilisation. |
| Exigences d'alimentation | Unité du parent : Pile au lithium-ion de 3,6 V 2 600mAh, 9,36 Wh Adaptateur d'alimentation de l'unité du bébé : Sortie : 6 V CC @ 400 mA Adaptateur d'alimentation de l'unité du parent : Sortie : 5 V CC @ 1 A |



Les spécifications peuvent changer sans préavis. © 2024 VTech Communications, Inc. Tous droits réservés. 03/24_VM819-X_QS5-CA_VL_FR

INSTRUCTIONS DE SÉCURITÉ IMPORTANTES

- La plaque signalétique appliquée est située au bas de la base de l'unité du bébé. Lors de l'utilisation de votre équipement, des précautions de sécurité de base doivent toujours être prises pour réduire les risques d'incendie, d'électrocution et de blessure, y compris :
- Respectez tous les avertissements et instructions indiqués sur le produit.
 - Une installation effectuée par un adulte est nécessaire.
 - MISE EN GARDE** : Ne pas installer l'unité du bébé à une hauteur supérieure à 2 mètres.
 - Ce produit est conçu comme une aide. Il ne remplace pas la supervision responsable et adéquate d'un adulte et ne doit pas être et ne doit pas être utilisé comme tel.
 - Ce produit n'est pas destiné à être utilisé comme un moniteur médical. N'utilisez pas ce produit près de l'eau. Par exemple, ne l'utilisez pas à côté d'une baignoire, d'une cuve de lavage, d'une évier de cuisine, d'une cuve de lavage ou d'une piscine, ni dans un sous-sol ou une douche humide.
 - MISE EN GARDE** : Utilisez seulement la pile fournie. Si le produit n'est pas destiné à être utilisé comme un moniteur médical. N'utilisez pas ce produit près de l'eau. Par exemple, ne l'utilisez pas à côté d'une baignoire, d'une cuve de lavage, d'une évier de cuisine, d'une cuve de lavage ou d'une piscine, ni dans un sous-sol ou une douche humide.
 - MISE EN GARDE** : Utilisez seulement la pile fournie. Si le produit n'est pas destiné à être utilisé comme un moniteur médical. N'utilisez pas ce produit près de l'eau. Par exemple, ne l'utilisez pas à côté d'une baignoire, d'une cuve de lavage, d'une évier de cuisine, d'une cuve de lavage ou d'une piscine, ni dans un sous-sol ou une douche humide.
 - N'utilisez que les adaptateurs fournis avec ce produit. Une polarité ou une tension incorrecte de l'adaptateur peut sérieusement endommager le produit.

Information relative à l'adaptateur : Sortie de l'unité du parent : 5 V CC, 1 A
VTech Telecommunications Ltd. Modèle : VT05EU05100

Sortie de l'unité du bébé : 6 V CC 400 mA.
VTech Telecommunications Ltd. Modèle : VT05EU06040

Information relative à la pile rechargeable : Zhuhai Great Power Energy Ltd. Pile au lithium-ion de 3,6 V 2 600 mAh, 9,36 Wh; Modèle : YKRB650-2-6Ah-3.6V-Li3P

- Les adaptateurs électriques sont conçus pour être correctement orientés dans une position verticale ou au sol. Les broches ne sont pas conçues pour maintenir la fiche en place si elle est branchée dans une prise au plafond, sous la table ou dans une armoire.
- Pour les équipements enfichables, la prise de courant doit être installée à proximité de l'équipement et doit être facilement accessible.
- Débranchez ce produit de la prise murale avant de le nettoyer.
- Ne modifiez pas les adaptateurs d'alimentation pour les remplacer par d'autres fiches, car cela entraîne une situation dangereuse.
- Ne laissez rien reposer sur les cordons d'alimentation. N'installez pas ce produit dans un endroit où l'on peut marcher sur les cordons ou les sentir.
- Ce produit doit être utilisé uniquement avec le type de source d'alimentation indiqué sur l'étiquette de marquage. Si vous n'êtes pas sûr du type d'alimentation électrique de votre domicile, consultez votre revendeur ou votre compagnie d'électricité locale.
- Ne surchargez pas les prises murales et n'utilisez pas de rallonge.
- Ne pas placer ce produit sur une table, une étagère, un support ou toute autre surface instable.
- Ce produit ne doit pas être placé dans un endroit où il n'y a pas de ventilation adéquate. Des fentes et des ouvertures à l'arrière ou au bas de ce produit sont prévues pour la ventilation. Pour les protéger de la surchauffe, ces ouvertures ne doivent pas être bloquées en plaçant le produit sur une surface molle telle qu'un lit, un canapé ou un tapis. Ce produit ne doit jamais être placé à proximité ou au-dessus d'un radiateur ou d'un registre de chaleur.
- N'intéressez jamais d'objets de quelque nature que ce soit dans ce produit par les fentes, car ils pourraient toucher des points de tension dangereuse ou créer un court-circuit. Ne reversez jamais de liquide sur l'appareil.
- Pour réduire le risque d'électrocution, ne démontez pas ce produit, mais confiez-le à un service de réparation agréé. Le démontage ou l'enlèvement de pièces de l'appareil autres que le remplacement de la pile par le couvercle (le cas échéant) peut exposer à des tensions dangereuses ou à d'autres risques.
- Vous devez tester la réception du son chaque fois que vous allumez les appareils ou que vous déplacez l'un des composants.
- Examinez périodiquement tous les composants pour vérifier qu'ils ne sont pas endommagés.
- Le risque de perte de vie privée est très faible lors de l'utilisation de certains appareils électroniques, tels que les moniteurs de bébés, les téléphones sans fil, etc. Pour protéger votre vie privée, assurez-vous que le produit n'a jamais été utilisé avant de l'acheter, réinitialisez régulièrement le moniteur de bébé en l'éteignant puis en le rallumant, et éloignez le moniteur de bébé si vous n'avez pas l'intention de l'utiliser pendant un certain temps.
- Les enfants doivent être surveillés pour s'assurer qu'ils ne jouent pas avec le produit.
- Les petites pièces de ce moniteur peuvent être avalées par les bébés ou les jeunes enfants. Gardez ces pièces hors de portée des enfants.
- Le produit n'est pas destiné à être utilisé par des personnes (y compris des enfants) dont les capacités physiques, sensorielles ou mentales sont réduites, ou qui manquent d'expérience et de connaissances, à moins qu'elles n'aient bénéficié d'une surveillance ou d'instructions concernant l'utilisation de l'appareil de la part d'une personne responsable de leur sécurité.

CONSERVEZ CES INSTRUCTIONS

- Mises en garde
- Utiliser et entreposer le produit à une température entre 0 °C (32 °F) et 40 °C (104 °F).
 - N'exposez pas le produit à un froid ou une chaleur extrême ou à une lumière directe du soleil. Ne placez pas le produit à proximité d'une source de chaleur.
 - Une mauvaise manipulation des piles peut entraîner des risques de brûlure, d'incendie ou d'explosion.
 - Les piles ne doivent pas être exposées à une chaleur excessive, comme un soleil intense ou un feu.

Avertissement - Risque de strangulation - Les enfants se sont ETRANGLES dans des cordons. Gardez les cordons hors de portée des enfants (à plus de 0,9 m). Ne pas enlever l'étiquette d'avertissement sur le cordon de l'adaptateur.

Ne placez jamais l'unité ou les unités de bébé à l'intérieur du lit de bébé ou du parc pour enfants. Ne jamais couvrir l'unité de bébé ou l'unité pour parents avec quelque chose comme une serviette ou une couverture.

D'autres produits électroniques peuvent causer des interférences avec votre moniteur de bébé. Essayez d'installer votre moniteur de bébé aussi loin que possible de ces appareils électroniques : routeurs sans fil, radios, téléphones cellulaires, interphones, moniteurs de pièce, télévisions, ordinateurs personnels, appareils de cuisine et téléphones sans fil.

Précautions pour les utilisateurs de stimulateurs cardiaques implantés Stimulateurs cardiaques (s'applique seulement aux appareils numériques sans fil) : Wireless Technology Research, LLC (WTR), une entité de recherche indépendante, a mené une évaluation multidisciplinaire de l'interférence entre les dispositifs sans fil portables et les stimulateurs cardiaques implantés. Soutenu par la Food and Drug Administration des États-Unis, WTR recommande aux médecins :

- Patients porteurs de stimulateurs cardiaques
- Il faut garder les appareils sans fil à au moins six pouces du stimulateur cardiaque.
 - Ne doit PAS placer d'appareils sans fil directement sur le stimulateur cardiaque, comme dans une poche de poitrine, lorsque celui-ci est en fonction.

L'évaluation de WTR n'a pas identifié de risque pour les spectateurs portant un stimulateur cardiaque provenant d'autres personnes utilisant des appareils sans fil.

Champs électromagnétiques (CEM) Ce produit VTech est conforme à toutes les normes relatives aux champs électromagnétiques (CEM). S'il est manipulé correctement et conformément aux instructions de ce guide d'utilisation, le produit peut être utilisé en toute sécurité sur la base des preuves scientifiques disponibles aujourd'hui.

INCLUS DANS L'EMBALLAGE

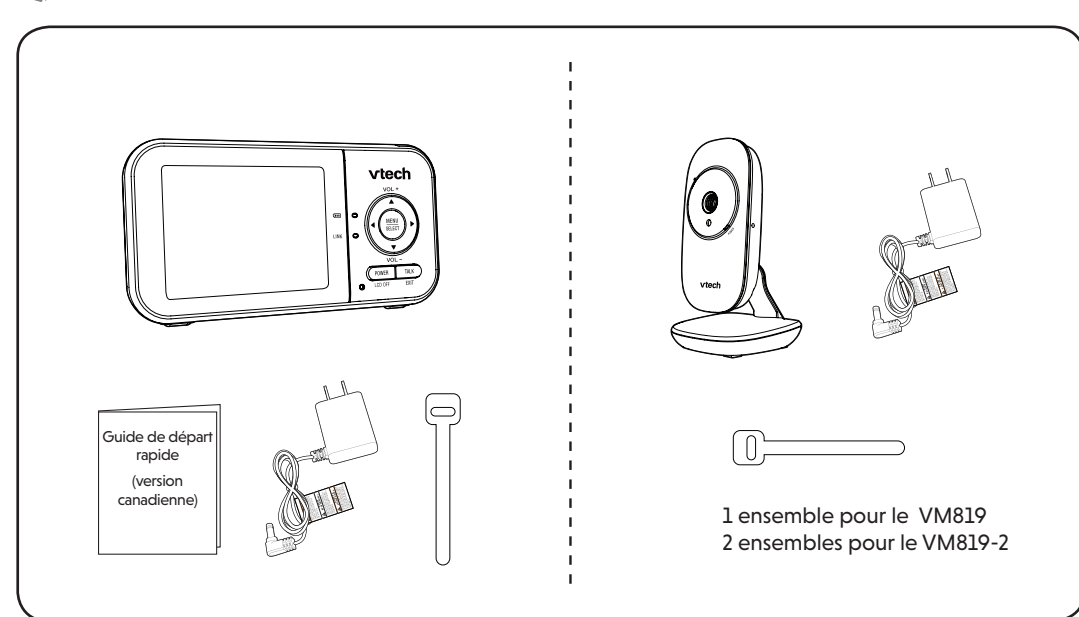

- 1 ensemble pour le VM819
- 2 ensembles pour le VM819-2

BRANCHEMENT DU MONITEUR DE BÉBÉ

REMARQUES

- La pile rechargeable de l'unité du parent est intégrée. Utilisez uniquement les adaptateurs d'alimentation fournis avec ce produit.
- N'utilisez que les adaptateurs d'alimentation fournis avec ce produit.
- Assurez-vous que l'unité du parent et l'unité du bébé ne sont pas connectées à une prise électrique contrôlée électroniquement ou par minuterie.
- Assurez-vous que l'unité du parent, les unités du bébé et les cordons des adaptateurs d'alimentation sont hors de portée des enfants.

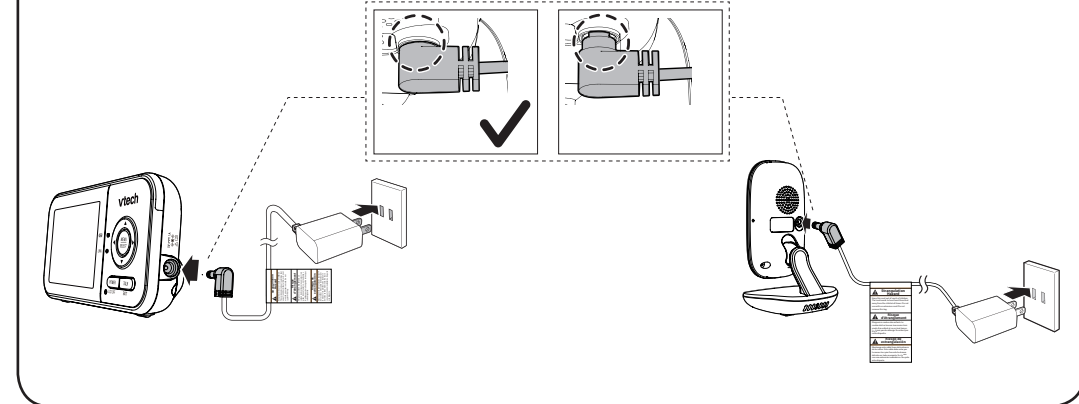

BRANCHEMENT DE L'UNITÉ DU BÉBÉ (SUITE)

Recharge de la pile de l'unité du parent

Une fois l'unité du parent branchée et mise en fonction, la pile se chargera automatiquement.

REMARQUES

- Avant d'utiliser le moniteur de bébé pour la première fois, rechargez la pile de l'unité du parent pendant 12 heures. Lorsque la pile de l'unité du parent est complètement rechargée, l'icône de la pile devient solide.
- Le temps de recharge de la pile est plus long lorsque l'unité du parent est allumée. Pour raccourcir le temps de recharge, éteignez l'unité du parent pendant la recharge.
- Le temps de veille varie en fonction du niveau de sensibilité que vous avez défini, de votre utilisation réelle et de l'âge de la pile.

L'icône de la pile indique l'état de la pile (voir le tableau suivant).

| INDICATEURS DE LA PILE | ÉTAT DE LA PILE | ACTION |
|--------------------------------------|---|--|
| L'écran affiche l'icône clignotante. | La pile est très peu rechargée et ne peut être utilisée que pendant une courte période. | Rechargez sans interruption (environ 30 minutes). |
| L'icône de la pile devient pleine. | La pile est entièrement rechargée. | Pour que la pile reste rechargée, branchez-la sur le secteur lorsque vous ne l'utilisez pas. |

MISE EN/HORS FONCTION DU MONITEUR DE BÉBÉ

- Glissez le commutateur ON/OFF pour mettre l'unité du bébé en ou hors fonction.
- Maintenez enfoncé POWER de l'unité du parent pour la mettre en ou hors fonction.

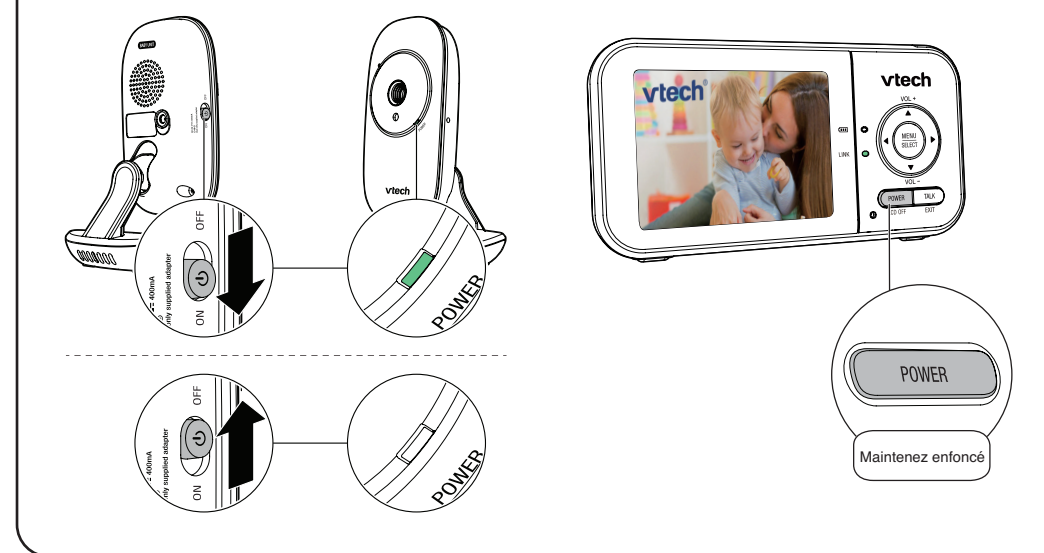

FONCTIONNEMENT DE BASE - UNITÉ DU PARENT

Utilisation du menu

Appuyez sur MENU pour accéder au menu ou enregistrer un réglage. Vous pouvez utiliser l'unité du parent pour des réglages ou des opérations avancées, tels que la lecture ou l'arrêt de la berceuse de l'unité du bébé, ou le réglage de la sensibilité sonore de l'unité du bébé.

Dans un menu :

- Appuyez sur ← ou → pour défiler à travers les options du menu.
- Appuyez sur ▲ ou ▼ pour sélectionner une option.
- Appuyez sur SELECT pour confirmer votre sélection.
- Appuyez sur TALK/EXIT pour quitter le menu et retourner au visionnement en direct.



Parler à votre unité du bébé

Maintenez enfoncé TALK et parlez à votre unité du parent. Votre voix sera transmise à votre unité du bébé. Relâchez TALK lorsque vous avez terminé de parler et vous entendrez à nouveau votre bébé.

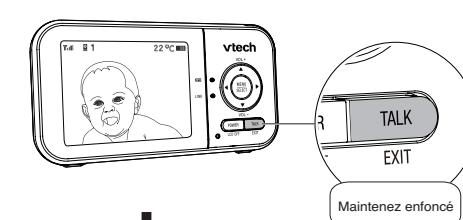

Éteindre l'écran

Appuyez sur POWER/LCD OFF pour éteindre l'écran. Vous pouvez toujours entendre le son de l'unité du bébé sélectionnée.

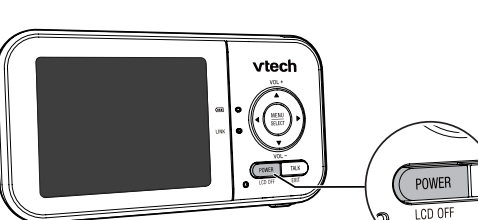

- CONSEIL
- Appuyez sur n'importe quelle touche de l'unité du parent pour rallumer l'écran.

Réglage du volume du haut-parleur de l'unité du parent

- Appuyez sur ▲ VOL+ / ▼ VOL- pour régler le volume du haut-parleur de l'unité du parent.

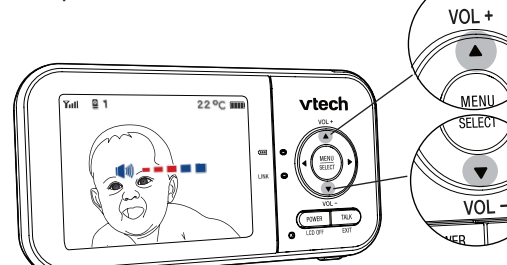

Zoom

- Appuyez sur MENU lorsqu'en mode de veille.
- Choisissez l'icône de zoom.
- Appuyez sur ▲ ou ▼ pour choisir (zoom avant) sur l'icône (zoom arrière), et appuyez sur SELECT pour confirmer votre sélection.

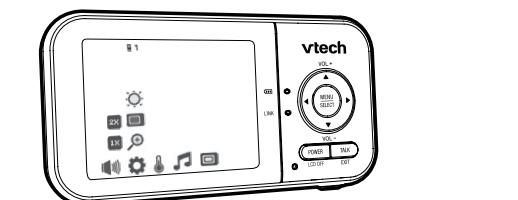

SURVOL - UNITÉ DU PARENT

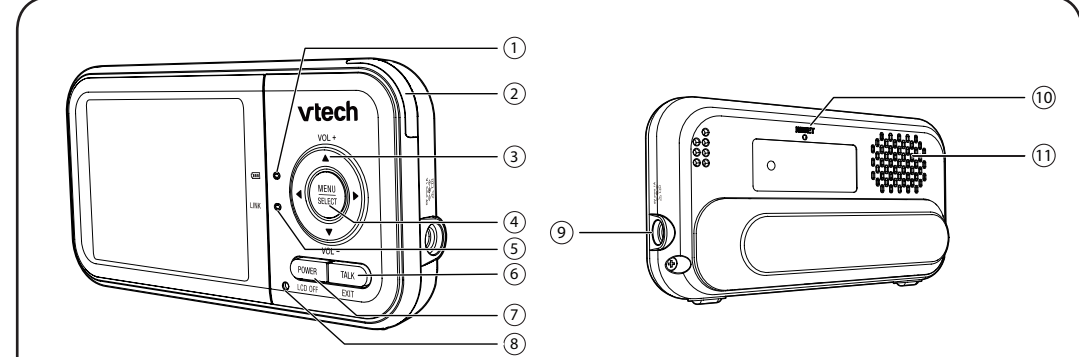

- Voyant à DEL de la pile
- Voyant indicateur à 3 niveaux
- Touches de flèches ▲ VOL+ / ▼ VOL-
- MENU/SELECT
- Voyant à DEL LINK
- TALK/EXIT
- ALIMENTATION/ACL ÉTEINT
- Microphone
- Prise d'alimentation
- RÉINITIALISATION
- Redémarrage forcé de l'unité du parent
- Haut-parleur

SURVOL DE L'UNITÉ DU PARENT

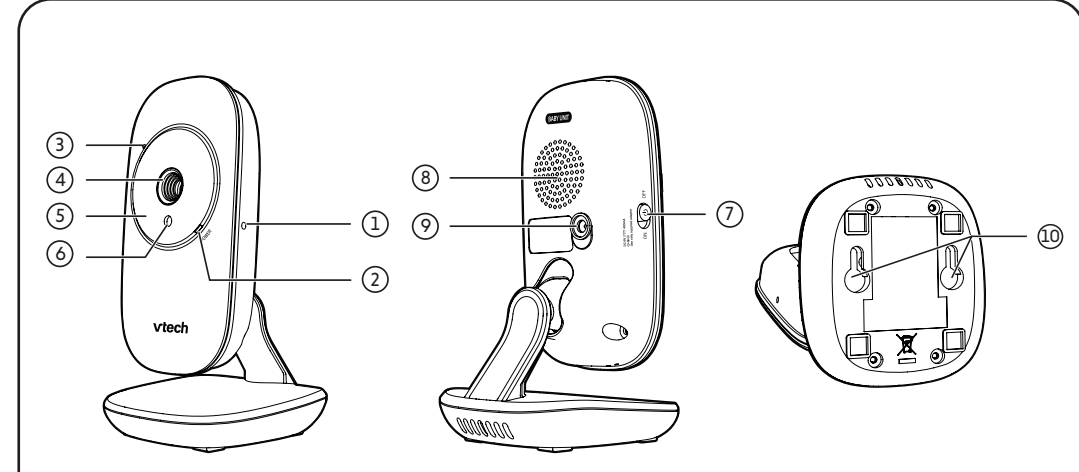

- Trou de JUMELAGE
 - Allumé lorsque l'unité du parent est reliée à l'unité du bébé.
 - Clignote lorsque le jumelage avec l'unité du bébé est perdu.
- Voyant d'ALIMENTATION à DEL
- Microphone
- Objectif de la caméra
- Infrarouges à DEL
- Capteur de lumière
- Commutateur de mise EN/HORS FONCTION
- Haut-parleur
- Prise d'alimentation
- Fentes de fixation murale

BESOIN D'AIDE?

Pour les opérations et les guides qui vous aideront à utiliser votre moniteur vidéo, et pour les dernières informations et supports, consultez les rubriques d'aide en ligne et les FAQ en ligne. Utilisez votre téléphone intelligent ou votre dispositif mobile pour accéder à notre aide en ligne.

- Allez à <https://phones.vtechcanada.com/fr/manuals>; OU
- Balayez le code QR sur la droite. Lancez l'appli appareil photo ou l'appli scanner de code QR sur votre téléphone intelligent ou votre tablette. Placez l'appareil photo du dispositif devant le code QR et cadrez-le. Appuyez sur la notification pour déclencher la redirection de l'aide en ligne.
- Si le code QR n'est pas clairement affiché, réglez la mise au point de votre appareil photo en le rapprochant ou en l'éloignant jusqu'à ce qu'il soit clair.
- Recherchez le modèle - VM818 ou VM819-2

Vous pouvez également appeler notre département de soutien à la clientèle au 1-800-267-7377 de l'assistance.



GESTION DU CÂBLE

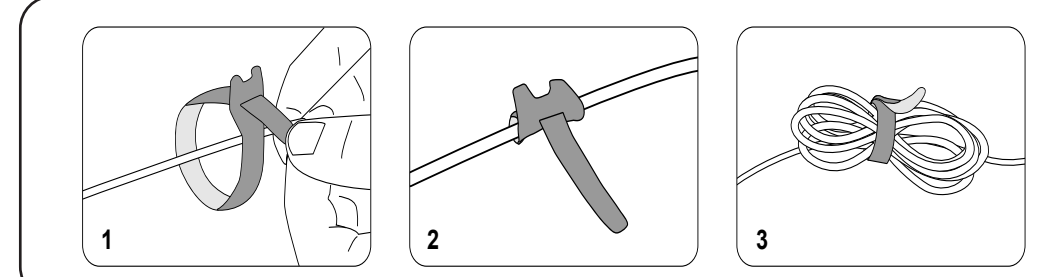

ICÔNES DE L'UNITÉ DU PARENT

ICônes d'état

- État de la connexion**
 - ou s'affiche lorsqu'un signal puissant est détecté entre l'unité du bébé et l'unité du parent.
 - ou s'affiche lorsqu'une force de signal modérée ou faible est détectée entre l'unité du bébé et l'unité du parent.
- Mode patrouille**
 - Apparaît lorsque l'unité du parent est en mode PATROUILLE (pour le VM819-2 seulement).
- État du visionnement actuel**
 - Affiche le numéro de l'unité du bébé en cours de visionnement.
- Zoom**
 - Apparaît lorsque l'image actuelle de l'unité du parent a fait l'objet d'un zoom avant.
- Vision nocturne**
 - Apparaît lorsque l'unité du bébé visualisée a activé la fonction de visionnement nocturne.
- Intercommunication**
 - S'affiche lors de la conversation de l'unité du parent avec les unités du bébé.
- Berceuse**
 - Apparaît lorsqu'un berceuse en cours de lecture.
- Alerte de sourdine**
 - Apparaît lorsque le volume du haut-parleur de l'unité du parent est réglée sur zéro.
 - Apparaît lorsque l'unité du parent parle à l'unité du bébé.
- Température en temps réel**
 - Redémarrage en temps réel détectée par l'unité du bébé en Fahrenheit (°F) ou Celsius (°C) (par exemple 57°F ou 14°C).
- État de la pile**
 - s'anime lorsque la pile se recharge.
 - s'affiche en continu lorsque la pile est complètement chargée.
 - s'affiche lorsque la pile est faible et doit être rechargée.

POSITIONNEMENT DU MONITEUR DE BÉBÉ

MISE EN GARDE

- Gardez l'unité du bébé hors de portée de votre bébé. Ne jamais placer ou installer l'unité du bébé dans le berceau ou le parc de l'enfant.



MISE EN GARDE

- Le volume par défaut de votre unité du parent est de niveau 3, et le volume maximum est de niveau 5. Si vous ressentez des bruits de rétroaction provenant de votre moniteur de bébé lorsque vous positionnez :
 - Assurez-vous que votre unité du bébé et votre unité du parent sont à plus d'un mètre (3 pi.) l'une de l'autre.
 - Diminuez le volume de votre unité du parent.

Évitez de couvrir la zone illustrée afin d'obtenir une portée normale pendant le fonctionnement.

VÉRIFICATION D'ÉTAT









Une fois l'unité du bébé et l'unité du parent mises sous tension, l'unité du parent affiche l'image de l'unité du bébé et le voyant à DEL LINK LED s'allumera.







ICônes du menu principal

| Menu principal | Sous-menu | Menu principal | Sous-menu |
|----------------|---|----------------|---|
| Volume | <ul style="list-style-type: none"> Volume du haut-parleur de l'unité du parent Permet de régler le niveau de volume du haut-parleur de l'unité du parent. | Réglages | <ul style="list-style-type: none"> REMARQUE <ul style="list-style-type: none"> Lorsque l'écran de l'unité du parent est éteint, l'écran de l'unité du parent s'allume en cas d'alerte, par exemple en cas d'absence de signal entre l'unité du parent et l'unité du bébé, ou en cas de pile faible. Luminosité <ul style="list-style-type: none"> Réglage de la luminosité de l'écran ACL de l'unité du parent. Zoom <ul style="list-style-type: none"> Zoom avant et arrière sur la vidéo affichée par l'unité du bébé. Température <ul style="list-style-type: none"> Permet d'activer ou de désactiver la tonalité d'alerte de température. Permet de régler l'unité du parent pour qu'elle émette un signal sonore chaque fois que la température de la pièce détectée par l'unité du bébé sort de la plage de température définie. Permet de régler le niveau de température minimum ou maximum. Permet de régler l'affichage de la température en Fahrenheit (°F) ou Celsius (°C). |
| Réglages | <ul style="list-style-type: none"> Minuterie de désactivation de l'écran <ul style="list-style-type: none"> L'écran de l'unité du parent s'éteint après le délai sélectionné pour économiser de l'énergie. Vous pouvez toujours entendre votre bébé lorsque l'écran est éteint. Sensibilité VOX (alerte activée par la voix) <ul style="list-style-type: none"> Lorsque VOX est sélectionné, l'écran de l'unité du parent s'allume automatiquement lorsque les sons détectés dépassent un certain niveau. Vous pouvez régler le niveau de sensibilité du microphone de l'unité du bébé de sorte que plus le niveau de sensibilité est élevé, plus l'unité du bébé est sensible dans la détection des sons à transmettre à l'unité du parent. Pour plus d'informations, voir la section Activation et sensibilité sonore. L'Unité du parent s'éteint à nouveau après 50 secondes si le son détecté est inférieur au niveau réglé. | | |

ICÔNES DE L'UNITÉ DU PARENT (SUITE)

| | |
|--|--|
| Icônes du menu principal | |
| Menu principal Lullaby | Sous-menu |
|     Volume de la berceuse | <ul style="list-style-type: none">Permet de régler le volume du haut-parleur de l'unité du bébé lors de la lecture de la berceuse. |
|      stop | <ul style="list-style-type: none">Sélectionnez l'une des quatre mélodies à jouer, ou arrêtez une berceuse. |

| | |
|---|--|
| Mode de surveillance (pour le VM819-2 seulement) | |
|   Mode patrouille | <ul style="list-style-type: none">Surveillez votre bébé en mode PATROUILLE, où l'écran passe d'une vidéo à l'autre à partir de toutes les caméras reliées à l'unité du bébé (pour VM819-2 seulement). |
|   Visualisez la vidéo de la caméra de l'unité du bébé sélectionnée. | <ul style="list-style-type: none">Visualisez la vidéo de la caméra de l'unité du bébé sélectionnée. |

































| | |
|---|--|
| Voyants d'indication de l'unité du parent | |
| LINK | <ul style="list-style-type: none">S'allume lorsque l'unité du parent est reliée à l'unité du bébé. Clignote lorsque le jumelage avec l'unité du bébé en cours de visualisation est perdu. |
|   Allumé lorsque l'unité du parent est connectée à l'alimentation ou que la pile est en cours de recharge. | <ul style="list-style-type: none">Allumé lorsque l'unité du parent est connectée à l'alimentation ou que la pile est en cours de recharge. |
|  Clignote lorsque la pile de l'unité du parent est faible et doit être rechargée. Éteint lorsque l'unité du parent est débranchée de l'alimentation. | <ul style="list-style-type: none">Clignote lorsque la pile de l'unité du parent est faible et doit être rechargée. Éteint lorsque l'unité du parent est débranchée de l'alimentation. |

Pile faible

Allumage





Clignote

ACTIVATION ET SENSIBILITÉ SONORE

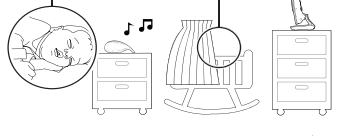

| | |
|---|---|
| Réglage de la sensibilité sonore de l'unité du bébé |                                 |
| L'écran de l'unité du parent ne s'allume que si les sons détectés dépassent un certain niveau. | |
| Utilisez l'unité du parent pour régler la sensibilité du microphone de votre unité du bébé. Plus le niveau de sensibilité est élevé, plus l'unité du bébé est sensible à la détection des sons transmis à l'unité du parent. Le niveau de sensibilité VOX est préreglé sur le niveau le plus élevé. | |

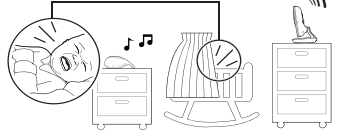
| NIVEAU DE SENSIBILITÉ VOX | Plus élevé | Élevé | Moyen | Faible | Plus faible |
|---------------------------|--|--|---|--|---|
| DESCRIPTION | L'écran de l'unité du parent s'allume pour les petits sons (y compris les bruits de fond) provenant de la chambre de votre bébé. | L'écran de l'unité du parent s'allume pour les babillages doux et les sons plus forts de votre bébé. Il reste éteint lorsque votre bébé dort profondément. | L'écran de l'unité du parent s'allume lorsque votre bébé pleure et émet des sons plus forts. Il reste éteint lorsque votre bébé émet des sons doux. | L'écran de l'unité du parent s'allume lorsque votre bébé pleure et émet des sons stridents. Il reste éteint lorsque votre bébé émet des sons doux. | L'écran de l'unité du parent s'allume lorsque votre bébé pleure fort ou émet des sons stridents. Il reste éteint lorsque votre bébé émet des sons doux. |

Lorsque vous sélectionnez **VOX**, l'écran de l'unité du parent reste éteint pour économiser de l'énergie lorsque l'unité du bébé détecte des sons inférieurs au niveau défini. Lorsque l'unité du bébé détecte des sons plus forts que le niveau de sensibilité sonore sélectionné, l'écran de l'unité du parent s'allume automatiquement. Il s'éteint à nouveau après 50 secondes si les sons détectés sont inférieurs au niveau défini.

| | |
|---|--|
|  |  |
|  |  |

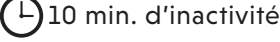

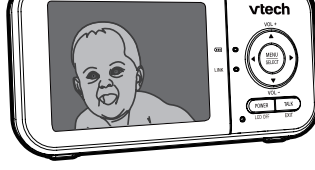
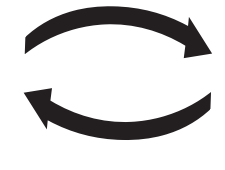



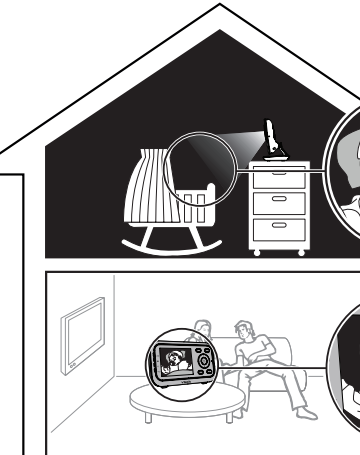
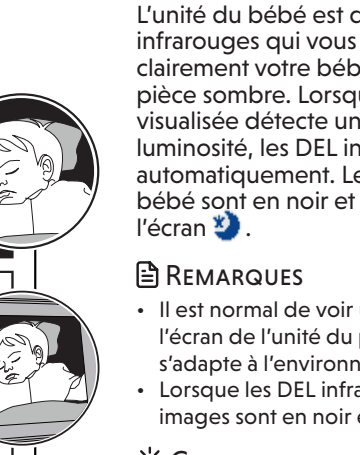





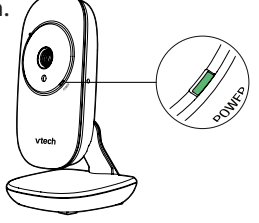
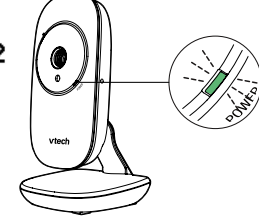







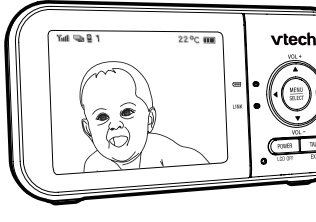

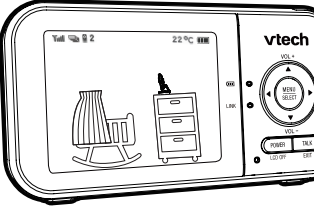
MODE D'ATTÉNUATION

| | |
|---|---|
| Le mode d'atténuation vous permet d'économiser l'énergie de l'unité du parent. Lorsque l'unité parents n'est pas en charge, l'écran s'éteint automatiquement après 10 minutes d'inactivité si aucune touche n'est appuyée ou si aucune alerte n'est reçue de l'unité du bébé. |  |
|   |  |
| REMARQUE | Appuyez sur n'importe quelle touche |
| REMARQUE | Lorsque l'écran est atténué, toute pression sur une touche ou tout message d'alerte déclenche le retour de l'écran au niveau de luminosité prédéfini. Après 10 minutes d'inactivité, l'écran repasse en mode d'atténuation. |



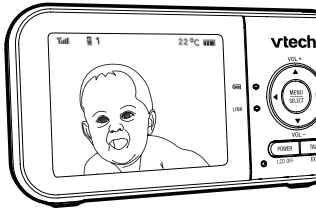

VISION NOCTURNE

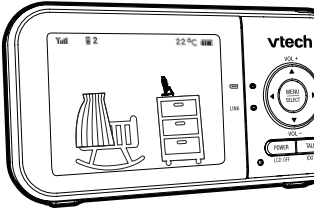
| | |
|---|--|
|  |  |
| REMARQUES | <ul style="list-style-type: none">Il est normal de voir un bref reflet blanc sur l'écran de l'unité du parent car l'unité du bébé s'adapte à l'environnement sombre. Lorsque les DEL infrarouges sont allumées, les images sont en noir et blanc. Ceci est normal. |
| CONSEIL | La résolution de l'écran peut varier en fonction de l'environnement et d'autres facteurs perturbateurs, tels que les éclairages, les objets, les couleurs et les arrière-plans. Ajustez l'angle de l'unité du bébé ou placez l'unité du bébé à un niveau plus élevé pour éviter les éblouissements et un affichage flou. |

POUR LE VM819-2 SEULEMENT

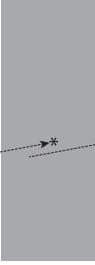

| | |
|---|---|
| Vérification d'état - deux unités du bébé | |
| Si vous visionnez l'unité du bébé  1, le voyant à DEL POWER de l'unité du bébé  1 s'allumera. Commu l'unité du bébé  2 n'est pas en cours de visionnement, son voyant à DEL POWER clignotera. |   |
| REMARQUE | <ul style="list-style-type: none">Si vous n'allumez qu'une seule unité bébé, votre unité du parent peut afficher  et le voyant à DEL LINK clignotera. |
| Changement de mode de visionnement - Patrouille | |
| 1. Appuyez sur MENU lorsque l'unité du parent est en veille. | |
| 2. Appuyez sur  ou  pour choisir  . | |
| 3. Appuyez sur  ou  pour choisir  , et appuyez sur SELECT pour confirmer votre sélection. | |
|    | |
| Changement de mode de visionnement - Caméra unique | |
| 1. Appuyez sur MENU lorsque l'unité du parent est en veille. | |
| 2. Appuyez sur  ou  pour choisir  . | |
| 3. Appuyez sur  ou  pour choisir entre  et  , et appuyez sur SELECT pour confirmer l'unité du bébé que vous désirez visionner. | |
|    | |

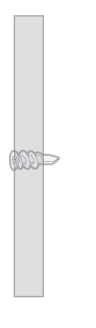
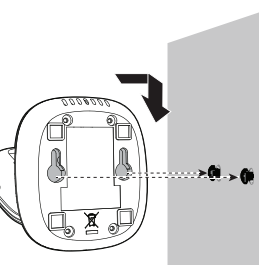
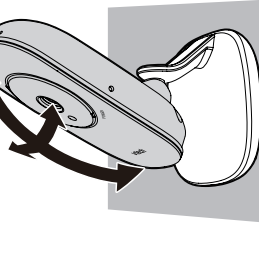
FIXATION DE L'UNITÉ DU BÉBÉ SUR UN MUR DE GYPSE (OPTIONNEL)

| | |
|---|--|
|  Articles à acheter | |
| Vous devrez acheter les articles suivants séparément pour fixer votre unité bébé au mur : | |
|  2 vis |  2 ancrages |
| REMARQUE | <ul style="list-style-type: none">Les types de vis et de chevilles dont vous avez besoin dépendent de la composition du mur. |
| 1 |  |
| REMRQUE | <ul style="list-style-type: none">Vérifier la puissance de la réception et l'angle de la caméra avant de percer les trous. |
| 2 |  |
| Percez deux trous dans le mur (mèche de 7/32 pouces). Si vous percez les trous dans un montant, passez à l'étape 3. | |
| -OU- | |
| Si vous percez les trous dans un objet autre qu'un montant, insérez les chevilles dans les trous. Tapez doucement sur les extrémités à l'aide d'un marteau jusqu'à ce que les ancrages muraux soient alignés avec le mur. | |
| 3 |  |
| Insérez les vis dans les trous et serrez-les jusqu'à ce qu'il ne reste plus qu'un quart de pouce de vis à découvert. | |
| 4 |  |
| Alignez les trous de fixation murale de l'unité du bébé avec les vis du mur. Faites glisser l'unité du bébé vers le bas jusqu'à ce qu'elle s'enclenche. | |
| 5 |  |
| Ajustez l'angle de la caméra | |

QUESTIONS FRÉQUEMMENT DEMANDÉES

Voici les questions les plus fréquemment posées sur le moniteur de bébé.

| | |
|--|---|
| Pourquoi le moniteur de bébé ne répond pas normalement? | <p>Essayez les produits suivants (dans l'ordre de la liste) pour obtenir usn solution commune :</p> <ol style="list-style-type: none">Débranchez l'alimentation des unités du bébé et de l'unité du parent. Attendez quelques secondes avant de rebrancher l'alimentation des unités du bébé et de l'unité du parent. Allumez les unités du bébé et l'unité du parent. Attendez que l'unité du parent se synchronise avec les unités du bébé. Attendez jusqu'à une minute pour que cela se produise. |
| Pourquoi le voyant de mise sous tension de l'unité du bébé et de l'unité du parent ne s'allume pas lorsque je mets les unités sous tension? | <p>L'unité du parent n'est peut-être pas branchée sur le secteur. Insérez la fiche de l'adaptateur dans l'unité du parent et placez l'adaptateur dans une prise murale. Ensuite, maintenez enfoncé POWER et maintenez-la enfoncée pour allumer l'unité du parent et établir la connexion avec l'unité du bébé.</p> <p>L'unité du bébé n'est peut-être pas branchée sur le secteur. Insérez la fiche de l'adaptateur dans l'unité du bébé et placez l'adaptateur dans une prise murale. Ensuite, faites glisser le commutateur ON/OFF à la position ON pour permutr à l'unité du bébé et établir la connexion avec l'unité du parent.</p> |
| Pourquoi mon unité du parent ne se recharge-t-elle pas lorsqu'elle est branchée sur le secteur? | <p>Assurez-vous que l'alimentation n'est pas contrôlée par un interrupteur mural.</p> <p>La pile peut être dégradée par une utilisation prolongée ou défectueuse. Voir la garantie pour la réparation/le remplacement.</p> |
| Pourquoi mon écran est-il en noir et blanc? | <p>L'écran est en noir et blanc pendant la nuit ou dans une pièce sombre lorsque la fonction de vision nocturne est activée. Ce phénomène est normal.</p> |
| Pourquoi mon écran est-il ébloui ou flou lorsque je regarde mon bébé la nuit? | <p>La nuit ou dans une pièce sombre, l'environnement et d'autres facteurs perturbateurs, tels que les éclairages, les objets, les couleurs et les arrière-plans, peuvent affecter la qualité de l'image sur l'écran de l'unité parents. Ajustez l'angle de l'unité bébé ou placez l'unité bébé à un niveau plus élevé pour éviter les éblouissements et un affichage flou.</p> |
| Pourquoi le moniteur de bébé produit-il un bruit de retour? | <p>L'unité du parent et l'unité du bébé peuvent être trop proches l'une de l'autre.</p> <ul style="list-style-type: none">Éloignez l'unité du parent des unités du bébés jusqu'à ce que le bruit s'arrête ; OU Baissez le volume de votre unité du parent. |
| Pourquoi l'unité du parent émet-elle un signal sonore? | <p>Les unités du bébé sont peut-être hors de portée. Rapprochez l'unité du parent des unités du bébés (mais pas moins de 3 pieds).</p> <p>Il se peut que l'unité du parent ne soit pas suffisamment chargée pour fonctionner normalement. Chargez la pile de l'unité du parent jusqu'à ce que l'icône de la pile devienne fixe .</p> |
| Pourquoi l'unité du parent réagit-elle trop rapidement aux autres sons? | <p>La température de la chambre de votre bébé peut être trop élevée ou trop basse.</p> |
| Pourquoi l'unité du parent réagit-elle trop rapidement aux autres sons? | <p>L'unité du bébé capte également d'autres sons que ceux de votre bébé. Réglez le niveau de sensibilité VOX à un niveau inférieur ou diminuez le volume des haut-parleurs de l'unité du parent.</p> |
| Pourquoi n'entends-je pas de son/Pourquoi n'entends-je pas mon bébé pleurer? | <p>Le volume du haut-parleur de l'unité du parent est peut-être trop faible. Voir Réglage du volume du haut-parleur de l'unité du parent pour augmenter le volume.</p> |
| Pourquoi ne puis-je pas établir une connexion? Pourquoi la connexion est-elle perdue de temps en temps? Pourquoi y a-t-il des interruptions sonores? | <p>Les unités bébé sont peut-être hors de portée. Rapprochez l'unité parents des unités bébés (mais pas moins d'un mètre 3 pieds).</p> <p>D'autres produits électroniques et produits sans fil peuvent provoquer des interférences avec votre moniteur de bébé. Essayez d'installer votre moniteur de bébé le plus loin possible de ces appareils.</p> <p>Si vous avez mis en fonction qu'une unité du bébé, votre unité du parent peut afficher , et le voyant à DEL LINK clignotera.</p> |

LE SCEAU RBRC



Le programme RBRCSM propose une solution intéressante à la pollution causée par les piles au lithium usées qui sont jetées dans les rebuts domestiques et les sites d'enfouissement municipaux, ce qui peut même être illégal dans certaines régions.

En participant au programme RBRCSM, VTech vous facilite la tâche en vous proposant de jeter le bloc-piles chez un marchand participant ou un centre de service autorisé par VTech. Pour plus de renseignements au sujet du recyclage des piles au lithium-ion et des interdictions de jeter ce type de rebut dans votre région, composez le **1-800-8-BATTERY**SM. La participation de VTech à ce programme représente une part de son implication dans la protection de notre environnement et la conservation de nos ressources naturelles.

Le sceau RBRC et 1-800-8-BATTERYSM sont des marques de commerce de Call2recycle, Inc.

RÈGLEMENTS DE LA FCC ET D'INDUSTRIE CANADA

Article 15 de la FCC

Cet équipement a été testé et déclaré conforme aux exigences d'un appareil numérique de classe B en vertu de l'article 15 des règlements de la Commission fédérale des communications (FCC). Ces exigences sont destinées à fournir une protection raisonnable contre les interférences nuisibles dans une installation résidentielle. Cet équipement génère, utilise et peut émettre de l'énergie de fréquence radio et, s'il n'est pas installé et utilisé conformément aux instructions, peut causer des interférences nuisibles aux communications radio. Cependant, il n'y a aucune garantie que des interférences ne se produiront pas dans une installation particulière. Si cet équipement cause des interférences nuisibles à la réception radio ou télévision, ce qui peut être déterminé en éteignant et en allumant l'équipement, l'utilisateur est encouragé à essayer de corriger l'interférence par une ou plusieurs des mesures suivantes :

- Réorientez ou déplacez l'antenne de réception.
- Augmentez la distance entre l'équipement et le récepteur.
- Branchez l'équipement dans une prise de courant sur un circuit différent de celui auquel le récepteur est branché.
- Consulte le revendeur ou un technicien radio/TV expérimenté pour obtenir de l'aide.

AVERTISSEMENT : Tout changement ou modification de cet équipement qui ne serait pas approuvé par la partie responsable de la conformité pourrait annuler l'autorisation de l'utilisateur à utiliser l'équipement.

Cet appareil est conforme à l'article 15 des règlements de la FCC. Son utilisation est soumise aux deux conditions suivantes : (1) cet appareil ne doit pas causer d'interférences nuisibles, et (2) cet appareil doit accepter toute interférence reçue, y compris les interférences qui peuvent causer un fonctionnement indésirable.

Pour assurer la sécurité des utilisateurs, la FCC a établi des critères pour la quantité d'énergie de fréquence radio qui peut être absorbée en toute sécurité par un utilisateur ou un spectateur selon l'utilisation prévue du produit. Ce produit a été testé et jugé conforme aux critères de la FCC. L'unité du bébé doit être installée et utilisée de façon à ce que les parties du corps de toute personne soient maintenues à une distance d'environ 8 po (20 cm) ou plus. L'émetteur et l'antenne de l'unité du parent doivent être maintenus à au moins 2,5 cm (1 po) de votre visage.

Cet appareil numérique de classe B est conforme aux exigences canadiennes : CAN ICES-3 (B)/NMB-3(B)

Industrie Canada

Cet appareil contient un ou plusieurs émetteurs/récepteurs exempts d'homologation qui sont conformes au/à RSS exempts d'homologation d'Innovation, Sciences et Développement économique Canada. L'exploitation est assujettie aux deux conditions suivantes : (1) Ce dispositif ne doit pas causer d'interférences; (2) Ce dispositif doit accepter toute interférence, y compris les interférences qui peuvent causer un fonctionnement non désiré du dispositif.

Le terme " IC" précédant le numéro de certification/enregistrement signifie seulement que les spécifications techniques d'Industrie Canada ont été respectées.

Ce produit est conforme aux spécifications techniques applicables d'Innovation, Science et Développement économique Canada.

Déclaration d'exposition aux radiations RF

L'unité du bébé est conforme aux limites d'exposition aux radiations RF de la FCC établies pour un environnement non contrôlé. L'unité du bébé doit être installée et utilisée avec une distance minimale de 8 po (20 cm) entre l'unité du bébé et le corps de toute personne. L'utilisation d'autres accessoires peut ne pas assurer la conformité aux directives d'exposition aux radiofréquences de la FCC. Cet émetteur ne doit pas être installé au même endroit ou fonctionner en conjonction avec une autre antenne ou un autre émetteur. Cet équipement est également conforme à la norme RSS-102 d'Industrie Canada en ce qui concerne le Code de santé e du Canada pour l'exposition des êtres humains aux champs RF.