

Moniteur vidéo HD sans fil à panoramique et inclinaison



# vtech®

## Guide d'installation

### Félicitations

pour votre achat d'un produit VTech. Avant d'utiliser ce moniteur vidéo HD veuillez lire les **Instructions de sécurité importantes**. Pour le soutien, le magasinage et les nouveautés VTech, visitez notre site Web au [www.vtechcanada.com](http://www.vtechcanada.com).

### Introduction

Le moniteur vidéo sans fil haute définition de VTech vous permet de demeurer près de votre bébé lorsque vous êtes en déplacement ou à l'extérieur. Ce moniteur est compatible Wi-Fi, qui utilise votre réseau domestique sans fil pour écouter la vidéo et l'audio en direct par l'entremise de l'unité caméra haute définition et de l'unité du parent à écran tactile de 5 po. Ceci vous permet de garder un contact constant avec votre bébé. Vous pouvez également surveiller votre bébé sur votre téléphone intelligent et votre tablette. Le moniteur vidéo sans fil haute définition de VTech utilise l'appli **MyVTech Baby** afin de vous permettre de voir et d'entendre instantanément votre bébé à partir de n'importe où dans le monde. L'appli peut être téléchargée à partir du magasin App Store<sup>MD</sup> ou Google Play<sup>MC</sup>, directement sur votre téléphone intelligent ou tablette.

### Inclus dans l'emballage

L'emballage de votre moniteur vidéo HD contient les articles suivants. Conservez votre facture d'achat et les matériaux d'emballage originaux pour le cas où vous deviez l'envoyer pour un entretien sous garantie.

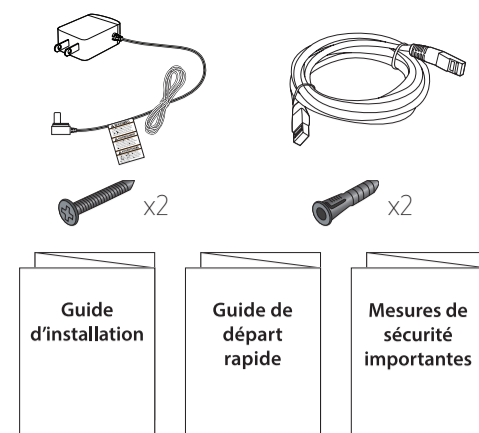

### Exigences

Assurez-vous que votre système comporte les composants suivants et qu'ils soient compatibles avec les exigences minimums.

Réseau	Wi-Fi
Routeur Wi-Fi	2,4 GHz IEEE 802.11 b/g/n
Connexion Internet	Une bande passante d'un minimum d'au moins 1,0 Mo/par sec. par caméra.
carte microSD	Compatible avec les cartes mémoire de classe 4 ou supérieur et d'une capacité maximum de 32 Go
Unité du parent	Connectez jusqu'à 4 caméras
Appli mobile MyVTech Baby	Connectez jusqu'à 10 caméras

### Survol

#### Survol de la caméra

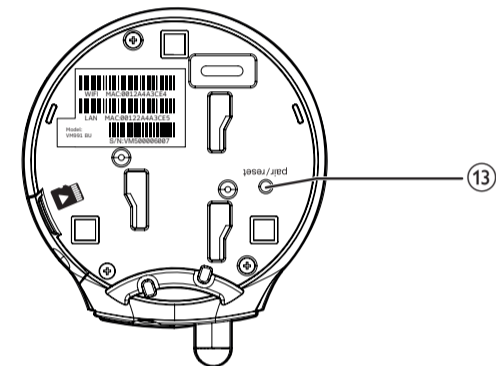
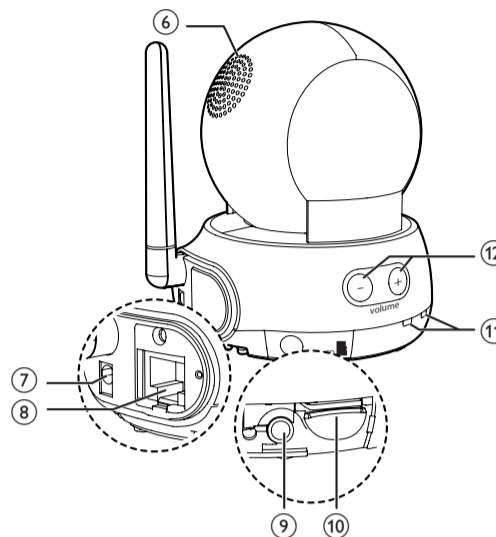
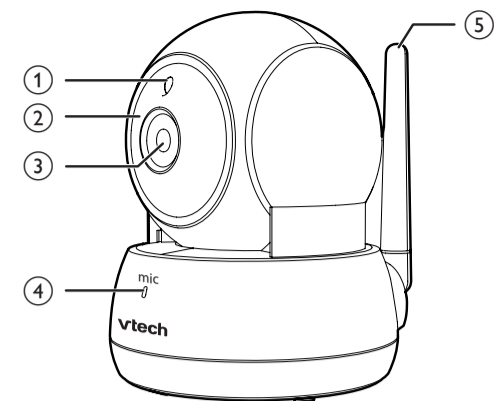

- 1 – **Capteur de lumière**
- 2 – **Voyants infrarouges à DEL**
  - Vous permet de voir clairement dans la pénombre.
- 3 – **Objectif de la caméra**
- 4 – **Microphone**
- 5 – **Antenne**
  - Connectez-vous au routeur Wi-Fi.
- 6 – **Haut-parleur**
- 7 – **Prise d'alimentation**
- 8 – **Port Ethernet**
  - Connectez au routeur grâce à un câble réseau RJ45 (optionnel).
- 9 – **Prise d'entrée de ligne de 3,5 mm**
  - Connectez au dispositif de sortie audio (optionnel).
- 10 – **Fente pour carte microSD**
- 11 – **Voyants à DEL**
  - Clignote alternativement en orange et en bleu lorsque la caméra est en mode de jumelage.
  - Allumé en feu fixe orange lorsque la caméra est connectée à l'Internet.
  - Allumé en feu fixe orange et bleu lorsque la caméra est en veille.
  - Clignote en orange et en bleu pendant la diffusion vidéo.
  - Clignote en orange et en bleu alternativement pendant la mise à jour du microprogramme de la caméra.
- 12 – **Volume –**
  - Appuyez pour diminuer le volume du haut-parleur de la caméra.
- 13 – **Volume +**
  - Appuyez pour augmenter le volume du haut-parleur de la caméra.
- 13 – **Bouton de jumelage/réinitialisation**
  - Maintenez enfoncé pendant trois secondes afin d'accéder au mode de jumelage.

#### CONSEIL

- Vous pouvez mettre les voyants à DEL de la caméra hors fonction s'ils sont trop brillants. Veuillez lire la section **Indicateur en ligne à DEL** sous la rubrique **Réglages de la caméra** du guide d'utilisation de l'appli de l'unité du parent pour plus de détails.

### Survol de l'unité du parent

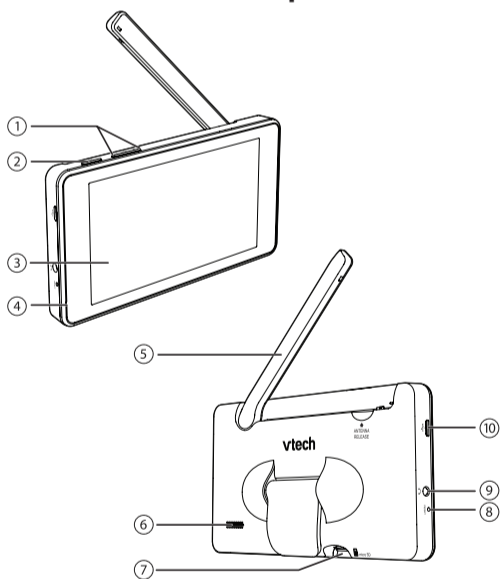

- 1 – **+ / VOL / –**
  - Appuyez pour augmenter ou diminuer le volume du haut-parleur.
- 2 – **⏻**
  - Maintenez enfoncé pour mettre en ou hors fonction, ou pour redémarrer l'unité du parent.
  - Maintenez enfoncée pour mettre en ou hors fonction l'écran sans mettre l'unité du parent hors fonction. Vous pouvez toujours entendre le son de la caméra si la caméra est en mode Single View et que le volume du haut-parleur de l'unité du parent est activé.
- 3 – **Écran du moniteur de 5 po**
- 4 – **Microphone**
- 5 – **Antenne**
- 6 – **Haut-parleur**
- 7 – **Fente pour carte microSD**
- 8 – **RESET**
  - Forcez le redémarrage de l'unité du parent.
- 9 – **Prise audio de 3,5 mm**
  - Branchez un écouteur stéréo.
- 10 – **Prise USB**
  - Branchez le cordon d'alimentation pour la recharge.

### Comment fonctionne le système

Le routeur Wi-Fi (non inclus) offre la connectivité Internet à votre système de surveillance vidéo HD. Il servira en tant que canal de communication entre la caméra et l'unité du parent, vous permettant de surveiller et/ou de contrôler votre caméra peu importe où vous soyez.

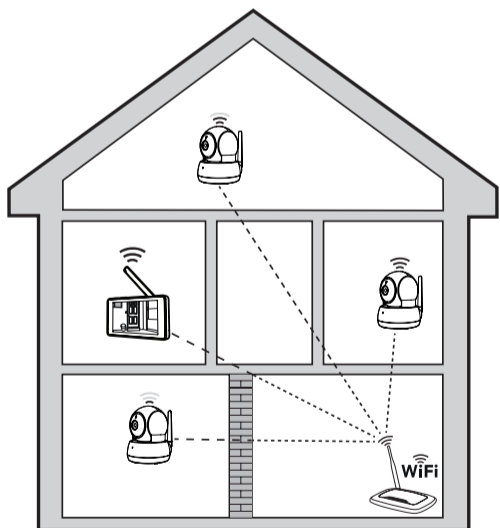

### Protégez votre vie privée et votre sécurité en ligne.

VTech se soucie de votre vie privée et de votre tranquillité d'esprit. C'est pourquoi nous avons rassemblé une liste des meilleures pratiques recommandées dans l'industrie afin de vous aider à maintenir vos communications sans fil privées et vos dispositifs protégés lorsque vous êtes en ligne. Nous vous recommandons de réviser attentivement et d'adhérer aux conseils suivants.

Assurez-vous que la connexion sans fil est sécurisée.

- Avant d'installer un dispositif, assurez-vous que le signal sans fil crypté du menu de sécurité sans fil de votre routeur sélectionné est "WPA2-PSK with AES".

Changez les réglages par défaut.

- Changez les réglages par défaut de votre routeur sans fil au nom du réseau par défaut (SSID) à quelque chose d'unique.
- Changez les mots de passe à quelque chose d'unique, et dont la sécurité est puissante. Un mot de passe dont la sécurité est puissante :

- Doit comporter au moins dix caractères.
- Est complexe.
- Ne comporte pas de mots du dictionnaire ou d'information personnelle.
- Comporte un mélange de lettres majuscules, minuscules, de caractères spéciaux et de chiffres.

Maintenez vos dispositifs à jour.

- Téléchargez les correctifs de sécurité des fabricants dès qu'ils seront disponibles. Ceci vous assurera de toujours avoir les mises à jour de sécurité les plus récentes.
- Si cette fonction est disponible, activez la fonction de mise à jour automatique pour les versions à venir.

Désactivez la fonction Brancher et jouer universelle (UPnP) sur votre routeur.

Activer la fonction UPnP sur votre routeur peut limiter l'efficacité de votre mur coupe-feu en permettant aux autres dispositifs de réseau d'ouvrir les ports sortants sans intervention ou d'approbation de votre part. Un virus ou autre programme logiciel malveillant pourrait utiliser cette fonction pour compromettre la sécurité de l'ensemble du réseau.

Pour plus d'informations sur les connexions sans fil et la protection de vos données, veuillez consulter les ressources suivantes par des experts de l'industrie :

1. Commission fédérale des communications : Conseils de sécurité relativement aux connexions sans fil et Bluetooth – [www.fcc.gov/consumers/guides/how-protectyourself-online](http://www.fcc.gov/consumers/guides/how-protectyourself-online).
2. Département américain de la sécurité intérieure (U.S. Department of Homeland Security) : Avant de vous connecter à un nouvel ordinateur ou à l'Internet – [www.us-cert.gov/ncas/tips/ST15-003](http://www.us-cert.gov/ncas/tips/ST15-003).
3. L'Agence Federal Trade Commission des États-Unis : Utilisation sécuritaire des caméras IP – <https://www.consumer.ftc.gov/articles/0382-using-ip-cameras-safely>.
4. Alliance Wi-Fi : Découvrez la sécurité Wi-Fi – <http://www.wi-fi.org/discover-wi-fi/security>.

### Branchements

Vous pouvez choisir de régler une caméra pour l'utilisation sur un bureau, au mur ou au plafond.

### REMARQUES

- N'utilisez que les adaptateurs d'alimentation inclus avec ce produit.
- Assurez-vous que l'unité du parent et la caméra ne sont pas connectées aux prises électriques contrôlées par interrupteur.
- Branchez les adaptateurs d'alimentation en position verticale ou au sol uniquement. Les broches des adaptateurs ne sont pas conçues pour supporter le poids de l'unité du parent et de la caméra, donc ne les branchez pas au plafond, sous la table ou dans les prises de courant de l'armoire. Sinon, les adaptateurs risquent de ne pas se connecter correctement aux prises de courant.
- Assurez-vous que l'unité du parent, la caméra et les cordons d'alimentations ne se trouvent pas à portée des enfants.

### Branchement de la caméra

#### Connexion Wi-Fi

#### REMARQUES

- Avant de brancher la caméra, assurez-vous d'avoir accès à l'Internet et un routeur W-Fi (**IEEE 802.11 b/g/n**). Des frais et des frais d'abonnement pourraient varier pour l'accès à l'Internet. Le routeur n'est pas inclus.
- Ne branchez pas le câble réseau.
- Afin de maintenir la conformité avec les directives d'exposition RF de la FCC, placez la caméra à au moins 20 cm de personnes.

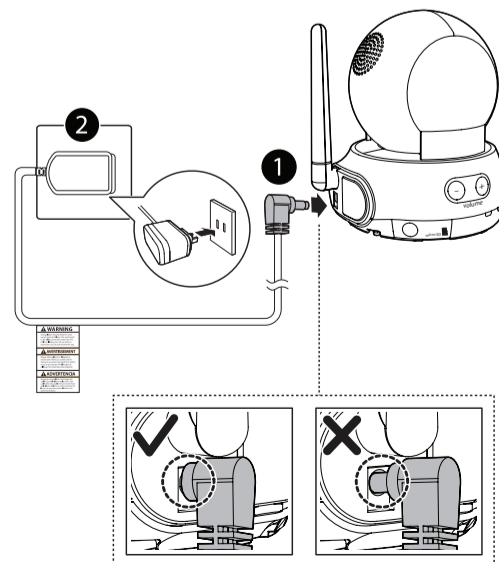

1. Branchez l'adaptateur d'alimentation à la caméra et à la source d'alimentation.

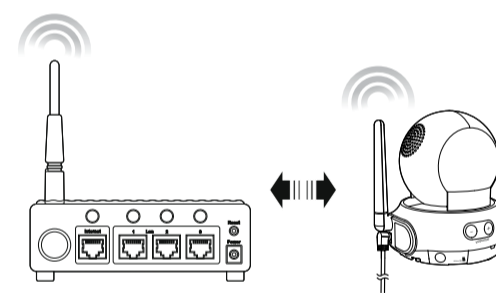

2. Placez la caméra à l'endroit désiré.

#### REMARQUE

- Mettez la caméra hors fonction, débranchez la caméra de la source d'alimentation.

#### Connexion du câble (optionnel)

Après avoir jumelé la caméra à votre unité du parent par l'entremise du réseau Wi-Fi, vous pourrez connecter la caméra à l'Internet à l'aide du câble réseau afin d'optimiser votre connexion Internet.

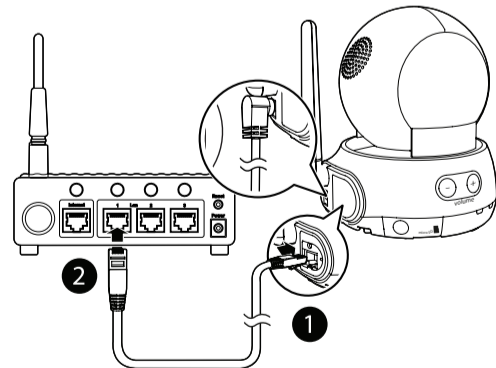

Lisez la section suivante **Configurer le moniteur vidéo HD** pour configurer votre unité du parent et jumeler vos caméras.

#### Connexion et recharge de l'unité du parent

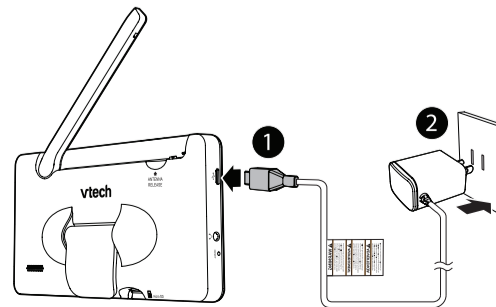

### Rechargez avant l'utilisation

#### REMARQUES

- Rechargez l'unité du parent avant l'utilisation. L'unité du parent est complètement chargée après 2,5 heures de charge continue.
- La recharge est plus longue lorsque l'unité du parent est en fonction. Pour réduire la durée de recharge, mettez l'unité du parent hors fonction pendant la recharge.
- La durée en mode de veille varie selon l'utilisation.

Lorsque l'unité du parent est pleinement chargée, maintenez enfoncée la touche **⏻** pour la mettre en fonction.

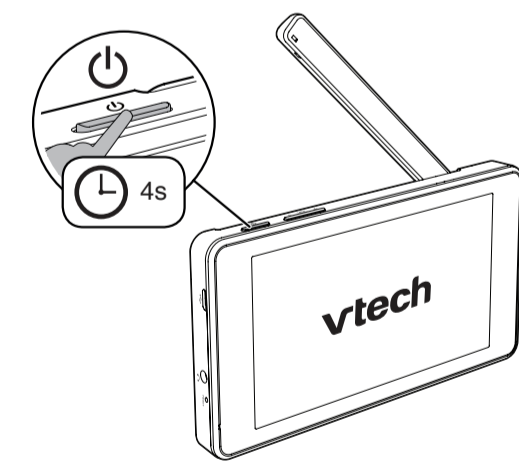

L'icône de la pile indique le statut de la pile (consultez le tableau ci-dessous).

Voyants de la pile	Statut de la pile	Action
L'écran affichera	La pile est presque vide et peut être utilisée pendant une brève période seulement.	Effectuez la recharge sans interruption (pendant environ trente minutes).
L'icône devient pleine	La pile est pleinement chargée.	Afin de maintenir la pile chargée, branchez à une prise de courant CA pendant les périodes de non utilisation.

